



# 用户手册

## EC6 免责声明

感谢您选择蔚来品牌的 EC6 车型（以下简称“EC6”）。EC6 是一款智能电动汽车，在您使用 EC6 的绿色旅程中，您将获得贴心周到的用户体验。

开启 EC6 的旅程之前建议您阅读车辆中控屏上的《用户手册》，了解车辆使用所需的全部信息。

- 未经合法有效授权，任何人不得对本手册内容进行全部或部分复制或修改。
- 未经合法有效授权，任何人不得私自改装、调整、拆卸车辆部件，以免造成车辆功能失效或人身伤害。
- 本手册使用的标签、标志、图片仅用于说明示意，内容仅供参考。

受车辆所在市场、具体配置、所选配件以及软件版本差异等因素影响，您车辆的实际装备、配置、功能等可能与本手册的描述和图示有所不同，且不一定配备所有功能，请您以车辆的实际装备、配置、功能等为准。为免疑义，蔚来汽车有权出于安全、遵守本地法律法规和其他的考量，决定是否开放以及何时开放车辆的装备、配置、功能等以及相关软件升级。

蔚来汽车有权根据国家法律法规的更新、车辆功能的调整、服务内容的变更以及保障用户权益的需要，对本手册内容进行相应的修改，以保证手册内容与车辆的最新状态尽可能一致，并始终符合最新的法律要求和用户权益保护标准。

### **提示信息**

为了充分理解本手册中的内容，您必须知道手册中“警告”、“注意”、“说明”的提示信息并严格遵循这些提示信息。

- **警告：** 此内容与人身安全密切相关，如不遵守可能导致人身伤害或严重事故，请务必遵守！
- **注意：** 此内容提示您如何避免可能发生的车辆损坏或财产损失。
- **说明：** 此内容为您更好地使用车辆提供建议。

请严格遵守本手册中使用的警示信息内容，该信息将有助于您更安全地使用车辆。同时，也请您随时关注蔚来汽车向您发布的任何其他警示信息。请务必确保您在使用 EC6 前，已仔细阅读本手册的最新版本并熟悉 EC6 的各项功能。**如果没有正确操作 EC6，可能会对您或他人的人身造成伤害，或者导致车辆损坏或财产损失，蔚来汽车对此不承担任何责任。**

若您对本手册有任何疑问，请致电蔚来热线: 400-999-6699，或登录蔚来汽车官网获取用户手册。

若遇紧急情况需要救援，请致电蔚来热线: 400-999-6699。

# 目录

## 1 概览

- 1 车辆信息
- 4 外部简介
- 5 内部简介
- 8 车内控制屏
- 11 仪表屏
- 16 中央扶手控制
- 17 车辆设置
- 19 系统升级
- 20 恢复出厂设置
- 21 蔚来 App 车控
- 24 NIO Phone 车控

## 2 门窗

- 25 钥匙绑定账户
- 26 账户切换与授权
- 28 智能钥匙
- 31 NFC 卡片钥匙
- 33 手机钥匙
- 38 寻车
- 39 车门
- 42 尾门
- 47 前舱盖
- 48 车窗
- 52 遮光天幕
- 53 车锁设置
- 55 解锁与上锁

## 3 储物与装载

- 62 座舱储物
- 66 后备箱
- 68 外挂拖车
- 75 车顶行李架

## 4 补能与供电

- 76 USB 接口
- 77 12V 电源
- 78 无线充电
- 80 车辆充电作业
- 85 车辆换电作业
- 88 车外放电作业
- 90 电量与续航
- 93 高压动力电池预热

## 5 座椅与空调

- 95 主驾座椅调节及记忆
- 100 副驾座椅调节及记忆
- 107 后排座椅调节
- 111 座椅头枕调节
- 112 座椅舒适
- 114 轻松进出
- 116 空调
- 120 空气净化
- 122 智能香氛系统

## 6 方向盘与后视镜

- 124 方向盘位置调节
- 126 方向盘右侧按键控制功能
- 128 方向盘左侧按键控制功能
- 130 方向盘加热
- 131 外后视镜调节
- 132 外后视镜倒车自动下翻
- 133 外后视镜折叠
- 134 外后视镜加热
- 135 内外后视镜自动防眩目
- 136 内后视镜流媒体影像

## 7 灯光与雨刮

- 138 大灯开关
- 139 近光灯
- 140 远光灯
- 141 灯光自动控制
- 143 转向灯
- 145 危险警告灯
- 146 辅助驾驶指示灯
- 147 雾灯
- 148 位置灯
- 149 迎宾照明灯
- 150 阅读灯
- 152 氛围灯
- 154 化妆镜灯
- 155 储物照明灯
- 156 雨刮

## 8 智慧座舱

- 160 设备与网络管理
- 161 声音管理
- 164 应用管理

- 166 车内感知与空间交互
  - 167 快捷场景
  - 168 地图导航
  - 169 影音娱乐
  - 170 专属服务
  - 171 相机与相册
  - 173 电话与日历
  - 174 离车不下电
  - 175 宠物托管
  - 176 露营模式
  - 178 潮汐
  - 180 NOMI 车载智能伙伴
- ## 9 行车与驻车
- 185 车辆启动
  - 186 挡位切换
  - 188 自动驻车 (Autohold)
  - 189 电子驻车 (EPB)
  - 191 驾驶模式
  - 193 场景辅助
  - 195 功能设置
  - 197 组队出行
  - 199 抬头显示 (HUD)
  - 201 车载 ETC
  - 203 电动尾翼
  - 205 智能影像视窗
  - 207 车外低速提示音
- ## 10 车辆与人员安全
- 208 安全带
  - 212 安全气囊
  - 217 儿童锁
  - 218 儿童安全座椅
  - 224 事件数据记录系统 (EDR)
  - 226 限速模式
  - 227 行车记录仪
  - 232 守卫模式
  - 234 远程车外实况
- ## 11 行车安全辅助
- 236 自动紧急制动
  - 241 自动紧急避让
  - 245 追尾碰撞预防及保护
  - 247 车道偏离预警及辅助
  - 251 紧急车道保持
  - 254 盲点监控与变道预警
  - 256 侧向碰撞预警及制动
  - 258 侧方开门预警
  - 260 误加速抑制辅助
  - 263 增强驾驶员感知
  - 266 高速爆胎安全控制
  - 267 紧急主动停车
  - 268 360 环视
  - 272 窄道辅助
- ## 12 辅助驾驶
- 275 全域领航辅助
  - 293 增强车道居中辅助
  - 304 自适应巡航
  - 314 转向灯控制变道
  - 319 视觉融合起步提醒
  - 320 动态环境模拟显示
  - 321 道路标识识别
  - 322 视觉融合泊车辅助
  - 330 随心停
  - 336 遥控泊车辅助
  - 344 车辆近距离召唤
  - 347 遥控泊出
- ## 13 保养与维护
- 354 保养须知
  - 355 常规保养
  - 357 雨刮片更换
  - 358 添加风窗洗涤液
  - 360 添加冷却液
  - 362 添加制动液
  - 364 轮胎检查与保养
  - 367 胎压监测系统
  - 368 刹车片和制动盘检查与保养
  - 369 空调滤芯检查与保养
  - 370 高压动力电池保养与回收
  - 372 低压电池保养
  - 373 外部清洁保养
  - 377 内部清洁保养
  - 380 洗车模式
  - 381 车辆贴膜
- ## 14 规格与参数
- 382 整车参数
  - 383 质量参数
  - 384 电机参数
  - 385 动力性参数
  - 386 车轮与轮胎参数
  - 389 高压动力电池参数
  - 390 制动装置与悬架参数
  - 391 推荐的油液和容量
- ## 15 车主应急

- 392 设置警示牌
- 394 呼叫救援
- 396 方向盘双键重启
- 397 车外应急开门
- 399 车内应急开门
- 400 应急开启尾门
- 401 紧急撤离
- 402 轮胎充气
- 404 换胎操作
- 406 跨接启动

## 16 紧急救援

- 408 救援防护装置
- 409 警示标志信息
- 410 紧急救援信息
- 412 切断高压电路
- 414 牵引事故车辆
- 417 车辆举升操作
- 418 车辆涉水救援
- 419 车辆起火救援
- 420 高压动力电池泄漏救援



## 车辆信息

### 车辆识别标志

车辆铭牌位于右侧 B 柱下方。

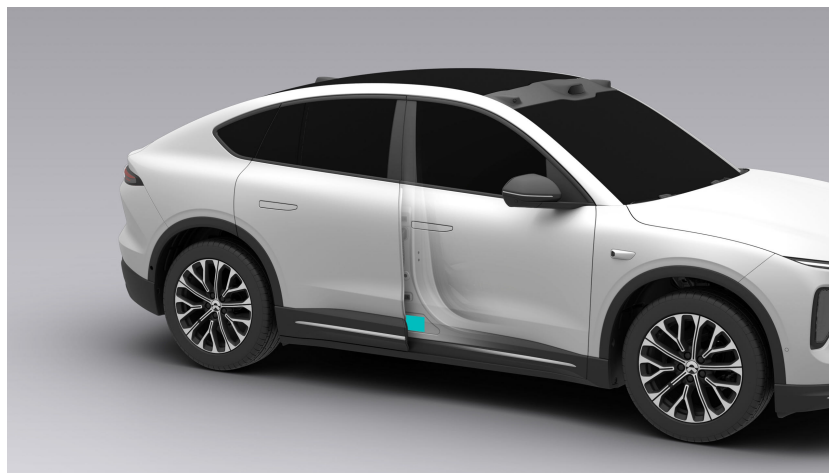

车辆品牌标识如下：

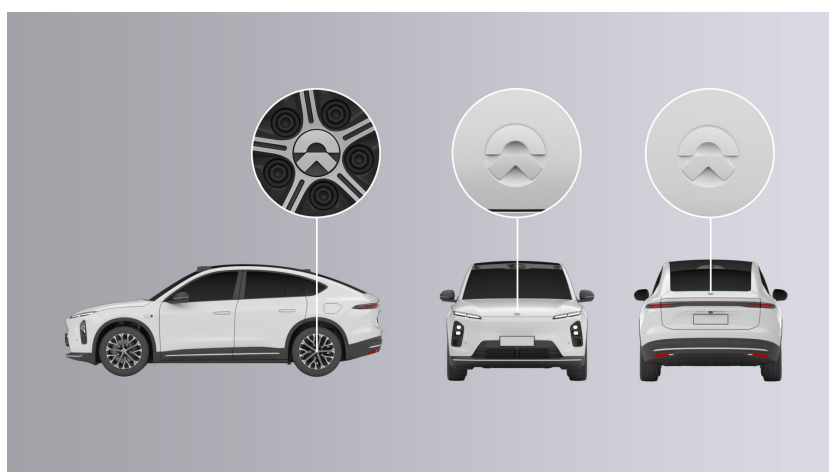

车辆识别代号（VIN）打刻在副驾座椅下方地板上。

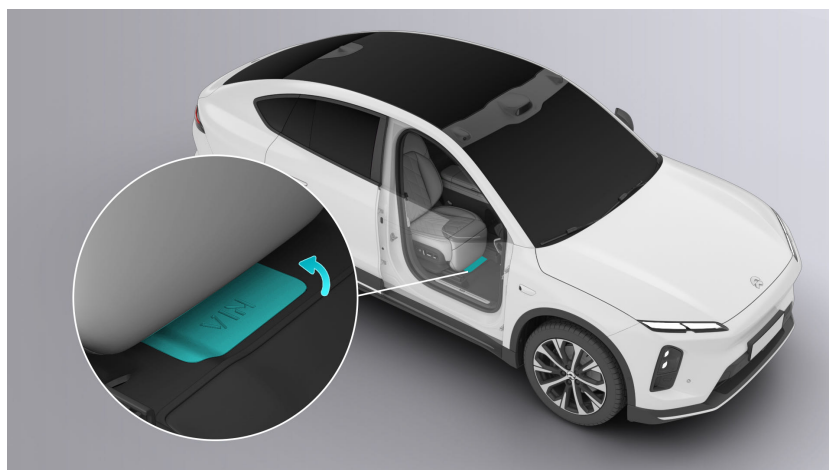

其余车辆识别代号（VIN）位于车辆如下位置：

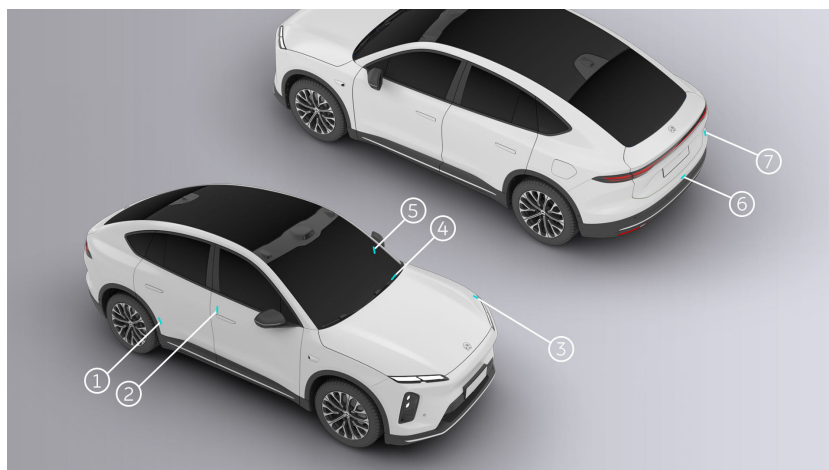

1. 右后门框下方
2. 车身右侧 B 柱
3. 前舱盖内侧
4. 前挡风玻璃左下方
5. 仪表板横梁左侧
6. 后地板上方
7. 尾门右侧

您也可以使用与车辆相匹配的诊断仪（蔚来诊断系统二代（BD2））读取车辆识别代号（VIN）：

1. 将诊断仪连接至车辆诊断接口，打开诊断仪。

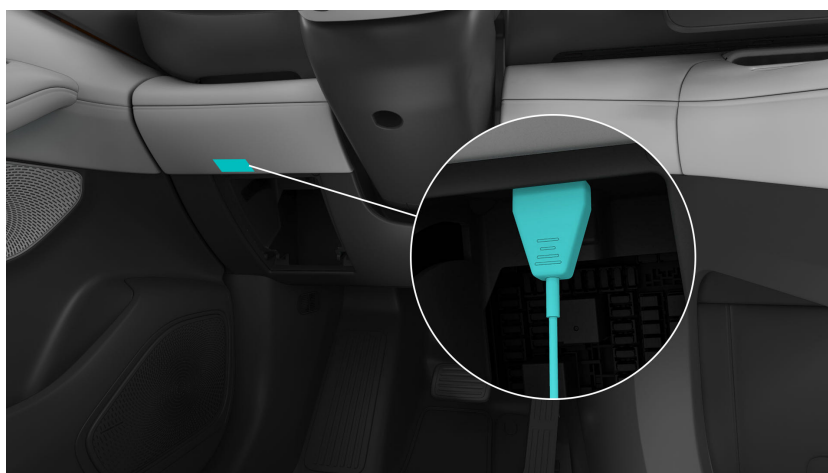

2. 启动诊断仪，登录诊断仪主界面。
3. 诊断仪自动读取车辆识别代号，显示在诊断仪当前界面。

## 微波窗口

车内前挡风玻璃内后视镜右方有微波窗口。

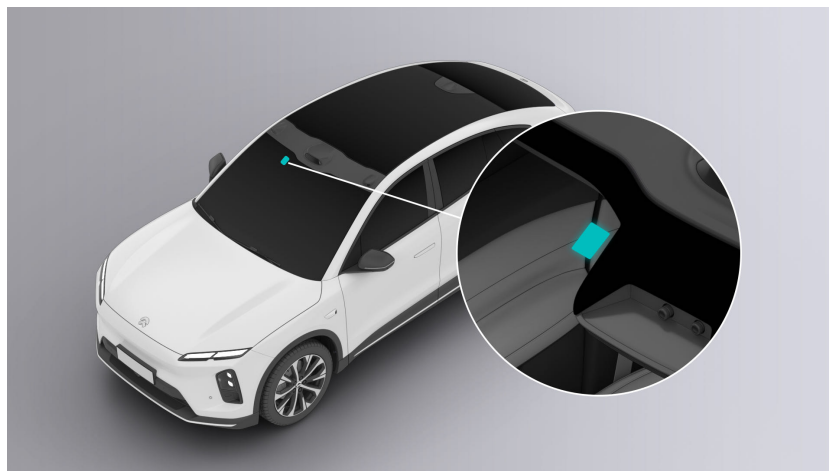

## 驱动电机识别标志

前驱动电机识别标志位于电机下方。



后驱动电机识别标志位于电机左下方。

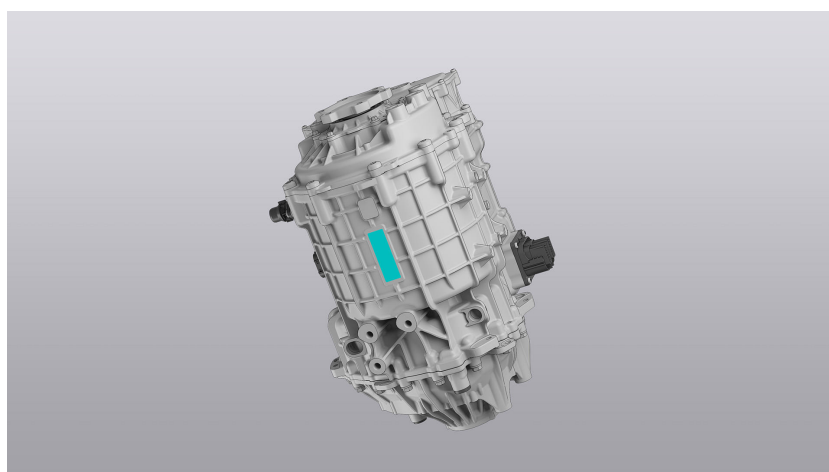

## 外部简介

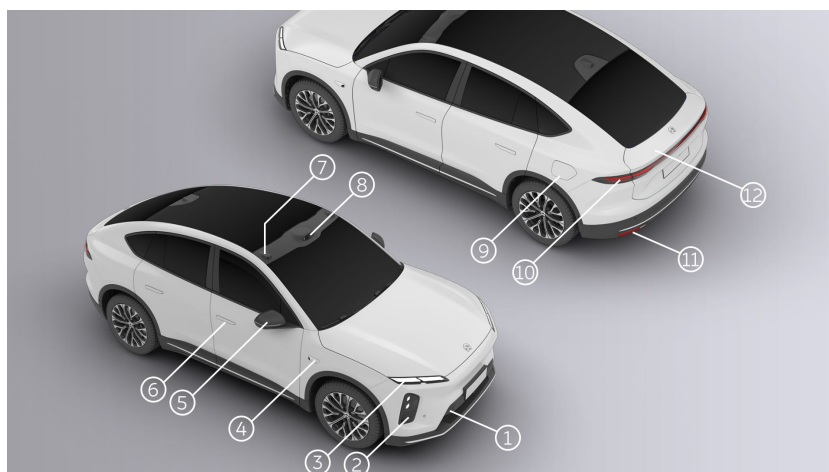

1. 前牵引钩
2. 远光灯/近光灯/角灯
3. 日间行车灯/转向灯
4. 侧后视摄像头
5. 外后视镜
6. 隐藏式电动门把手
7. 顶部侧前视摄像头
8. 激光雷达
9. 充电口
10. 尾灯
11. 后雾灯/倒车灯
12. 电动尾翼

## 内部简介

### 前排

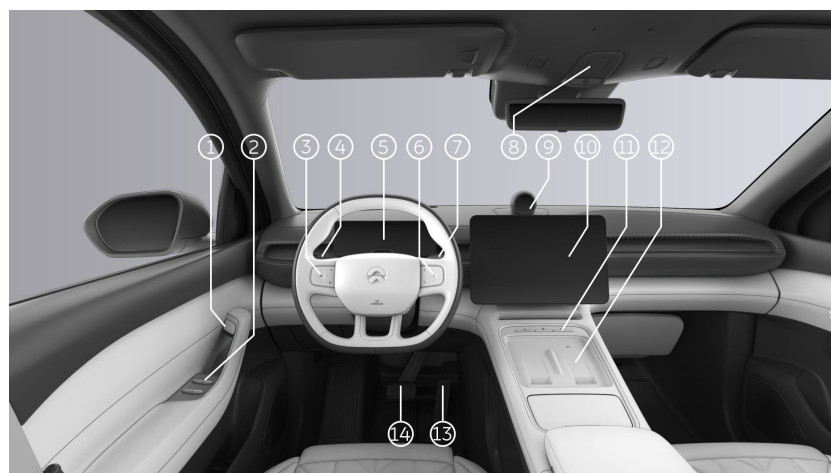

- |                  |                |
|------------------|----------------|
| 1. 内把手电子开关       | 8. 紧急救援呼叫及阅读灯  |
| 2. 车窗控制按键        | 9. NOMI 车载智能伙伴 |
| 3. 方向盘左侧按键       | 10. 中控屏        |
| 4. 组合控制拨杆（灯光及雨刮） | 11. 中央扶手按键     |
| 5. 仪表屏           | 12. 无线充电板      |
| 6. 方向盘右侧按键       | 13. 加速踏板       |
| 7. 换挡拨杆          | 14. 制动踏板       |

### 方向按键常用功能简介

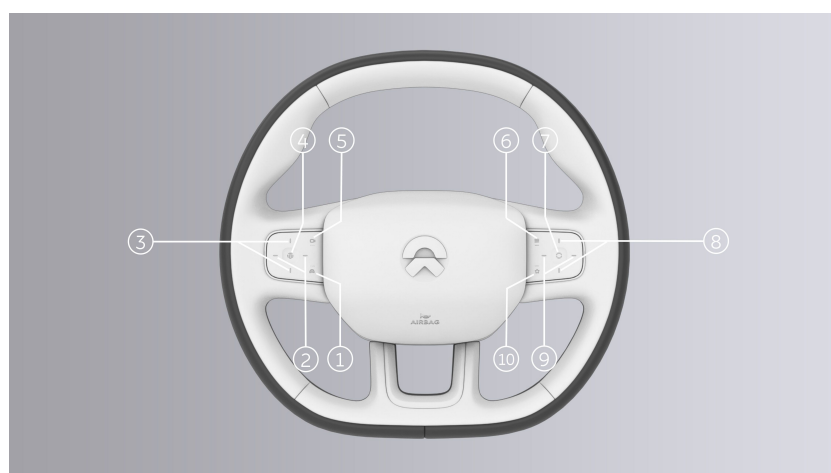

- |           |         |
|-----------|---------|
| 1. 切换驾驶模式 | 6. 切换组件 |
|-----------|---------|

- |                              |                      |
|------------------------------|----------------------|
| 2. 左键：左外后视镜向外调节；右键：左外后视镜向内调节 | 7. 多媒体播放或暂停          |
| 3. 上键：增大巡航车速；下键：减小巡航车速       | 8. 上键：增大音量；下键：减小音量   |
| 4. 辅助驾驶开关                    | 9. 左键：切到上一曲；右键：切到下一曲 |
| 5. 360 环视                    | 10. 功能自定义键           |

详细请参见“方向盘与后视镜>方向盘左/右侧按键控制”。

### 左侧拨杆

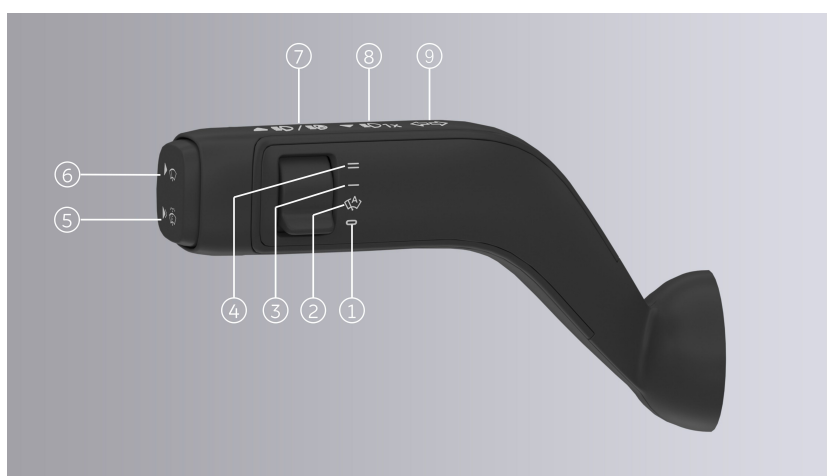

- |            |                   |
|------------|-------------------|
| 1. 关闭前雨刮   | 6. 前雨刮单次或持续（长按）刮动 |
| 2. 前雨刮自动模式 | 7. 远光灯常亮/矩阵远光控制   |
| 3. 前雨刮低速刮动 | 8. 远光灯闪烁          |
| 4. 前雨刮高速刮动 | 9. 转向灯            |
| 5. 前挡风玻璃洗涤 |                   |

详细请参见“灯光与雨刮>雨刮/远光灯/近光灯/转向灯”。

## 右侧拨杆

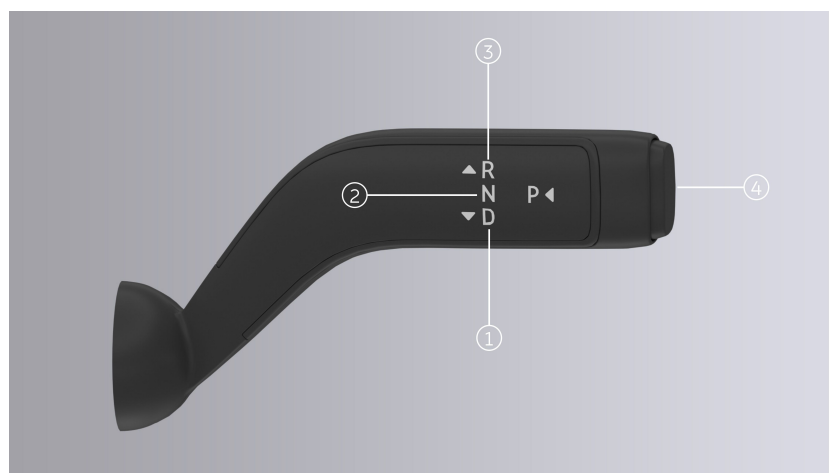

1. 前进挡 (D 挡)

3. 倒挡 (R 挡)

2. 空挡 (N 挡)

4. 驻车挡 (P 挡)

详细请参见“行车与驻车>挡位切换”。

## 车内控制屏

### 前排中控屏

当您或被授权用户登录后，车辆中控屏可流畅接入丰富的个人内容资源，如音乐、导航、电台等。也可以定制自己喜好的内容存储于个人账户下，下次该账户再次登录后可呈现账户保存过的个性化内容。在车内可以任意切换不同的账户，将呈现不同账户的定制内容。

您可在中控屏主页上选择想要的功能（媒体、导航等），中控屏功能如下：



1. 信息提示状态栏  
展示车辆提示信息、警示信息及警示图标等。  
您可在状态栏内快捷地管理账户、蓝牙、网络、无线热点、无线充电及智能设备等。
2. 地图桌面  
此区域显示地图导航，更改地图方位、查找或导航至目的地以及更改导航设置。  
若要退出地图桌面，需从屏幕底部向上滑动唤出艺境空间选择对应主题即可。
3. 主题切换  
此区域可进行屏幕主题切换。
4. 媒体播放控件  
可点击控制切换音乐等。
5. 主页  
点击主页按钮屏幕返回主页，长按查看后台运行软件。
6. 车辆设置  
可进行车辆常用功能的设置。  
也可沿中控屏顶端向下划，即可进入快捷设置页面，快速地使用常用功能，并可自定义快捷功能。
7. 主驾温度调节&副驾温度调节  
使用左右箭头调节主驾/副驾温度，点击后快捷调节空调风量大小和风向模式。

8. 主驾/副驾座椅加热（默认）  
点击可开启主驾/副驾座椅加热，长按进入切换状态，可拖入其他功能键至此位置。
9. 舒适功能面板（默认）  
点击进入空调、座椅、灯光及调音页面，长按进入切换状态，可拖入其他功能键至此位置。
10. 应用管理  
可选择管理不同的应用程序，如电话、相册等。
11. 前风窗除霜除雾（默认）  
点击开启，可除去前挡风玻璃内侧起雾与外侧结霜，长按进入切换状态，可拖入其他功能键至此位置。。
12. 音量设置  
可快捷地设置系统及媒体音量。

## 警告

- 启动车辆时，屏幕点亮可能略有延迟，请等待屏幕自检完毕后再进行换挡、驾驶车辆等操作，避免造成人身伤害或财产损失。
- 请注意车辆屏幕显示的重要警报信息。无视这些消息可能会导致严重受伤或死亡。

## 中控屏设置

您可以在中控屏下方控制栏进入设置页面，点击**通用>存储管理**，管理第三方应用权限、查看并清理系统及应用存储空间。

您可以在中控屏下方控制栏进入设置页面，点击**显示**，管理中控屏的屏幕亮度、桌面、主题等。

## 手势控制

系统手势	手势说明
单指下滑	按住应用顶部横条向下拖动：关闭应用 从屏幕顶部边缘向下滑动：唤出快捷设置页面
单指上滑	从屏幕底部边缘向上滑动：唤出艺境空间浮层
三指下滑	从应用区域向下滑动：关闭应用，返回桌面
三指上滑	从屏幕区域向上滑动：唤出任务管理器
三指左右滑	开启半屏应用后,左右互换位置

## 后排控制屏

后排控制屏包含如下车控功能：

- **后排空调控制：**开启/关闭、温度调节、风量调节、吹风模式与风向调节等。
- **后排座椅舒适调节：**可对后排座椅的通风、按摩、加热等功能进行调节。
- **后排乘坐空间调节：**可通过对副驾座椅位置的调整，扩展二排的乘坐空间。
- **后排媒体控制：**可对当前中控屏播放的音源进行暂停/播放、上下首切换、展示当前播放进度、进行歌词查看等。

在后排控制屏顶部下滑，可以进入快捷控制页。

您可以在快捷控制页调节屏幕亮度、媒体音量、进入屏保等。

配备遮光天幕的车辆，可以控制遮光天幕的明暗。

**后排屏幕锁：**功能开启后，后排控制屏将无法操作，默认关闭；从中控屏下方控制栏进入设置页面，点击**显示>后排屏幕锁**，开启或关闭该功能。

## 仪表屏

### 指示灯

若下述指示灯未正常点亮或熄灭，请立即联系蔚来汽车服务中心处理。

仪表显示图标	说明
	矩阵远光控制指示灯
	远光灯指示灯
	自动驻车指示灯
	位置灯指示灯
	近光灯指示灯
	前雾灯指示灯
	车辆就绪指示灯
	左转向指示灯
	右转向指示灯
	危险警告灯
	自动雨刮开启指示灯
	高压动力电池电量正常指示灯
	后雾灯指示灯
	冰雪路面指示灯
	车外提示音关闭指示灯
	驻车故障指示灯

	自动驻车故障指示灯
	电子稳定控制系统开启指示灯
	电子稳定控制系统关闭指示灯
	高压动力电池电量不足指示灯
	超过限速提示或限速模式功能故障指示灯
	拖车连接状态指示灯
	智能前大灯功能故障指示灯
	疲劳分心提醒一级报警指示灯
	疲劳分心提醒系统故障/启动自检指示灯
	疲劳分心提醒系统未检测到人脸指示灯
	功率限制警告灯
	制动防抱死系统故障警告灯
	胎压监测系统警告灯
	高压动力电池切断警告灯
	自动紧急制动/前向碰撞预警关闭及故障警告灯
	盲点监控与变道预警故障警告灯
	横向控制故障警告灯
	辅助驾驶脱手一级提醒状态指示灯

	辅助驾驶脱手二级提醒状态指示灯
	充电电缆已连接指示灯
	电子驻车指示灯
	疲劳分心二级提醒状态指示灯
	动力系统故障警告灯
	制动系统故障警告灯
	安全带未系提醒警告灯
	安全气囊故障警告灯
	驱动电机故障警告灯
	低压系统故障警告灯
	高压动力电池故障警告灯
	高压动力电池温度过高警告灯
	拖车电气连接故障警告灯
	自适应巡航故障警告灯
	全域领航辅助驾驶故障警告灯
	车道偏离预警及辅助故障警告灯
	视觉融合泊车辅助故障警告灯

### 状态指示信息

状态指示图标	说明
--------	----

	驻车挡
	倒车挡
	空挡
	前进挡
	挡位信号丢失提示
	进入换挡保护状态
	舒适模式
	节能模式
	运动模式
	运动 + 模式
	个性化模式
	后排尊享模式
	拖车模式
	超级节能模式
	湿地模式
	沙地模式
	雪地模式
	识别到行人

	识别到骑手
	识别到车辆

不同车型的部分状态指示信息可能会有所差异，请以实际为准。

### **显示设置**

您可以在中控屏下方控制栏进入设置页面，点击**显示**，管理仪表屏的主题模式、亮度等。

- **主题模式**：仪表屏支持**智驾主题**（实时显示车辆周边环境感知结果）或**地图主题**（沉浸式导航）。您也可以选择**自动**，让系统无缝对接 HUD 和仪表信息，智能切换地图或智驾主题。
- **深浅模式**：为保障夜间驾驶安全，仪表屏仅支持**自动模式**或**深色模式**。
- **亮度调节**：拖动滑动条，可以无极调节仪表屏的显示亮度。

## 中央扶手控制



1. 自定义功能
  - 点按-执行自定义功能，默认是 home 键；
  - 长按-设置自定义点按的功能。可以选择 home 键、快捷场景中的我的场景。
2. 危险警告灯
3. 中控解锁/上锁

## 车辆设置

### 常用

此界面可对后备箱、方向盘、座椅、后视镜等功能进行设置。

### 门窗锁

此界面可对车门、车窗、车锁、外后视镜进行设置。

### 灯光

此界面可对外部灯光、内部灯光进行设置。

### 电池

此界面可对电池相关信息及充放电等进行查看或设置。

### 我的 EC6

此界面可查看您的爱车基本信息，也可对洗车、拖车、雨刮维护模式等功能进行设置。

### 驾驶

此界面可对驾驶模式、能量回收等功能进行设置。

### 辅助驾驶

此界面可对辅助驾驶、主动安全与乘客安全等功能进行设置。

### 安全隐私

此界面可对行车记录仪、守卫模式等进行查看或设置。并可查看数据隐私相关的隐私政策，设置隐私功能，对麦克风等权限进行管理，可对数据分享、行车位置、个人信息数据进行设置。

### 我的 NOMI

此界面可对语音助手 NOMI 开启/关闭，唤醒，对话设置等功能进行设置。

### 声音

此界面可对音量调节（媒体音量、语音和导航音量、通话音量），声音反馈（系统提示音、导航时压低媒体音量、车外低速提示音、锁车提示音等）功能进行设置调节。

### 显示

此界面可对主题模式、屏幕亮度、HUD 抬头显示等进行设置调节。

## **连接**

此界面可对蓝牙、WLAN、无线充电、无线热点等进行设置调节，并在此界面进行钥匙的配对与解除。

## **通用**

此界面可以进行系统更新、设置时间制式等。

## 系统升级

您的车辆配备了远程升级系统。在车辆连接至网络时，您可以在中控屏下方控制栏进入设置页面，点击 **通用>系统更新**，对车辆系统软件进行升级；也可使用蔚来 App 进行远程升级，使您的车辆功能处于最新状态。

当车辆有软件更新时将会推送消息，提醒您及时升级。您可以立即启动升级或者预约升级；如您选择预约升级，车辆将自动在约定的时间开启升级。

升级过程中，中控屏将显示本次升级的进度和预计耗时（取决于升级内容的多少）。

### 注意

- 系统升级功能仅对主用车人账户开放。
- 系统升级必须在车辆处于驻车状态（挂 P 挡）且连接至网络时才能进行。
- 系统升级过程会消耗一定的电量，升级前请确保车辆电量大于 20%，请合理安排出行计划。
- 如车辆在充电过程中执行系统升级，充电过程将会自动停止。系统升级完成后，您可手动恢复充电过程。
- 系统升级过程中仅支持车外解锁/上锁，但无法驾驶车辆。
- 系统升级可能会增加或更新部分功能，或改变某些功能的使用习惯，请在系统升级完成后仔细阅读升级说明，了解升级内容。在不熟悉更新功能的情况下请谨慎使用，避免误操作带来人身伤害或财产损失。
- 请勿自行对车辆软件/硬件进行任何形式的刷机、拆卸、改装等操作，避免造成无法启动升级、升级失败、人身伤害或财产损失。
- 如系统升级无法启动或升级失败，请立即联系蔚来汽车服务中心。

## 恢复出厂设置

当您需要出售或报废车辆时，须对车辆数据进行恢复出厂设置。

车辆挂入 P 挡后，您可以在中控屏下方控制栏进入设置页面，点击**通用>恢复出厂设置**，清除车辆的本地数据并恢复默认值，此后车辆会回退至待激活的状态（即语言选择页面）。

恢复出厂设置后，您的云端数据、系统版本及各应用在车机上的最新离线包均会被保留，钥匙也可正常使用。

将被清除的本地数据包括：账户信息（账户头像、名称、密码等）、车辆设置（如座椅位置、外后视镜位置、空调等）、驾驶设置（如智能驾驶设置、驾驶模式等）、系统设置（如时间、日期等）、语音识别相关信息、导航设置、媒体信息等等。

### 注意

- 恢复出厂设置仅主用车人可以操作，且仅当车辆处于非驾驶状态时（挂入 P 挡）才可进行此操作。
- 恢复出厂设置过程中，仪表屏和中控屏会黑屏并闪烁，请勿在此时驾驶车辆，否则可能会造成不可预料的后果。
- 恢复出厂设置后将还原车辆到待激活状态，需重新激活才可使用该车辆。
- 恢复出厂设置后将重置所有的设置与应用数据，存储在此车辆上的所有视频将被删除，建议用户提前保存所需要的文件。您可以在中控屏的应用程序中心进入**相册**，选中需要保存的文件，选择**传输**。
- 恢复出厂设置功能不会清除用户云端的个人数据，如：驾驶习惯设置、导航常用地址、音乐收藏列表等。

## 蔚来 App 车控

您及共同用车人或被授权用户可以使用蔚来 App 控制车内功能。

### 注意

- 当您使用蔚来 App 车控功能时，请确认车辆状态及周围环境，避免因意外造成财产损失或人身伤害。
- 当您使用蔚来 App 车控功能中的**车辆召唤**、**遥控泊车**等时，请时刻关注车辆安全，必要时需随时控制车辆。

### 说明

- 不同配置或车型的蔚来 App 车控功能可能存在差异，请以实际车辆功能为准。
- 我们会持续迭代蔚来 App 车控功能。为了能够使用新增和改进功能，请及时下载最新版蔚来 App。

### **门锁/车窗/后备箱/寻车**

您可以分别点击门锁、车窗、后备箱和寻车图标，确认弹框提示信息后对车辆进行远程控制。

- **门锁**：解锁或上锁车辆。
- **车窗**：开启左前和右后车窗约 10% 或将全部车窗开启至最大；关闭全部车窗。
- **后备箱**：开启或关闭尾门。
- **寻车**：车辆喇叭鸣响，前大灯闪烁约 10 秒。

### **空调**

您可以远程开启或关闭空调、调整空调温度、设置空调近车运行等。

### **发送导航**

您可以发送任意地址至中控屏，上车后中控屏将展示该地址。

### **座椅舒适**

您可以远程开启或关闭座椅加热、通风和方向盘加热等功能。

### **车辆召唤**

您可以进入车辆召唤页面，控制车辆直线前进或后退一段距离，方便在车位狭小的情况下上下车。详细请参见“车辆近距召唤”。

## **超强干燥**

您可以点击图标，经确认弹框提示信息后，超强干燥功能将开启，同时当前空调功能将关闭。

## **充电预热**

当车辆续航里程大于 20 公里且高压动力电池温度低于 25°C 时，您可以开启充电预热功能，提前预热高压动力电池，提高充电速度。

## **一键启动**

您可以点击该按键获得车辆挂挡权限。

## **一键除雪**

点击该按键后，车辆将开启空调对前挡风玻璃和侧面车窗吹风，外后视镜加热，后风窗加热，以及前雨刮停靠区域加热（如有）。功能开启 60 分钟后将自动关闭。

## **车辆守卫**

您可以远程开启或关闭车辆守卫功能。

守卫模式激活后，车辆将利用摄像头等传感器感知周围环境，检测潜在危险、车辆震动、非法入侵等事件，录制视频，触发声光提醒，并按预警等级向您发送短信和应用通知。详细请参见“守卫模式”。

## **遥控泊入**

您可以进入遥控泊入页面，长按“开始”键约 1 秒后松手，车辆将自动泊入；点击“暂停”键，车辆将暂停泊入；再次长按“开始”键，车辆将恢复泊车。详细请参见“遥控泊车辅助”。

## **遥控泊出**

您可以进入遥控泊出页面，长按“开始”键约 1 秒后松手，车辆将自动泊出；点击“暂停”键，车辆将暂停泊出；再次长按“开始”键，车辆将恢复泊车。详细请参见“遥控泊出”。

## **相册快传**

您可以将手机与车辆建立近场连接，在不消耗任何流量的情况下，将视频和图片等文件快速传输至手机相册。详细请参见“相机与相册”。

## **车内车控**

您或被授权用户可以在蔚来 App 的“爱车”界面选择“车内车控”，对媒体、空调、座椅舒适、座椅位置调节、小憩模式和发送导航地址进行便捷控制。

为保证安全，用户需通过以下任一方式认证后，方可使用此功能：

- 用户账户登录到车机；

- 用户激活手机蓝牙钥匙，并且车辆检测到钥匙在车内；
- 用户在中控屏上通过扫码等方式获得授权。

### 说明

该功能需在连接网络的条件下方可正常使用，网络不佳或无网络时此功能将受影响。

- **媒体：**您可以控制媒体播放音量、切换歌曲、点歌、调节音源和音场模式等。
- **空调：**控制空调开关、温度调节、风量调节、A/C 模式和最大制冷/制热等。
- **座椅舒适：**包括加热、通风和按摩等。
- **位置调节：**座椅的前后移动、高低调节和靠背角度等。
- **小憩模式：**您可以设置小憩时间、闹钟和助眠声音等。
- **发送导航：**您可以发送目的地到车机。

### ***iPhone 控制中心车控***

您可以在 iPhone 控制中心添加“解锁/上锁”、“后备箱”、“守卫模式”等功能。此后，您可以在 iPhone 控制中心直接开启或关闭这些功能，而无需打开蔚来 App。

### 说明

请将 iPhone 的 iOS 系统和蔚来 App 更新至最新版本。

### ***Apple Watch 车控***

在 Apple Watch 上下载 NIO Watch App 并登录账号后，您可以查看车辆状态并操作部分远程控制功能（如“解锁/上锁”、“后备箱”、“寻车”、“守卫模式”等）。

### 说明

该功能需在连接网络的条件下方可正常使用，网络不佳或无网络时此功能将受影响。

## NIO Phone 车控

作为 NIO Phone（蔚来手机）用户，您可以使用蔚来车主专属车控键（NIO Phone 侧边独立按钮），随时随地唤醒并使用“智能车控卡”。

“智能车控卡”根据您和爱车的位置关系，提供更符合场景需求的车控功能。

### 基础条件

1. 在 NIO Phone 上登录您的 NIO 账号；
2. 通过“智能车控卡”获取手机蓝牙钥匙，且蓝牙钥匙已激活；
3. 开启手机蓝牙和 WLAN 功能；
4. 为保证车辆安全，需要解锁手机后才能正常使用“智能车控卡”。

### 车控功能

通过 NIO Phone 的车控键快捷唤起“智能车控卡”后：

1. 当您在车外时，“智能车控卡”将提供以下功能：解锁/上锁、尾门开启/关闭、车窗透气模式、闪灯鸣笛、一键启动、空调开启及温度调节、停车信息查看、车辆召唤和遥控泊车等。
2. 当您携带手机靠近车辆，“智能车控卡”顶部的蓝牙图标亮起后，部分车控功能（如解锁/上锁、尾门开启/关闭等）将通过手机和车辆的近场连接使用，不受网络限制。
3. 当您在车内就座后，“智能车控卡”会主动识别当前座椅，提供座椅功能调节、当前区域的空调功能调节，同时还可以对多媒体音乐等进行调节。

### 注意

- 当您使用“智能车控卡”时，请确认车辆状态及周围环境，避免因意外造成财产损失或人身伤害。
- 当您使用“智能车控卡”的**车辆召唤、遥控泊车功能**时，请时刻关注车辆安全，必要时需随时控制车辆。

了解更多车辆与 NIO Phone 互联功能，请访问以下 NIO Phone（蔚来手机）官方网站获得更多信息：

<https://phone.nio.com/niolink-guide>

## 钥匙绑定账户

首次激活车辆并通过校验时，钥匙默认绑定车主账户。后续使用钥匙解锁车辆时将自动加载车主账户数据。

车主可以使用蔚来 App 钥匙管理界面将钥匙与被授权账户进行绑定，后续当被授权用户使用对应的钥匙解锁车辆时，车辆将自动加载绑定的被授权账户内容。车主可在蔚来 App 上看到已绑定账户信息并可以解除绑定。绑定成功或解除绑定后，车主及被绑定账户均会收到短信及蔚来 App 提示。

### 说明

- 只有车主能够修改钥匙与账户的绑定关系。其他蔚来账户必须先被授权，方可被绑定到钥匙上。
- 若车主停止授权，则被授权用户与钥匙的绑定关系同步自动解除。
- 仅车主账户才能设置访客模式。

## 账户切换与授权

### 切换账户

您、共同用车人或被授权用户可以在中控屏切换账户，以加载对应的个人设置（如座椅、方向盘等）。

您、共同用车人或被授权用户可使用如下两种方式切换账户：

1. 车辆连接网络，或当前无网但历史登录过时，从中控屏左上角点击**个人头像>账户设置>切换账户**，将出现所有的有效账户列表（包括车主账户、共同用车人及被授权用户），点击对应的头像或昵称即可切换账户，待切换的账户需通过验证后（蔚来 App 扫描二维码或短信验证码）登录。
2. 通过人脸识别自动进行账户切换，从中控屏左上角点击**个人头像>账户设置>面容与密码**，录入面容识别数据，开启此功能。当您解锁车辆并进入主驾就座后，正视前方，车辆将自动识别账户信息，加载对应的个性化设置。若识别出当前用户未对应当前登录账户，但可对应到车辆其他账户时（如您将钥匙给亲人使用），则会自动帮您进行匹配切换。

### 注意

- 只有在非驾驶状态可以进行切换账户的操作。
- 访客模式下，车辆不会保存设置的个性化选项（如主驾座椅位置等）。

### 访客模式

若您通过出借智能钥匙的方式借出车辆，您可以在中控屏点击个人头像设置访客模式，以保护自己的隐私（如导航历史，电话本，视频，照片等）。

访客模式下用车人仅可使用空调、天气、导航（无历史、收藏等个人信息）等默认车辆功能。

若要退出访客模式，需要在车辆中控屏上输入车辆手势密码以解除访客模式设置。

### 注意

- 仅在非驾驶状态可设置访客模式。
- 智能钥匙绑定车主账户而您未设置访客模式，用户使用此钥匙进入车辆后将自动登录车主账户，并以车主权限操作车辆。

## 车辆授权

您可通过授权给蔚来 App 注册用户的方式让他人使用您的车辆。被授权用户可使用手机智能钥匙通过蔚来 App 验证后在授权范围内使用车辆。

在蔚来 App 爱车页面点击**设置>车辆授权**添加被授权人或中控屏左上角点击**个人头像>账户设置**，输入车辆手势密码，进入授权管理页面添加被授权人。

您可通过添加共同用车人限 1 名，被授权人最多 9 名。设置授权后，点击被授权人头像或昵称，即可查看当前被授权人详情以及被授权的功能（如媒体、视频、安全扶手箱等）。授权生效后，仍可更改授权或解除授权。被授权用户仅能在授权的功能范围内进行操作，无法进行二次授权或设置访客模式。

车辆上锁后，您可以使用智能钥匙解锁并进入车辆，车辆账户将自动重新登录为车主账户。

## 说明

被授权用户需要为蔚来 App 注册账户且同意被授权，添加授权过程完成后授权即时生效。

## 注意

- 如已无授权需要，还请及时解除授权，否则授权账户功能将一直生效。
- 出于安全考虑，当被授权人正在行驶中，停止授权需等被授权人停车并锁车后才可正式生效。

## 服务授权

您、共同用车人或被授权用户可通过蔚来 App 向蔚来汽车服务中心发起服务需求，服务中心将授权服务人员临时权限以提供相应的服务（如一键加电等），服务完成后蔚来汽车服务中心将收回对应的服务权限。

服务人员获得授权后，在指定的授权时间及授权功能范围内可通过手机 NFC 钥匙解锁车辆。进入车内，中控屏将显示被授权服务账户信息与可操作内容。

被授权服务人员不可进行授权管理、设置访客模式、钥匙绑定、切换账户等操作。

## 注意

服务期间，可能无法在蔚来 App 查看车辆状态。

## 智能钥匙

您可以使用智能钥匙解锁/上锁车门、后备箱，还可以进行寻车等操作。根据智能钥匙的状态和车辆周边环境的不同，智能钥匙的最远有效范围约为车外 30-70 米，建议您在距离车辆 10 米范围内使用智能钥匙。

### 智能钥匙按钮简介

智能钥匙的按钮及功能如下：



#### 1. 车辆解锁按钮

- **短按：**解锁车辆。
- **长按（约 2 秒）：**同时打开全部车窗；在车窗运动过程中放开解锁按钮，车窗将停留在当前位置。

#### 2. 车辆上锁按钮

- **短按：**车辆挡位挂入 P 挡并关闭所有车门（包括前舱盖及尾门）后，短按此按钮可实现全车上锁。
- **长按（约 2 秒）：**同时关闭全部车窗；在车窗运动过程中放开上锁按钮，车窗将停留在当前位置。
- **双击：**快速连续两次按下该按钮，可启动寻车功能；再次按下该按钮可解除寻车提示。

若车门未关，按下上锁按钮时车辆无法上锁，需先关闭所有车门再进行锁车。

#### 3. 尾门开关按钮

- **长按（约 2 秒）：**打开或关闭尾门。
- **短按：**在尾门开启或关闭的过程中，短按此按钮可中断尾门的运动。

## 警告

- 请妥善保管智能钥匙、手机钥匙和 NFC 卡片，请勿让无驾驶能力或驾驶资质的人员占用驾驶位。
- 离车前，请将智能钥匙和手机钥匙随身携带，切勿遗留在车内。

## 注意

- 智能钥匙是电子零件，请避免撞击、拆卸，以及放置在高温、潮湿或强烈震动的环境中。
- 智能钥匙的功能会受到周围无线电波的干扰，需将其他电子设备（如手机、电脑、平板等）离开钥匙至少 30 厘米。
- 当车内有乘客时，您进行上锁操作后，乘客仍能从车内打开车门，但会触发防盗警报。
- 若钥匙遗失或损坏，请立即联系蔚来汽车服务中心。

## 智能钥匙遗留提醒

离开车辆前请随身携带走智能钥匙。

- 若您将智能钥匙遗落在车内，当您下车后进行无钥匙上锁操作时，车辆无法执行全车上锁，同时喇叭鸣响，提醒您将钥匙带出车外。
- 若您使用智能钥匙打开尾门后，将智能钥匙遗落在后备箱，则当您关闭尾门时，车辆解锁，同时喇叭鸣响，提醒您将钥匙带出车外。

## 智能钥匙电池更换

智能钥匙使用的电池是 CR2477 纽扣电池。更换电池时，请先捏住智能钥匙的侧边，然后用薄塑料片从底部的空隙处沿着侧边缝隙轻轻滑动，直到后盖松开。之后即可取出旧电池并更换新电池。

## 警告

请勿吞食智能钥匙电池。新电池和使用过的电池都应存放于儿童无法接触的地方。若怀疑电池被吞咽或进入身体任何部位，请立即就医。

## 注意

在打开智能钥匙后盖时，请注意安全，避免受伤。如有任何困难或需要帮助，请联系蔚来汽车服务中心。



纽扣电池正极朝下进行安装，安装电池后请将导电弹片正确对准且合好后盖，以保证电池正常使用。

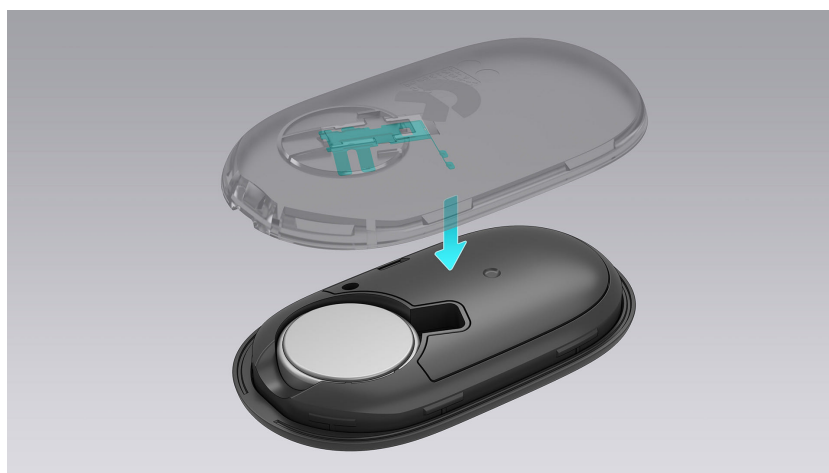

### 注意

智能钥匙电量不足时将会影响遥控解锁功能，此时可尝试靠近车辆操作，若未成功解锁请使用其他方式（如蔚来 App 或物理应急钥匙）进行解锁。

## NFC 卡片钥匙

您可以使用 NFC 卡片钥匙执行车辆解锁、上锁和启动操作。

### 警告

- 请妥善保管智能钥匙、手机钥匙和 NFC 卡片，请勿让无驾驶能力或驾驶资质的人员占用驾驶位。
- 离车前，请将智能钥匙和手机钥匙随身携带，切勿遗留在车内。

### 注意

- 请妥善保管 NFC 卡片，以防遗失。
- 请勿撞击或弯折 NFC 卡片，避免被尖锐物品划伤，也不要将其放置在高温、潮湿或强烈震动的环境中。
- 请勿在 NFC 卡片或车辆 NFC 感应区域覆盖含有金属成分的物质（如金属 NFC 卡套、金属成分车衣、金属成分改色膜、金属装饰件等），否则可能导致 NFC 感应功能异常。

### 解锁上锁

将 NFC 卡片钥匙贴近车辆主驾 B 柱的 NFC 感应区上方约 10 毫米处稍作停留，车辆即可自动解锁或上锁。解锁成功后，外把手会自动弹出；上锁成功后，外把手会自动收回并伴有上锁的声音。

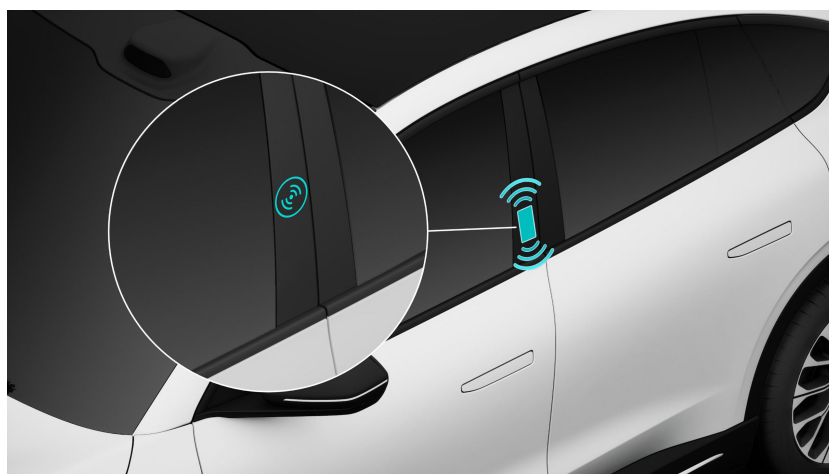

### 启动车辆

使用 NFC 功能解锁车辆后，3 分钟内您可以直接挂挡启动车辆。若等待时间超过 3 分钟，需将 NFC 卡片钥匙放置在副驾侧无线充电板的 NFC 感应区域上，才能启动车辆。



### 注意

- 若 NFC 卡片被遗落在车内，您仍可通过其他方式（如智能钥匙等）上锁车辆，请在离车前将 NFC 卡片随身携带。
- 请勿将 NFC 卡片叠放在手机与无线充电面板之间。
- 在车辆系统升级期间，NFC 功能将暂不可用，建议随身携带智能钥匙以备使用。

## 手机钥匙

您可以在蔚来 App 上开通手机蓝牙钥匙和手机 NFC 钥匙，部分手机还支持开通 iPhone 数字钥匙。

### 警告

- 请妥善保管智能钥匙、手机钥匙和 NFC 卡片，请勿让无驾驶能力或驾驶资质的人员占用驾驶位。
- 离车前，请将智能钥匙和手机钥匙随身携带，切勿遗留在车内。

### 手机蓝牙钥匙

您或被授权用户开启手机蓝牙钥匙功能后，无需携带智能钥匙，即可通过手机完成车辆的解锁、上锁等操作。

您可以在蔚来 App 的“钥匙管理”界面创建蓝牙钥匙。

1. 在蔚来 App 的 **爱车>设置>钥匙** 界面，获取“蓝牙钥匙”。
2. 获取成功后，打开手机蓝牙，靠近已解锁车辆，点击 **激活**，完成车辆与手机的蓝牙匹配，激活手机蓝牙钥匙服务。
3. 激活成功后，点击 **完成**，即可正常使用手机蓝牙钥匙功能。后续携带手机蓝牙钥匙接近车辆时，将自动连接车辆。

### 说明

如果在获取手机蓝牙钥匙过程中遇到问题，或面临其他困难，可以联系蔚来汽车服务中心寻求帮助。

您可以在蔚来 App 的“爱车”页面上方查看蓝牙钥匙的连接状态，或在“钥匙管理”界面管理手机蓝牙钥匙。

当车辆处于驻车状态时，开启手机蓝牙并位于车辆的蓝牙连接范围内（约 30-70 米，具体视蓝牙连接状态而异），蓝牙钥匙支持：

- **蔚来 App 操作：**在“爱车界面”对车辆进行解锁、上锁等操作。
- **近场操作：**如无钥匙解锁上锁、近车自动解锁、离车自动上锁等。

使用手机蓝牙钥匙解锁车辆后，进入车内主驾并关闭车门，踩下制动踏板即可启动车辆，详细请参见“车辆启动”。

## 注意

- 蓝牙钥匙启动需要一定时间，请提前开启手机蓝牙。
- 若蓝牙连接问题导致解锁或上锁失败，请重新连接蓝牙后再次尝试。
- 使用蓝牙钥匙启动车辆时，如遇蓝牙连接失效，请重新连接蓝牙后再次尝试。
- 手机蓝牙钥匙功能与手机绑定。更换新手机后，需重新创建蓝牙钥匙并自动禁用旧手机的蓝牙钥匙。重新登录账户时，需重新激活蓝牙钥匙。
- 车主同被授权用户均可创建蓝牙钥匙，但车辆允许配对的蓝牙钥匙数目有限。
- 当车内有乘客时，您进行上锁操作后，乘客仍能从车内打开车门，但会触发防盗警报。

## 手机 NFC 钥匙

您或被授权用户可以使用开通 NFC 功能的手机完成车辆的解锁、上锁和启动等操作。

您可以在蔚来 App“钥匙管理”界面开通手机 NFC 钥匙。

1. 在蔚来 App 进入 **爱车>设置>钥匙** 界面，根据引导信息获取“NFC 手机钥匙”。
2. 开启手机的 NFC 功能，并将蔚来设置为手机的默认付款应用。

## 注意

- 每个账号只能绑定一个手机 NFC 钥匙，若更换新手机，则登陆账号后需要重新创建手机 NFC 钥匙，且旧手机上的 NFC 钥匙将被自动禁用。
- 使用手机 NFC 钥匙时，请确保手机处于开机状态，部分型号的手机可能还需要先点亮屏幕。
- 若未成功获取到有效的 NFC 钥匙，请重新登录蔚来 App 下载 NFC 钥匙。
- 若未检测到有效的 NFC 钥匙，请确认车辆为当前账号对应的车辆，重新开启 NFC 钥匙功能并解锁手机屏幕。

获取手机 NFC 钥匙成功后，您或被授权用户可以使用该钥匙执行车辆解锁、上锁和启动操作。

- **解锁上锁：**  
将手机 NFC 钥匙贴近车辆主驾 B 柱的 NFC 感应区上方约 10 毫米处稍作停留，车辆即可自动解锁或上锁。解锁成功后外把手自动弹出，上锁成功后外把手自动收回并伴有上锁的声音。

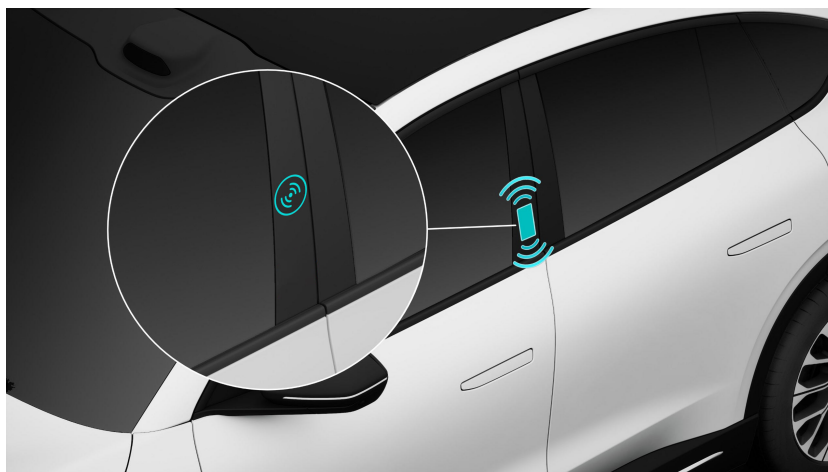

- **启动车辆：**

使用手机 NFC 钥匙解锁车辆后，在 3 分钟内您可以直接挂挡启动车辆；若等待时间超过 3 分钟，您需将手机 NFC 钥匙放置于副驾侧无线充电板的 NFC 感应区域上，才能启动车辆。



### 注意

- 若 NFC 卡片被遗落在车内，您仍可通过其他方式（如智能钥匙等）上锁车辆，请在离车前将 NFC 卡片随身携带。
- 请勿将 NFC 卡片叠放在手机与无线充电面板之间。
- 在车辆系统升级期间，NFC 功能将暂不可用，建议随身携带智能钥匙以备使用。

### ***iPhone 数字钥匙***

iPhone 数字钥匙采用 UWB + NFC 技术，让您无需使用实体钥匙，仅用 iPhone 或 Apple Watch 即可执行车辆解锁、上锁、启动等操作。您也可以将 iPhone 数字钥匙分享，让家人、朋友获得钥匙权限。

## 注意

- UWB 技术是一种超宽带无线载波通信技术，该技术拥有数据传输速率高、抗干扰能力强、功耗低等特点。
- 目前 iPhone 数字钥匙支持 iPhone 11 及后续大部分机型（请以苹果官方产品为准）、Apple Watch Series 6 及后续机型。
- 请将 iPhone 或 Apple Watch 的系统更新至最新版本。
- 当您把 iPhone 数字钥匙添加到苹果钱包（Apple Wallet）后，iPhone 或 Apple Watch 的“快捷模式”会自动打开。通过“快捷模式”，您无需解锁设备，也无需使用面容 ID、触控 ID 或密码进行认证，即可使用钥匙。

## 通过蔚来 App 创建 iPhone 数字钥匙

1. 创建前请确保车辆与蔚来 App 均已登录车主账号，并开启手机系统蓝牙。
2. 携带智能钥匙在主驾座椅就座，将车辆挡位挂入 P 挡。
3. 从蔚来 App 进入 **爱车>设置>钥匙** 界面，获取“iPhone 数字钥匙”。
4. 跟随手机提示进行操作，直至创建成功。
5. iPhone 数字钥匙创建完毕后，手机将会提示开通 Apple Watch 钥匙，按照提示即可开通。也可进入手机的 Watch App，点击 **我的手表>钱包与 Apple Pay** 找到蔚来汽车车钥匙，点击**添加**后按照手机提示操作即可。

## 分享和接收 iPhone 数字钥匙

只有车主的手机才可以分享 iPhone 数字钥匙。

1. **分享**：打开苹果钱包，选择蔚来车钥匙，点击右上角**分享按钮**，选择**信息、隔空投送**或手机支持的其它通信软件，并按照手机提示操作。
2. **接收**：被分享者打开收到的蔚来车钥匙，点击**添加车钥匙**，并按照手机提示操作。

## 使用 iPhone 数字钥匙

获取 iPhone 数字钥匙成功后，该钥匙支持：

- **近距离操作**：使用该钥匙解锁、上锁或启动车辆。
  - **解锁上锁**：将 iPhone 或 Apple Watch 贴近车辆主驾 B 柱的 NFC 感应区上方约 10 毫米处稍作停留，车辆即可自动解锁或上锁。
  - **启动车辆**：将 iPhone 或 Apple Watch 放置于副驾侧无线充电板上，踩下制动踏板即可启动车辆。

### 说明

在手机电量耗尽关机的情况下，您仍然可以按下手机侧面电源键，再进行车辆解锁操作。但此功能仅为应急使用，电量过低仍可能导致操作失败。因此，建议您尽量保持手机电量充足。

- **近场感应：**只需开启蓝牙，当您靠近车辆时，车辆将自动解锁；当您远离车辆时，车辆将自动上锁。
- **远程操作：**只需开启蓝牙并位于车辆的蓝牙连接范围内（约 30-70 米范围，具体视蓝牙连接状态而异），打开苹果钱包并点击车钥匙，即可远程解锁、上锁或启动车辆。

### 说明

- 使用车主的数字钥匙解锁车辆后，上车将自动登录车主账号；使用被分享的数字钥匙解锁车辆后，上车将自动登录访客账号。
- 若要使用 Apple Watch 钥匙的 UWB 功能，请在靠近车辆前确保已将手表佩戴在手腕上，并保持手表处于解锁状态直至用车结束。

## 寻车

### 距车辆较远时寻车

您或被授权用户可以使用蔚来 App 查询车辆停放的地理位置信息。

您可以在中控屏下方控制栏进入设置页面，点击 **安全隐私>安全>寻车照片**，开启或关闭该功能。

功能开启且车辆连接至网络后，当您上锁车辆时，车辆会自动收集并处理停车环境和车辆底部的图片，并上传至蔚来 App。

您可以在蔚来 App 上“爱车”页面上方查看当前车辆的停放位置，点击此位置信息，即可查看车辆停放区域的信息。

### 说明

寻车照片功能采集的图片均会进行脱敏及加密处理，以保护用户隐私。

### 距车辆较近时寻车

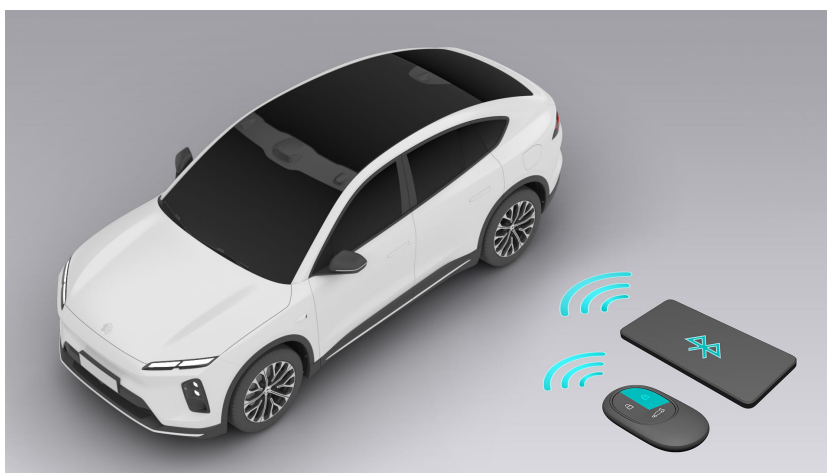

您可以通过智能钥匙或蔚来 App 进行寻车。寻车功能开启时，车辆喇叭将鸣响、转向灯将闪烁，以提示您车辆的精确位置。

- **智能钥匙寻车：**

当车辆处于非驾驶状态且智能钥匙距离车辆 70 米以内时（距离随智能钥匙状态和车辆周边环境而不同），3 秒内连续按两次智能钥匙上的上锁按钮，寻车功能将开启。再次按下该按钮可解除寻车提示，否则寻车功能将在 10 秒后自动关闭。

- **手机寻车：**

当手机与车辆建立连接且距离车辆 30-70 米以内时（距离随手机信号强弱而不同），您可以在蔚来 App“爱车”页面按下“寻车”按键进行寻车。再次按下该按键可解除寻车提示，否则寻车功能将在 10 秒后自动关闭。

## 车门

### 车门模式设置

车辆默认设置为电吸门模式。您也可以在中控屏下方控制栏进入设置页面，点击 **门窗锁>车门>车门模式**，选择手动模式。

- **电吸门**：关门时将车门轻轻合至半掩位置，车门即可自动吸合。
- **手动模式**：车门需手动开启或关闭。

### 警告

- 开门前请务必观察后方来车情况，建议始终开启侧方开门预警功能，确认安全后再开启车门，以避免发生事故，进而造成人身伤害或财产损失。
- 请乘员（特别是儿童）在车门自动吸合或外把手自动收回的过程中，避免将手放入车门缝隙或外把手内侧，以免造成人身伤害。如果发生突发情况，可拉动外把手，以阻止车门吸合或外把手收回。

### 注意

**手动模式**下车门将无法自动关闭和吸合。在您行车前或离车后，请确认车门是否闭合到位。

### 外把手自动收起

车辆解锁时，外把手将会自动弹出，并在车辆上锁或当车速超过 8 公里/小时后自动收起。您也可以通过设置，让外把手将在弹出 20 秒后自动收起，以防止刮到行人或被陌生人开启车门。

在中控屏下方控制栏进入设置页面，点击 **门窗锁>车锁>门把手自动收起**，开启或关闭该功能。

当外把手收起后，轻触外把手感应区域可使外把手再次弹出。

### 说明

- 您可以将三至四指并拢，用手指背部轻触外把手感应区域。
- 为了提高感应识别的准确性和响应速度，请确保手指和外把手感应区域保持清洁、干燥。

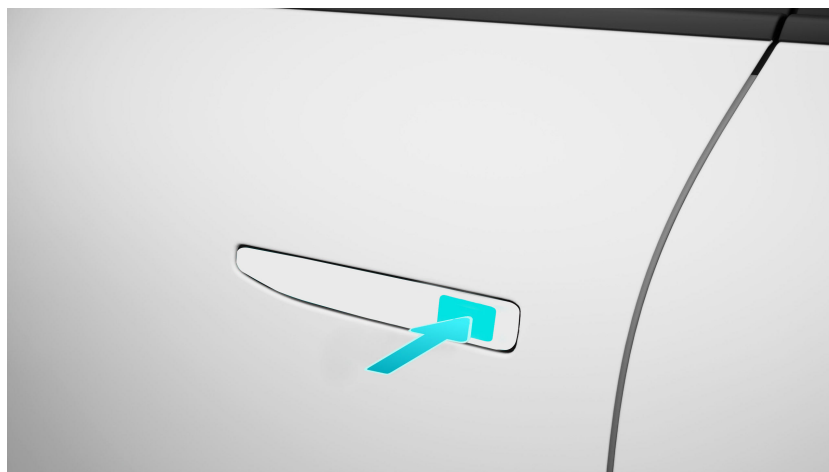

如果外把手无法自动弹出，可以按住对应外把手的前部区域，手动展开外把手。



### **外把手感应开启车门**

当车门关闭但外把手未收回时，您可以轻轻握住外把手内侧的感应区域，车门将轻微弹开，以便您手动开启车门。

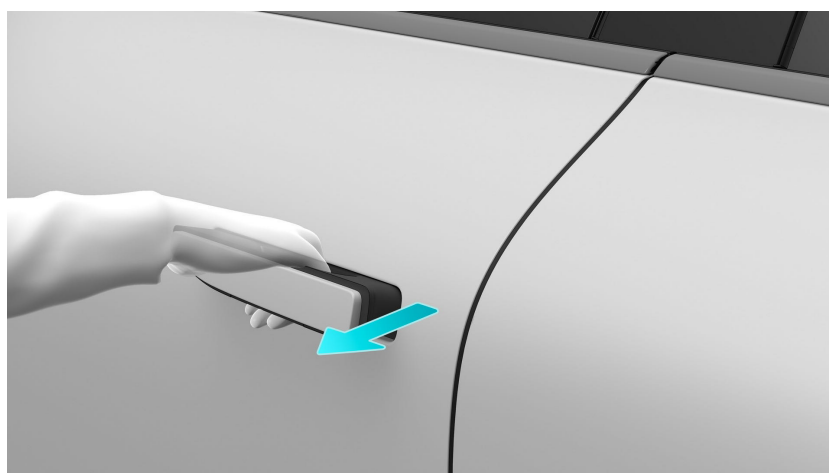

### 内把手电子开关

乘员在车内解开安全带后，可以通过内把手电子开关打开对应车门。解锁状态下按动一次，上锁状态下按动两次，对应侧车门将轻微弹开。

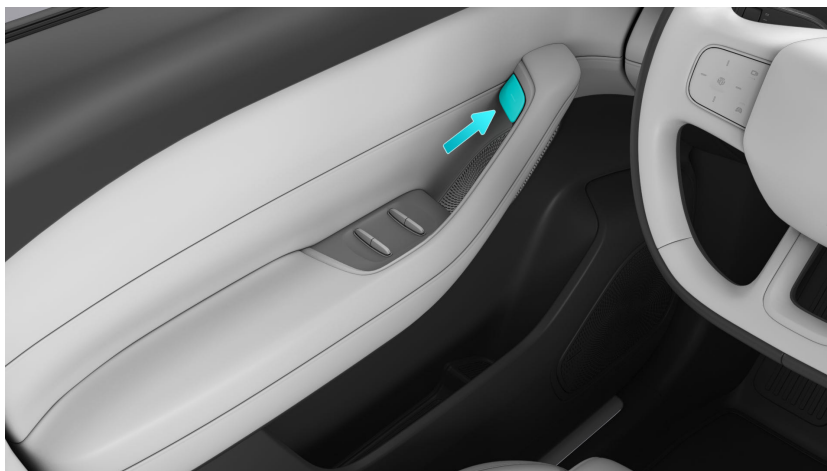

### 注意

车辆行驶时，内把手电子开关将自动禁用，请注意行车安全。

## 尾门

您可以通过以下（包括但不限于）方式控制尾门。尾门蜂鸣器在尾门行程启动前会鸣响两声，以提醒周边注意。

- 智能钥匙
- 尾门按键
- 中控屏
- 蔚来 App
- 脚踢感应

### 警告

- 行车前，请确保尾门已关闭。
- 行车时，请勿操作尾门，也不要后备箱中停留或乘坐。
- 打开或关闭尾门前，请确认尾门的开/闭路径附近无障碍物，以避免造成人身伤害或财产损失。

### 注意

打开尾门前，请清除尾门上的附着物（如雪和冰等），以防止尾门突然关闭。

### 智能钥匙控制尾门



当车辆处于 P 挡且主驾无人时，长按智能钥匙上的尾门开关按钮 2 秒，即可开启或关闭尾门。

在尾门开启或关闭过程中，短按智能钥匙上的尾门开关按钮将暂停尾门的运动；此后再次长按该按钮 2 秒，尾门的运动方向将会反转。

**注意**

如果智能钥匙电量不足，则无法执行该操作，需及时更换电池。

**按键控制尾门**

尾门开启按键：



当您携带智能钥匙时，短按尾门开启按键，尾门将自动开启。

在尾门开启的过程中，短按尾门开启按键，尾门将暂停在当前高度；再次短按该按键，尾门将重新关闭。

尾门关闭按键：



当尾门开启后，短按尾门内板上的尾门关闭按键，尾门将自动关闭并上锁。

在尾门关闭的过程中，短按尾门关闭按键，尾门将暂停在当前高度；再次短按该按键，尾门将重新开启。

### 中控屏控制尾门

您可以在中控屏下方控制栏进入设置页面，点击 **常用>后备箱** 或者 **门窗锁>车门>后备箱**，开启或关闭尾门。

- **开启**：尾门关闭时，长按 **后备箱** 按钮约 0.5 秒后松开，尾门将自动开启。
- **关闭**：尾门开启后，长按 **后备箱** 按钮约 0.5 秒后松开，尾门将自动关闭。
- **暂停**：在尾门开启或关闭过程中，点击 **后备箱** 按钮将暂停尾门的运动。

### 蔚来 App 控制尾门

当车辆处于 P 挡且主驾无人时，您可以在蔚来 App 的“爱车”界面，点击 **后备箱** 图标开启或关闭尾门。如果尾门在开启或关闭过程中被阻挡，蔚来 App 将提示操作失败。

### 脚踢感应控制尾门

当您随身携带智能钥匙或手机蓝牙钥匙，但双手被占用或不便操作时，可以使用脚踢感应的方式控制尾门。

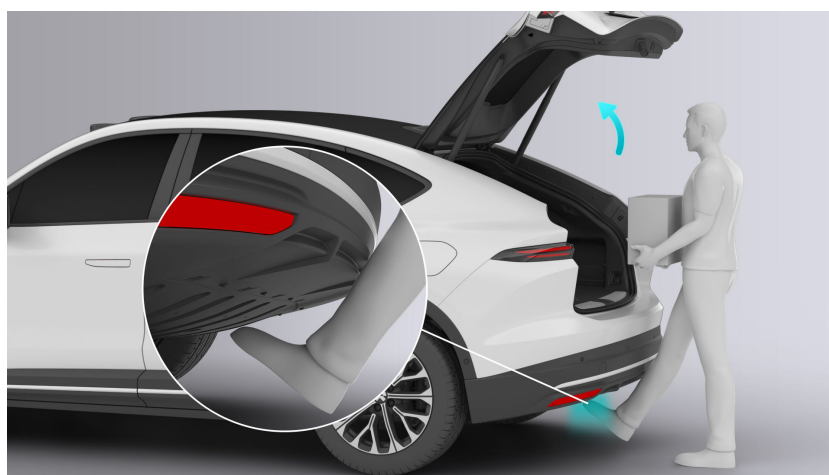

在中控屏下方控制栏进入设置页面，点击 **门窗锁>车门>后备箱脚踢感应**，开启脚踢感应功能。

功能开启后，您可以通过脚踢或横扫的方式控制尾门：

- 站在后保险杠的中间位置，将脚向上抬起靠近保险杠并且脚尖踢入保险杠内至少 10 厘米，然后在 1 秒内迅速收回。
- 站在后保险杠的中间位置，在 1 秒内用脚尖从保险杠一侧向另一侧横向扫过，并确保脚尖伸入保险杠下方至少 10 厘米。

在尾门开启或关闭过程中，第二次脚踢动作被感应到则将暂停尾门的运动；此后再次重复脚踢动作，尾门的运动方向将反转。

在以下情况下，此功能可能会被临时禁用：

- 频繁开启或关闭；
- 脚部停留时间过长；
- 脚尖未踢入有效检测范围；
- 大雨天气或车底积水严重。

如果尾门无响应，请等待几秒后重试，或使用其他方法开启或关闭尾门。

### 注意

- 通过脚踢感应开关尾门前，车辆需处于静止状态。
- 车内中控上锁后，将无法通过脚踢感应的方式开启尾门。如需开启，请先解锁车辆。

### 说明

- 请不要频繁来回移动脚尖，脚尖横扫的运动的范围建议位于车尾中部。
- 请不要将脚长时间停在保险杠下方，否则尾门将不会开启。
- 在尾门的运动行程停止前，请不要触碰尾门。

当车辆感应到智能钥匙或手机蓝牙钥匙时，在以下（包括但不限于）情况，尾门可能会自行意外开启或关闭：

- 人员身体部位在感应区域内移动，例如：捡拾车底物品；
- 物体扫过或置于感应区域，例如：动物、充电线缆等；
- 使用张紧带、篷布或其它覆盖物遮挡感应区域，例如：覆盖车罩；
- 水滴飞溅至传感器表面，例如：遭遇突发暴雨。

为避免此类意外，请在上述或类似场景中，将智能钥匙或手机蓝牙钥匙远离车辆。

### 手动开关尾门

若尾门未能正常电动开闭，解锁后您可以手动缓慢、平稳地开关尾门。

### 注意

请勿大力快速开闭尾门，否则可能会导致组件损坏。

### 尾门开启高度设置

您可以使用以下两种方式设置并记忆尾门的开启高度：

- 在中控屏下方控制栏进入设置页面，点击 **门窗锁>车门>后备箱**，展开 **后备箱开启上限设置**，通过动画的实时显示设置尾门的开启高度。
- 当车辆处于 P 挡时，控制尾门至所需高度并暂停后，长按尾门关闭按键 2 秒，即可记忆当前尾门的开启高度。记忆成功后，尾门蜂鸣器将短促鸣响两声，提示设置完成。

### **尾门关闭提醒**

当车辆的各个车门和前舱盖均已关闭，仅尾门开启时，若您在车外使用有效钥匙（如智能钥匙、手机钥匙等）上锁车辆，则在其余车门闭锁的同时，喇叭将短促鸣响三声，提醒您关闭尾门。当尾门关闭后，车辆防盗警报系统将自动启用。

### **尾门防撞防夹**

尾门具有防撞和防夹功能。

- **防撞：**若尾门在电动开启过程中触碰到障碍物，则尾门的开启行程将会立刻停止。
- **防夹：**若尾门在电动关闭过程中触碰到障碍物，则尾门的关闭行程将会立刻停止，并且向上回退一定距离。

### **警告**

- 请勿随意尝试防撞和防夹功能，以防因外部因素导致功能失灵，进而造成人身伤害或财产损失。
- 尽管尾门具备防撞功能，但如果碰撞力度过轻或碰撞到低矮、软性等障碍物，该功能可能无法被触发。在开启尾门时，如果不注意或不加控制，在一些外表面的突出处（如尾灯附近）仍可能造成意外的损伤。
- 尾门的防夹功能仅在危险场景下起到减少伤害的作用，但无法避免所有夹伤情况。在关闭尾门时，如果不注意或不加控制，在一些极端位置（如尾门顶部附近）仍可能发生意外的夹伤。
- 关闭尾门时，切勿将身体任何部位或其他物体伸入或探出。
- 关闭尾门时，在最后的尾门电吸合阶段，防夹功能将无法生效。因此，切勿使用身体任何部位或其他物体阻碍尾门吸合。如果发生突发情况，可按压尾门开启按键，以阻止尾门吸合。

### **说明**

为防止意外夹伤，在尾门关闭过程的末段，若您通过智能钥匙或中控屏上的开关按钮暂停其行程，尾门可能将不会保持悬停状态，而是立即停止并自动回退一段距离。

## 前舱盖

您可以先通过仪表台主驾侧下方的拉手解锁前舱盖，再将其打开。

### 注意

- 行车时，请确保前舱盖关闭。
- 打开或关闭前舱盖前，请确认前舱盖的开/闭路径附近无障碍物，以避免造成人身伤害或财产损失。
- 为防止损坏前舱盖或前雨刮，打开前舱盖前，请确保前雨刮未抬起。

打开前舱盖的操作步骤如下：

1. 拉动两次仪表台主驾侧下方的拉手，解锁前舱盖。



2. 提起前舱盖，确认支撑到位。

关闭前舱盖时，先用手扶住前舱盖轻轻放下，然后轻按前舱盖前端两侧，以确保其完全关闭。

### 注意

- 关闭前舱盖前，请确认前舱盖关闭区域无障碍物。
- 关闭前舱盖时，请勿直接猛力关闭或使其自由落下。

## 车窗

您可以通过以下（包括但不限于）方式控制车窗。

- 车窗按键
- 中控屏
- 智能钥匙

### 警告

为了您的安全，车辆行驶时请勿将头、手伸出车外。

### 车内按键控制车窗

主驾车门内侧提供了控制四个车窗的按键，方便驾驶员控制所有车窗。

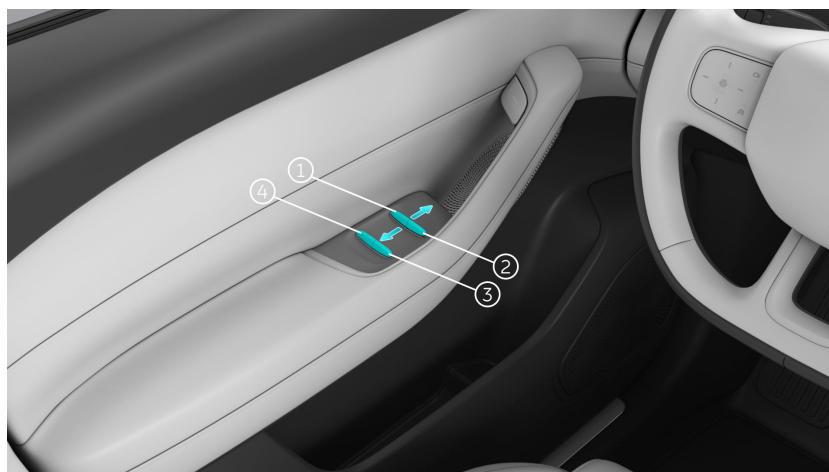

1. 主驾车窗
2. 副驾车窗
3. 右后车窗
4. 左后车窗

其余三个车门内侧扶手处提供了相应车窗的按键，方便乘客操作车窗。

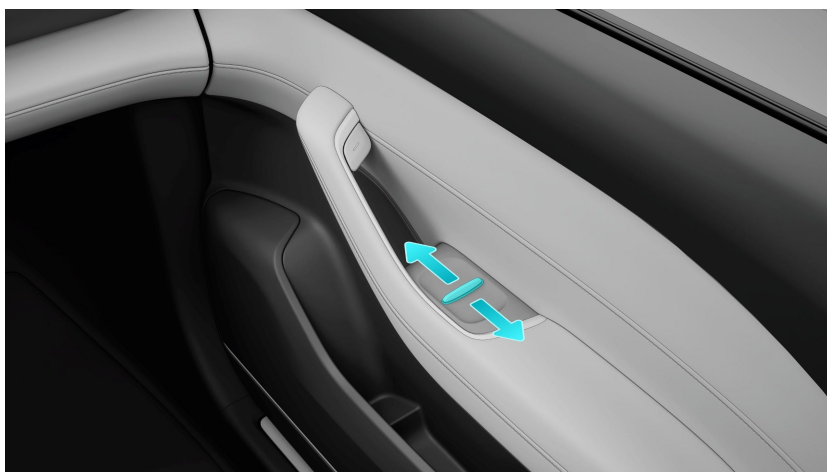

- 向前拨动车窗按键可控制车窗下降到所需位置。
- 向后拨动车窗按键可控制车窗上升到所需位置。
- 长拨车窗按键可控制车窗持续上升或下降，松开按键后，车窗将停留在当前高度。
- 短拨车窗按键可控制车窗自动上升或下降（一键升降）。
- 在车窗运动过程中，任何对应车窗按键的操作均会中断该车窗的当前运动。

### 车窗按键反向控制

您可以从中控屏下方控制栏进入设置页面，点击 **门窗锁>车窗>车窗按键反向控制**，调整车窗按键的操作方向。

功能开启后：

- 向前拨动车窗按键将控制车窗上升。
- 向后拨动车窗按键将控制车窗下降。

### 中控屏控制车窗

您可以从中控屏下方控制栏进入设置页面，点击 **门窗锁>车窗**，选择**关窗/透气/通风/记忆**，控制全车车窗。

- **关窗**：全车车窗关闭。
- **透气**：左前和右后车窗开启约 25 毫米。
- **通风**：全车车窗开启。
- **记忆**：长按将记忆当前全车车窗位置；记忆成功后，再次点击将加载记忆的车窗位置。

### 智能钥匙控制车窗

当车辆处于 P 挡且主驾座椅无人时，可使用智能钥匙控制车窗：

- 长按智能钥匙解锁按钮，打开全车车窗；在车窗运动过程中放开解锁按钮，车窗将停留在当前位置。
- 长按智能钥匙上锁按钮，关闭全车车窗；在车窗运动过程中放开上锁按钮，车窗将停留在当前位置。

### 注意

控制车窗前，请确保所有乘客（尤其是儿童）未将身体任何部位伸出窗外，否则可能会导致严重伤害。

### 锁车自动关窗

您可以在中控屏下方控制栏进入设置页面，点击**门窗锁>车锁>锁车自动关窗**，开启或关闭该功能。

功能开启后，当您使用车外上锁方式（如智能钥匙、蔚来 App 等）对车辆进行上锁时，将自动关闭全车车窗。车窗关闭过程中，您可以通过车外上锁/解锁的方式，中断关窗过程。

### 注意

- 执行锁车自动关窗时，请确保车辆已成功上锁。
- 如果系统检测到车内有人，锁车时仅车辆上锁，车窗不会自动关闭。
- 如果在车窗上升过程中执行锁车操作，车窗将终止上升行程，此时可先执行一次解锁操作，随后重新对车辆进行上锁，即可实现锁车自动关窗。

### 下雨自动关窗

您可以在中控屏下方控制栏进入设置页面，点击**门窗锁>车窗>下雨自动关窗**，开启或关闭该功能。

功能开启后，当车辆已下电但系统监测到下雨时，所有车窗将自动关闭。

### 注意

即使您开启了下雨自动关窗功能，为了车辆的安全，也请您在离车时检查并确保车窗完全关闭。

### 车窗防夹功能

四个车窗均有防夹功能。当有外物阻挡车窗的关闭行程时，车窗将停止关闭且向下开启一定距离。

车窗防夹区域如下图所示：



## 警告

- 关闭车窗时，切勿将身体任何部位或其他物体伸入或探出。
- 车窗虽有防夹功能，但关闭车窗时如不加留意或不加控制仍会带来意外的夹伤。
- 请勿随意尝试防夹功能，以防因外部因素导致功能失灵进而造成伤害。
- 请勿让无自理能力的人员（比如儿童等）操作车窗，以避免造成人身伤害或财产损失。

在下列情况下，对应车窗的防夹保护功能和一键升窗功能将暂时失效，并在 10 秒后自动恢复：

- 因结冰导致车窗关闭动作中断。
- 在 15 秒内连续三次触发防夹保护，导致车窗关闭动作中断。

## 车窗初始化

若车窗一键升窗和防夹保护功能失效（如低压蓄电池断电后重启），请按以下方法进行车窗初始化：

1. 拨动对应车窗开关，将车窗玻璃升至最顶部；
2. 拨动开关，将车窗玻璃略微下降；
3. 再次拨动开关，将车窗玻璃升至最顶部；
4. 拨动开关，将车窗玻璃降至最底部。

若问题仍未解决，请联系蔚来汽车服务中心。

## 遮光天幕

遮光天幕通过改变天窗玻璃的遮光度，实现对太阳光和辐射能量的有效控制。

如您的车辆配备了遮光天幕，天窗玻璃的遮光度分为 4 挡，其中 0 挡最亮、3 挡最暗。

您可以在中控屏下方控制栏进入设置页面，点击**常用>遮光天幕**或者**门窗锁>车窗>遮光天幕**，开启自动或手动遮光控制。此外，您还可以通过中控屏的快捷界面或 NOMI 快速调节遮光天幕。

- **自动**：天窗玻璃将根据周围环境自动调节至适宜的遮光度。
- **手动**：您可以根据用车场景，分挡位自由调节天窗玻璃的遮光度。

### 注意

- 遮光天幕功能具有频繁操作保护机制，短时间内连续多次操作后，天幕将短暂不响应调光指令，需等待 20 秒后恢复。
- 遮光天幕功能正常使用的温度范围是  $-15^{\circ}\text{C}\sim 65^{\circ}\text{C}$ 。
- 当玻璃温度低于  $-15^{\circ}\text{C}$ ，天幕进入低温保护状态，维持原有状态暂不可调节，待玻璃温度上升至正常范围后恢复正常使用。
- 当玻璃温度高于  $65^{\circ}\text{C}$ ，天幕将进入热保护状态，只可以被手动切换成自动模式或最暗模式（3 挡）；若天幕长时间处于超高温状态（ $85^{\circ}\text{C}$ 以上），天幕将自动切换至最暗模式（3 挡）；当玻璃温度恢复至正常范围后可以被正常切换挡位使用。
- 锁车后，天幕将自动切换至最暗模式（3 挡），下次用车时恢复用户设置。

## 车锁设置

### 车辆解锁模式

您可以通过中控屏设置车辆的解锁模式。

在中控屏下方控制栏进入设置页面，点击 **门窗锁>车锁>车辆解锁模式**，选择

- **全车**：车外解锁时直接解锁所有车门。
- **主驾车门**：车外第一次解锁时仅解锁主驾车门，再次解锁后将解锁其余三个车门。

### 说明

驻车自动解锁和车内中控解锁功能均为全车解锁，不受**车辆解锁模式**的影响。

### 近车自动解锁

当您携带有效的智能钥匙或手机蓝牙钥匙时，可实现近车自动解锁。

在中控屏下方控制栏进入设置页面，点击 **门窗锁>车锁>近车自动解锁**，开启或关闭该功能。

功能开启后，您无需使用钥匙，只需走近车旁约 1.5 米范围内，车辆即可自动解锁。

### 驻车自动解锁

当您停稳车辆并挂入 P 挡后，车辆将自动解锁，无需通过中控锁按键手动解锁。

在中控屏下方控制栏进入设置页面，点击 **门窗锁>车锁>驻车自动解锁**，开启或关闭该功能。

驻车自动解锁功能开启后，您还可以选择在驻车自动解锁时，

- **门把手保持收起**：车辆自动解锁后，四门外把手不会自动弹出，需轻触外把手感应区域，对应外把手才会弹出。
- **门把手展开**：车辆自动解锁后，四门外把手将会自动弹出。

### 离车自动上锁

当您停稳车辆并携带有效的智能钥匙或手机蓝牙钥匙下车，离开车辆约 5 米外后，车辆即可自动上锁。

在中控屏下方控制栏进入设置页面，点击 **门窗锁>车锁>离车自动上锁**，开启或关闭该功能。

建议在熟悉且安全的停车区域内使用离车自动上锁功能，并在远离车辆后通过蔚来 App 确认车辆状态。

## 警告

- 离车自动上锁功能开启后，请在离开车辆前确保车内无儿童或宠物，以免发生意外。
- 离车自动上锁功能开启后，该功能只有在携带智能钥匙或手机钥匙离开车辆时生效。若仅携带 NFC 卡片离开车辆，车辆将无法自动上锁，请务必手动上锁车辆。
- 离开车辆时，可通过锁车提示音或者目视车辆状态（前大灯、外后视镜或蔚来 App）确认车辆已成功自动上锁，确保车内财产安全。
- 当车内有另一把有效的智能钥匙或者其他上锁条件未满足（如车门、前舱盖、尾门未关闭等），离车自动上锁功能将失效。
- 请勿将智能钥匙与手机、蓝牙耳机等通讯设备放在一起，以免因信号干扰导致车辆误上锁。
- 直流充电桩或高压变电站等强磁场设备对智能钥匙信号有较强的干扰，在部分场景下可能造成误上锁或上锁失败。

## 锁车提示音

您可以通过中控屏设置锁车时的喇叭提示音。

在中控屏下方控制栏进入设置页面，点击 **声音>锁车提示音**，开启或关闭该功能。

## 解锁与上锁

您可以通过以下（包括但不限于）方式解锁或上锁车辆。

- 蔚来 App
- 外把手感应区域
- 中控锁按键
- 物理应急钥匙

### **蔚来 App 解锁上锁**

蔚来 App 可以与车辆建立蓝牙或远程连接。当您距离车辆较远时，可在蔚来 App“爱车”页面下，点击**门锁**按键执行车门的解锁或上锁操作。

点击**门锁**按键时，您还可以勾选**同时启动车辆**。此时，车辆解锁且外把手弹出，在 2 分钟内进入车内主驾就座并踩下制动踏板，即可挂挡并启动车辆。

### **说明**

如果在开启“远程解锁并启动”功能后的 2 分钟内未踩下制动踏板并挂挡，车辆将自动退出远程启动状态。此时，您可以通过按下爱车页面中的“一键启动”按键来获得挂挡权限。

使用蔚来 App 解锁或上锁需同时满足以下条件：

- 主驾座椅无人；
- 车辆处于 P 挡且所有车门关闭；
- 手机与车辆需连接至网络，且蔚来 App 与车辆完成远程或蓝牙连接的鉴权。

### **说明**

如果用户无法使用蔚来 App 执行解锁操作，或面临其他困难，可以联系蔚来汽车服务中心寻求帮助。

### **触摸外把手解锁上锁**

当您随身携带有效的智能钥匙或手机蓝牙钥匙时，可通过触摸任一外把手感应区域实现解锁或上锁。

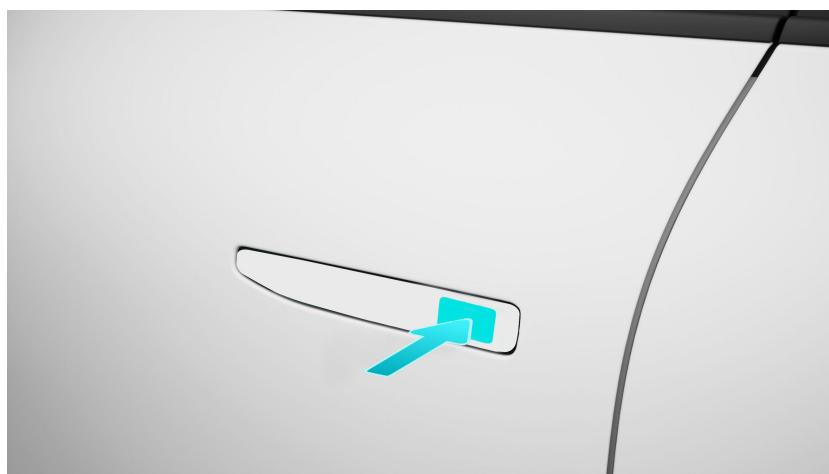

- **解锁：**轻触某扇侧门的外把手感应区域，车辆将根据当前**车辆解锁模式**的设置，解锁对应的车门或全车车门。
- **上锁：**若所有侧门、前舱盖和尾门均已关闭，短触并松开某扇侧门的外把手感应区域，车辆将全车上锁。上锁时若您将智能钥匙遗留在车内或任一车门（包括前舱盖和尾门）未关闭，无钥匙上锁操作将无法成功。请先将钥匙带出车外或关闭所有车门，再进行锁车操作。

### 说明

- 您可以将三至四指并拢，用手指背部轻触外把手感应区域。
- 为了提高感应识别的准确性和响应速度，请确保手指和外把手感应区域保持清洁、干燥。

### 注意

- 进行解锁或上锁操作时，车辆需挂 P 挡，且车门、前舱盖和尾门均需关闭。
- 进行解锁或上锁操作时，请勿使用蛮力按压车辆外把手。

### 车内解锁上锁

您可以通过车内中控锁按键解锁或上锁车辆。

车内中控锁按键位于无线充电板前端。



当车辆处于全车解锁状态且所有车门关闭时，按下中控锁按键即可在车内上锁，中控锁按键指示灯将点亮为绿色。

车辆处于全车上锁状态（非外部上锁）或仅主驾车门解锁时，当车速低于 8 公里/小时，按下中控锁按键即可解锁车辆，中控屏将提示车辆已解锁，中控锁按键指示灯将由绿色变为白色。

车辆处于全车上锁状态（非外部上锁）时，按下某扇侧门的内把手电子开关一次，对应侧门将解锁，中控锁也将进入解锁状态，但其余侧门仍保持上锁状态。

### 注意

在车辆行进过程中解锁时，请小心驾驶，注意避让车辆侧翼的障碍物，以防刮擦外把手等。

### 说明

中控上锁后，将无法在车外通过按键或脚踢感应等方式开启尾门。如需开启尾门，请先解锁车辆。

### 车外应急解锁上锁

当您在车外无法使用常规方式解锁或上锁车辆时，可以使用物理应急钥匙解锁或上锁主驾车门。

### 注意

请将物理应急钥匙带出车外并妥善保管，以备紧急解锁或上锁时使用。

物理应急钥匙的使用方法如下：

1. 拨动物理应急钥匙拨块，将应急钥匙金属锁匙部分拔出。

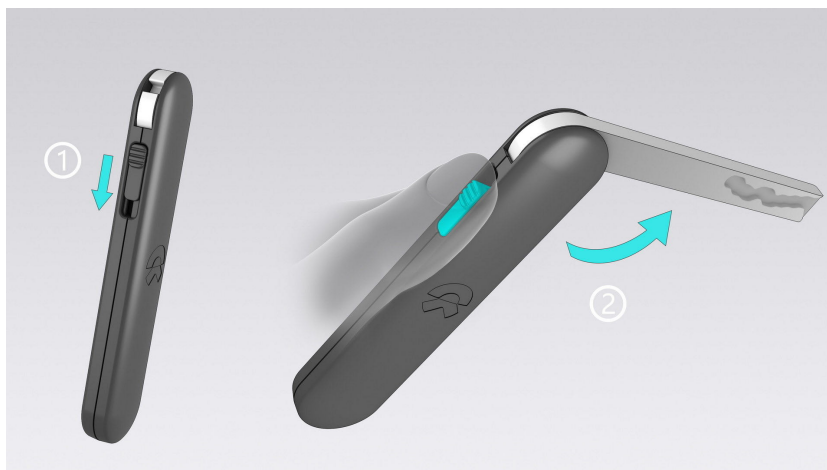

2. 按住主驾车门外把手的前部区域展开外把手。



3. 一只手拉住展开的外把手，同时另一只手将物理应急钥匙插入外把手内的钥匙孔，顺时针旋转即可解锁主驾车门。



4. 上锁时同样需拉动外把手前部区域，使用物理应急钥匙先顺时针旋转进行一次解锁操作后，再逆时针旋转即可上锁主驾车门。

## 注意

使用物理应急钥匙解锁主驾车门后，若需使用智能钥匙执行上锁操作，需先开关一次主驾车门使车门锁芯复位，避免该车门处于解锁状态。

车辆蓄电池亏电时，使用物理应急钥匙仅可以上锁主驾车门。如需上锁其余车门，可以使用物理应急钥匙在车门侧面锁孔处将凹槽转动到竖直位置，关闭车门后即可完成上锁，此时车门无法从外部打开。

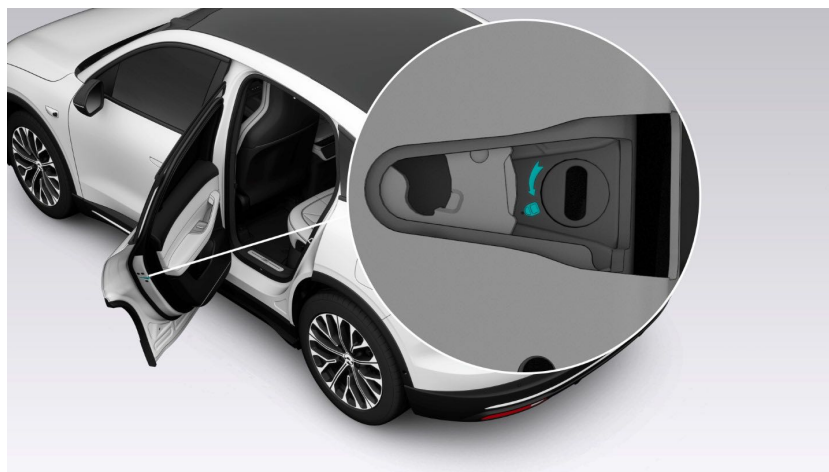

## 车内应急解锁

全车上锁时，如遇紧急情况（如内把手电子开关失效或车辆落入水中）需要开门时，拉动一次内把手机械开关，即可打开对应侧车门。



## 注意

- 请仅在紧急情况下（如：车辆碰撞、落水、车门损坏或电子开门方式失效等）使用内把手机械开关打开车门。
- 当车辆的 12V 蓄电池亏电时，使用物理应急钥匙只能解锁主驾车门，此时无法实现全车解锁。其余车门需通过拉动内把手机械开关来解锁和开门。

- 激活左后/右后门窗儿童锁功能后，对应侧的后门将无法从内部开启，只能在全车解锁后从外部打开。但如果发生严重事故导致安全气囊弹出，后排门窗儿童锁将会自动解除，可以从内部开门。

### **行车自动上锁**

若车辆处于解锁状态且所有车门、前舱盖及尾门均关闭时，当行驶速度超过 8 公里/小时，车辆将自动上锁。

### **说明**

车辆由静止到行驶的过程中，只能触发一次自动上锁功能。

### **车外解锁后自动重新上锁**

当您通过智能钥匙或手机蓝牙钥匙在车外解锁后，若 30 秒内未打开任何车门或进行其他用车行为，并且携带着有效钥匙远离车辆，车辆将自动重新上锁以确保安全。

### **注意**

- 使用蔚来 App 远程解锁后，车辆不会自动重新上锁。
- 当有任何有效钥匙在车辆附近时，车辆不会自动重新上锁。

### **防盗警报**

车辆通过钥匙在车外执行全车上锁（包括前舱盖及尾门）后，防盗警报系统将自动启用。

如果有人在没有携带有效智能钥匙（或无有效授权）的情况下试图打开车辆的任一车门（包括前舱盖和尾门），车辆将自动触发防盗警报，通过喇叭和转向灯发出声光警告。您可以使用智能钥匙等在车外解锁来解除防盗警报。

### **蓝牙天线**

车内蓝牙天线位置如下：

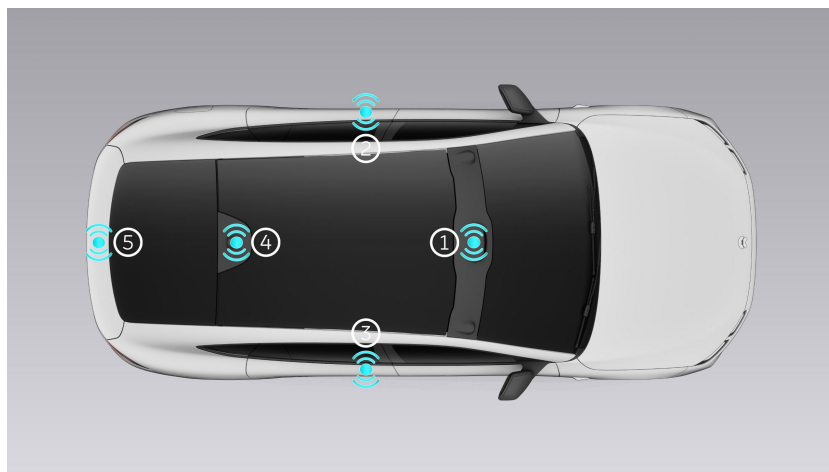

1. 内后视镜罩盖内
2. 左后车门底部
3. 右后车门底部
4. 顶棚后方
5. 后保险杠支架上

### 警告

体内植入心脏起搏器的人员应确保与车内蓝牙天线保持 22 厘米以上的距离，以避免无钥匙解锁系统的蓝牙天线干扰心脏起搏器。

## 座舱储物

### 门板储物

车门下方拥有储物空间。

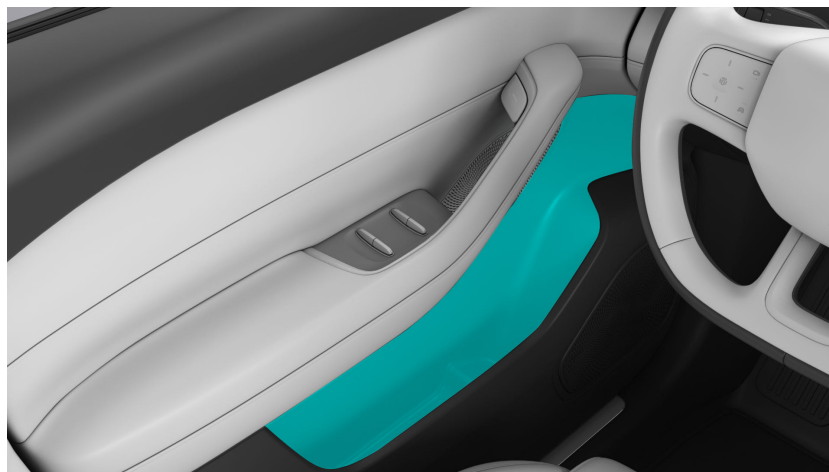

### 注意

在门板下方储物时，请勿放置过大尺寸或尖锐的物品，以免门板结构和表面受到损伤。

### 杯托

前后扶手处均提供用于放置水杯的杯托。





### 警告

- 请勿在杯托中放置未盖紧的热饮，以免在车辆行驶过程中烫伤乘员。
- 请勿放置重物、易碎、尖锐等物品，以免车辆发生碰撞、或急加减速情况下导致人员受伤。

### 扶手箱



您可以从中控屏下方控制栏进入设置界面，点击 **门窗锁>车锁**，设置前排扶手箱模式：

- **无锁模式**：前排扶手箱无需进行密码输入，可直接按压按键开启。
- **上锁模式**：前排扶手箱需要进行密码验证才可通过按键开启。

### 中控开放式储物空间

中控台下方开放式储物空间可临时放置一些非重要的物品，该空间的后部设置有 12V 的电源接口，最大功能约 180W。



### 警告

请勿将手指或异物插入电源接口，以免造成意外伤害。

### 注意

不使用 12V 电源时，请务必盖上保护盖，防止液体或杂物进入电源接口。

### 挂钩

两侧 B 柱及顶棚边有衣帽挂钩，可悬挂衣帽物品。



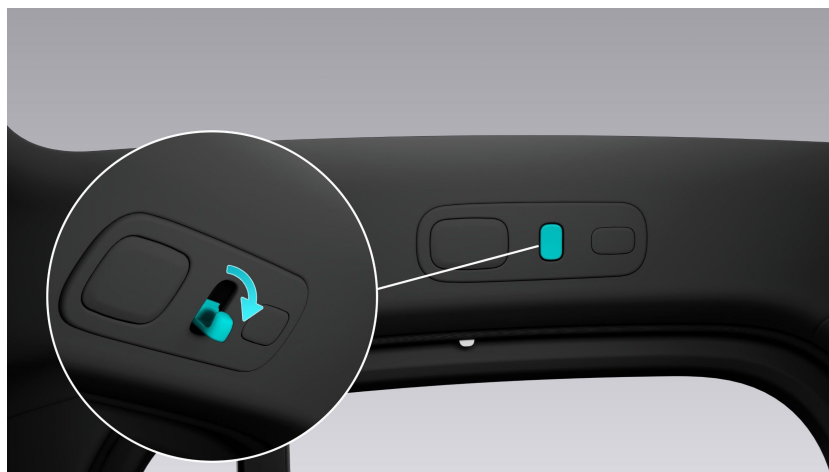

**警告**

请勿在门边衣帽钩处悬挂任何硬物（如衣架、水果、玻璃瓶等），以免造成意外伤害。

**警告**

储物空间内禁止放置易燃、易爆、易飞溅的物品。

## 后备箱

后备箱储物空间分为两层，分别为隔板上储物空间和隔板下储物空间。若有更大储物需求，可将后排座椅放倒。

后备箱储物容积 (L)	505
后备箱储物容积 (含隐藏式储物格) (L)	594
后备箱储物容积 (后排座椅放倒) (L)	1402



### 注意

- 存放液体物品时需注意密封保管，以免液体渗漏对车辆造成损坏。若发生渗漏，请及时清理。
- 后备箱的最大承载重量为 75 千克，请勿装载大载荷物品，以免造成后备箱损坏。
- 后备箱承载物品时，建议物品均匀放置并固定稳妥，确保重量平衡避免因局部集中受力导致隔板受损。

### 载荷固定扣环

载荷固定扣环用于捆绑网兜或绳子来固定物品。分别位于您爱车后备箱两侧，且每侧各有两个。

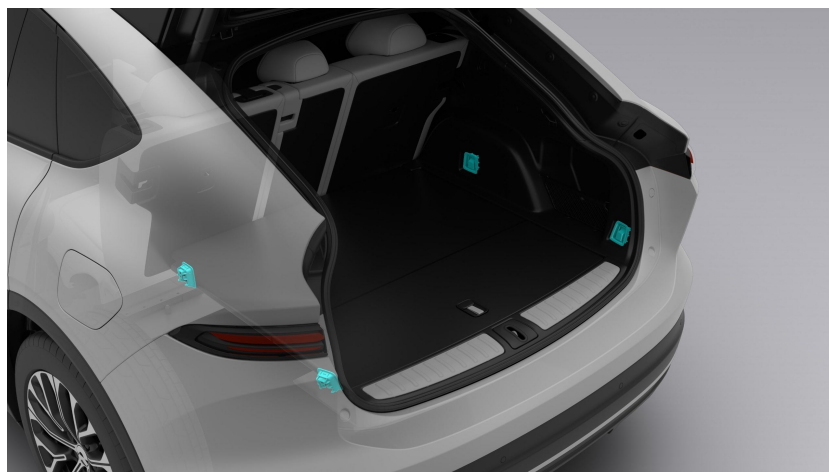

### 说明

载荷固定扣环的最大承重为 300 千克。

### 注意

- 如果未固定或未充分固定物品，则其可能会滑动、翻倒或被抛起，尤其是在制动或突然转向时，可能存在伤害风险。
- 请务必妥善存放物品，较大较重的物品务必使用固定带或网兜固定。

## 外挂拖车

### 拖挂附件

爱车电动拖钩的标准为 ECE R55 的球形联轴器，球头直径 50mm，可以支撑拖挂附件（如拖车、房车、自行车等）。

电动拖钩设计支撑垂直载荷质量为 75kg。用电动拖钩携带自行车或其他物品时，务必检查以确保未超过最大承载质量。计算电动拖钩承载质量时，附件托架的质量也需包括在内。

### 注意

- 车辆电动拖钩设计垂直方向可承受的最大载荷质量为 75kg，超过此最大载荷可能导致装置严重损坏。
- 请勿在未配有电动拖钩的车辆安装附件托架，以免导致车辆损坏。

电动拖钩总成包括隐藏式电动拖钩、拖钩梁总成、附件托架所需的配灯接线以及拖挂模式等等。

要安装和使用附件托架，必须先展开电动拖钩，然后按照附件托架的操作说明进行操作。

拖挂拖车和携带附件会增加车辆重量和阻力。因此，拖车时车辆续航里程可能会显著降低。车辆里程计算器在拖挂模式下会调整续航里程的估测值，但实际能耗可能会有所不同，您需要合理地规划行程和目的地。

拖挂附件时，定期确认附件托架及其货物始终处于安全状态，还应确认附件上的灯是否工作正常（如有）。

### 说明

建议至 NIO 官网购买汽车附件，NIO 推荐和支持经 NIO 批准的产品；如需在第三方购买，请购买符合国家标准的产品。在尝试安装非 NIO 附件之前，请查看产品信息以确保兼容性。

### 注意

拖挂装置可能会遮挡内外后视镜、后摄像头的视野；影响后超声波传感器的感知。此外，某些辅助驾驶功能可能无法正常工作。

### 拖挂能力

拖车总质量（包括所有货物和附加设备）和电动拖钩承载质量不得超过以下值：

轮胎	最大牵引质量	电动拖钩最大承载质量
R19, R20	1200 千克	75 千克

电动拖钩承载质量是拖车总质量对电动拖钩施加的垂直方向载荷，其不得小于拖车总质量的 4%。

当您的爱车乘载乘客或装载大量货物将降低其最大牵引质量和电动拖钩最大承载质量。

进行拖挂时，驾驶员应持有 C6 驾驶证，且驾驶车辆的总质量（包含拖车质量）应小于 4500kg。

### **拖挂时胎压**

进行拖挂时，车辆胎压要保持在 2.9bar。拖挂时，允许的最大上坡坡度为 12%（坡角约为 7°）。

### **说明**

拖挂时，后轴承载的额外载荷不超过车辆最大允许总质量下的后轴轴荷的 15%。在这些情况下，车速不能超过 100 公里/小时，且后轮胎压必须至少比正常建议胎压高 0.2bar。

### **警告**

当汽车轮胎有故障时，切勿尝试进行拖挂拖车。临时维修的轮胎不能承受拖挂负载。使用有故障或临时维修的轮胎进行拖挂，可能会导致轮胎故障和车辆稳定性丧失。

### **拖车前操作**

拖车前，必须执行以下操作：

- 拖挂时，将轮胎充气至拖挂规定的冷胎充气压力。
- 调整内外后视镜，以提供清晰的后视图，且无明显盲点。
- 在中控屏启用拖挂模式。

拖车前，确认如下事项：

- 拖挂驾驶员需持有 C6 驾照。
- 连接拖挂装置时车辆需水平放置。
- 拖车负载均匀分布，拖车钩承载质量不小于为拖车总质量的 4%。
- 确认牵引拖车的总质量不超过车辆的最大牵引质量以及对电动拖钩的垂直方向载荷质量小于最大承载质量。

- 所有拖挂装置部件、附件以及电气接头（如有）均处于良好状态，并正确连接。如果出现任何明显的问题，请勿进行拖车。
- 拖车灯（制动灯、转向信号灯、倒车灯和位置灯）工作正常。
- 拖车与拖钩牢固连接。
- 拖车中所有物品均已固定。
- 轮楔可用。
- 了解并遵守当地关于拖车的所有法规和法律要求。

### **电气连接**

拖车通常配备有位置灯、制动灯、倒车灯、后雾灯和转向灯。为了给拖车提供照明供电，拖挂装置配备了一个内置 13 Pin 电气接口。将拖车插头插入车辆电气接口后，您可启用拖挂模式。

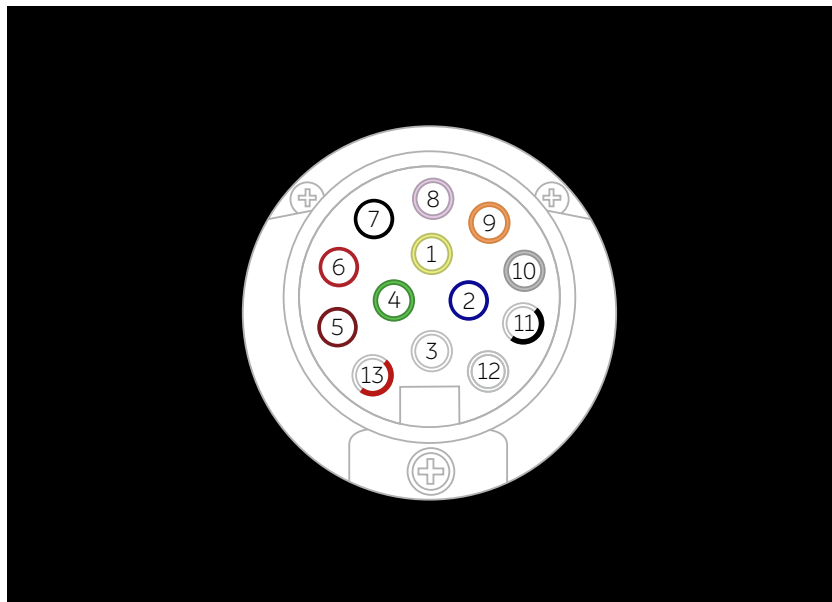

1. 左转向灯
2. 后雾灯
3. Pin 1-8 接地
4. 右转向灯
5. 右位置灯
6. 制动灯
7. 左位置灯
8. 倒车灯
9. 空
10. KL15 供电 (180W)
11. Pin 10 接地
12. 空
13. Pin 9 接地

### 警告

- 仅使用蔚来汽车设计的电气连接插头。请勿试图直接拼接或尝试使用任何其他方法连接拖车的电线，否则会损坏车辆电气系统并导致故障。
- 外接的电器件功率请勿超过允许的最大功率。



### 注意

- 在拖挂前和拖挂期间，您需要手动检查并确保所有电气连接工作正常，所有拖车灯工作正常。
- 拖挂时拖车灯故障可能是保险丝熔断的结果。如果保险丝熔断，车辆不会发出警告，请联系蔚来汽车服务中心。
- 拖车期间需确保拖车电缆不会接触或拖到地面上，并且电缆有足够的松弛度以允许转弯。

### 拖挂模式

执行拖挂前，请挂 P 挡，在中控屏下方控制栏进入设置页面，点击**驾驶>电动拖钩**，此时拖车钩将自动展开。拖挂拖车时，拖挂模式必须始终处于激活状态。当您连接拖车的电气连接时，车辆会在您确认后启用拖挂模式；断开拖车的电气连接时，拖挂模式自动断开。如需手动启用或退出拖挂模式，可在中控屏下方控制栏进入设置页面，点击**驾驶>拖挂模式**。此时仪表盘上显示以下指示灯之一：

图标	说明

	<p>车辆检测到拖车灯电气连接，但拖挂模式未激活。车辆可能已连接附件装置。</p>
	<p>车辆检测到拖车灯的电气连接故障。部分或全部拖车灯功能可能不工作。在安全允许的情况下，尽快靠边停车，并检查拖车灯的布线或连接是否存在故障。如果问题已解决但红色图标仍然存在，请尝试关闭拖挂模式并再次打开。</p>

### 警告

- 拖车前，务必检查拖挂模式是否已启用。
- 在任何情况下，拖车过程中都不应退出拖挂模式，否则可能造成严重伤害甚至死亡。

### 说明

- 启用拖挂模式时，部分辅助驾驶功能以及脚踢传感器、便利进出、超声波传感器功能可能不可用。
- 电动拖钩装置时，后部牵引钩将无法使用。

### 拖挂指导

车辆主要设计作为载客车辆。拖挂拖车会对车辆电机、传动装置、制动装置、轮胎和悬架施加额外负载，并显著降低行驶里程。如果您决定拖挂拖车，请小心操作，并遵循以下指导原则：

- 降低驾驶速度，避免危险驾驶。拖挂拖车时，与无拖车驾驶相比，转向、稳定性、转弯半径、停车距离和制动性能都有所不同。
- 需与前方车辆保持至少两倍的跟车距离，这有助于避免需要紧急制动的情况。突然制动可能导致打滑或失控。
- 避免急转弯，急转弯可能导致拖车接触车辆并造成损坏。拖车车轮比车辆车轮更靠近转弯内侧，因此，转弯半径需更大，以防止拖车撞到马路路牙、路标、树木等其他物体。
- 定时检查拖车的各个信号灯，确保可正常工作。
- 定时确认货物是否安全。
- 定时确认拖车制动器是否正常工作。
- 避免在坡道上停车。
- 定时确认所有拖挂部件均被牢固固定。
- 挂接拖车时，拖车的 LED 尾灯可能会非常轻微地闪烁，这是正常情况。

- 拖挂行驶时，挂车禁止人员乘坐。
- 挂车内的重物尽量安置在车轴附近，降低行驶中的摆动对车组产生干扰。

### **拖挂停车**

建议不在坡度超过 12%（坡角约为 7°）的坡道上停车。如果必须要在斜坡上停车，则需在拖车车轮下方放置车轮楔块：

- 一人踩下制动踏板并保持。
- 另一个人将轮楔放置在车辆轮胎下坡侧车轮下方。
- 当轮楔就位时，松开制动踏板并确保轮楔可承受车辆和拖车的质量（未开启自动驻车功能）。
- 将车辆挂入驻车挡，拖车接入停车制动。

### **警告**

如果需要在斜坡上停车，请始终确保所有拖车车轮均已用楔块牢牢固定，否则可能导致严重损坏、受伤或死亡。

## 车顶行李架

车顶可以安装行李架，车顶行李架及其负载总重量切勿超过 75 千克。

### 警告

- 车顶行李架的安装和使用请严格按照车顶行李架自带的说明书进行。
- 如果车顶行李架及其负载总重量超过其最大总重量，可能会造成严重的车辆损坏或人身伤害。
- 负载应均匀地分布在车顶行李架上。
- 定期检查车顶行李架和负载是否牢固，否则可能会造成严重的车辆损坏或人身伤害。
- 车顶行李架装载重物时，车辆应避免剧烈加速、急刹和急转弯，以免发生意外。
- 当车顶承载载荷时，车辆的重心会发生变化，行驶速度切勿超过行李架说明书规定的速度，且不超过 120 公里/小时。

## USB 接口

车内提供 3 个 USB 接口，类别为 1 个 Type A 接口和 2 个 Type C 接口。

位置：

- 安全扶手箱

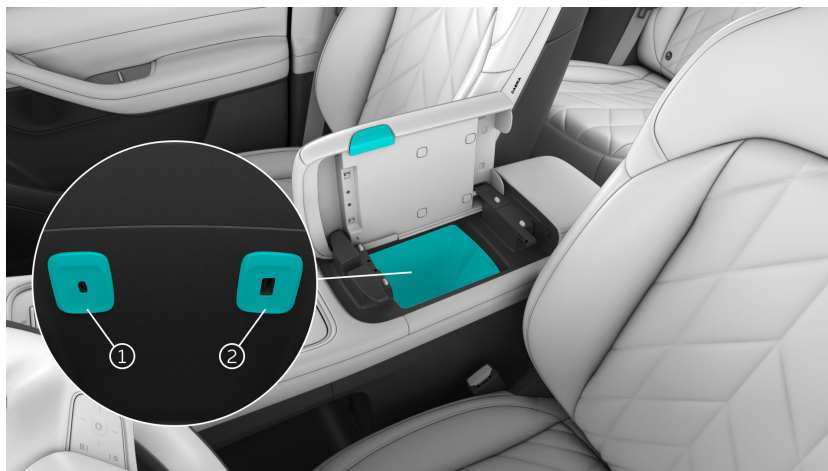

① Type C (27W) 接口：用于移动设备充电。

② Type A (2.5W) 接口：用于行车记录仪视频导出、麦克风接入、USB 音源接入；功率低，不建议为移动设备充电。

- 后排控制屏下方



Type C (60W) 接口：用于移动设备充电。

## 12V 电源

### 中控开放式储物空间 12V 电源

中控开放式储物空间设置有 12V 的电源接口，最大功率约 180W。



### 后备箱 12V 电源

后备箱设置有 12V 的电源接口，最大功率约 180W。



### 警告

请勿将手指或异物插入电源接口，以免造成意外伤害。

### 注意

不使用 12V 电源时，请务必盖上保护盖，防止液体或杂物进入电源接口。

## 无线充电

中控台配置两个无线充电板，可为带有无线充电功能的手机进行充电。





无线充电功能默认开启，可在中控屏对应界面管理无线充电功能：

- 单个无线充电开关**  
 在中控屏下方控制栏进入设置页面，点击 **连接>无线充电** 选择开启单个无线充电功能，可管理对应位置的无线充电板开关。
- 一键无线充电开关**  
 在中控屏下方控制栏点击  进入应用管理页面，点击 **智能设备** 开启无线充电功能，可一键管理所有位置的无线充电板开关。  
 单个无线充电开关功能将随一键开关进行联动开启或关闭。

设置后的无线充电状态保存在车机系统中，充电过程中中控屏状态栏可显示当前充电状态 。

以下情况时无线充电将停止，中控屏会有相关状态的提示：

- ：充电过程完成。
- ：移开无线充电设备。
- ：充电过程错误，包括车辆供电电压过低或过高。

您可选择关闭 **无线充电提示**，此时车机将不再进行无线充电时放置卡片的注意事项。

### 注意

- 无线充电功能开启后，若有金属物品（如普通钥匙、硬币或 NFC 卡）放置在无线充电板处，将可能影响充电效果，甚至造成灼伤风险。

- 使用无线充电功能时，请勿在手机和充电板之间放置金属物品，如硬币、带芯片/电池的卡片等；请勿使用带金属材质的手机壳，如支持磁吸充电（MagSafe）的手机壳。
- 手机在长时间充电后会发热，此为正常现象。充电设备充满电后请勿继续放置在充电板上，以免引起过热问题。
- 散热风扇出风口位于无线充电板底部，请避免细小异物和液体进入出风口。

### 说明

无线充电板及周边内饰使用了 Microfiber 面料，日常清洁可使用车载吸尘器配合短绒软毛刷，沿纹理方向轻柔拂拭表面浮尘，顽固积灰可用拧干的白棉布单向擦拭，切忌使用报纸等含油墨的吸水材料。详细请参见“内部清洁保养”。

## 车辆充电作业

### 充电说明

为保持车辆良好的使用状态，请在电量不足时及时为爱车充电。

车辆的充电口位于车辆左侧，支持直流或交流（需选装交流充放电套装）充电方式。

### 注意

- 车辆在驻车状态时才可进行充电；当车辆处于驾驶状态（D 挡或 R 挡时）或软件升级状态时不可进行充电。
- 环境温度过高或过低时都将影响充电时间，车辆长时间处于低温环境下将影响高压动力电池容量。

### 警告

- 为避免出现意外，请不要在有易燃气体或液体的地方进行充电作业，请到通风处进行充电。
- 因高压危险，充电作业时建议与充电桩保持一定距离，请勿接触充电枪及充电口内的金属端子，否则可能会造成人身伤害。
- 禁止未成年人使用充电设备，充电作业时禁止未成年人靠近。
- 禁止在充电设备破损、生锈、潮湿或有异物时进行充电。
- 禁止私自修改或拆卸充电连接器及充电设备。
- 请使用符合当地标准的充电设备为车辆充电，否则可能会导致无法充电，严重情况下会导致车辆或充电设备损坏，进而造成人身伤害。
- 请勿在大雨及极端天气时进行露天充电，否则可能会导致充电不能进行，严重情况下会导致车辆或充电设备损坏。
- 充电前，请检查充电枪头及车辆充电口是否有变形、发黑、烧蚀，如发现异常请勿进行充电作业，否则可能造成车辆或充电设备损坏，严重时造成人身伤害，如有需要请联系蔚来汽车服务中心。
- 充电前，请检查充电枪头及车辆充电口是否有污物或异物，保持接口清洁，否则可能造成充电失败或车辆充电口损伤。
- 当充电设备出现故障时，请联系充电设备厂商，请勿尝试自行解决。
- 淋雨后需要充电时，请先确认是否有水进入充电口，请勿在充电口中有明显水渍时进行充电，否则可能会导致无法充电，严重情况下会导致车辆或充电设备损坏。
- 充电时，请勿使用高压冲洗装置对充电口部位进行冲洗，否则可能会导致充电中断，严重情况下造成车辆或充电设备损坏。

- 在进行快充作业时，体内植入心脏起搏器的用户需远离快充作业的车辆，避免电磁干扰影响医疗设备的正常功效。
- 在充电过程中若发现车辆有异味或烟雾，请立即停止充电并联系蔚来汽车服务中心。
- 充电过程停止前，请勿强行拔下充电枪，避免充电口产生电弧，否则可能造成车辆或充电设备损坏，严重时造成人身伤害。

您可以使用充电桩为车辆进行充电作业。

- 使用直流充电桩充电：通过直流充电桩连接车辆快充充电口实现快充充电，直流充电桩通常安装在公共停车场、大型超市、充电站等公共场所。
- 使用交流充电桩充电：车辆充电口需要先安装蔚来车载充放电套装内的充放电转接头，进而连接交流充电桩（如家用充电桩或者个人停车位充电桩）实现慢充充电，也可在公共停车场、大型超市、充电站等公共场所进行慢充充电。

## 充电过程

### 1. 打开充电口盖

车辆挂 P 挡，您可通过如下方式打开充电口盖，此时充电口指示灯呈现白色常亮。

- 在中控屏下方控制栏进入设置页面，点击**电池>充电口盖**；
- 按下充电口盖如下区域，充电口盖可自动旋转打开。

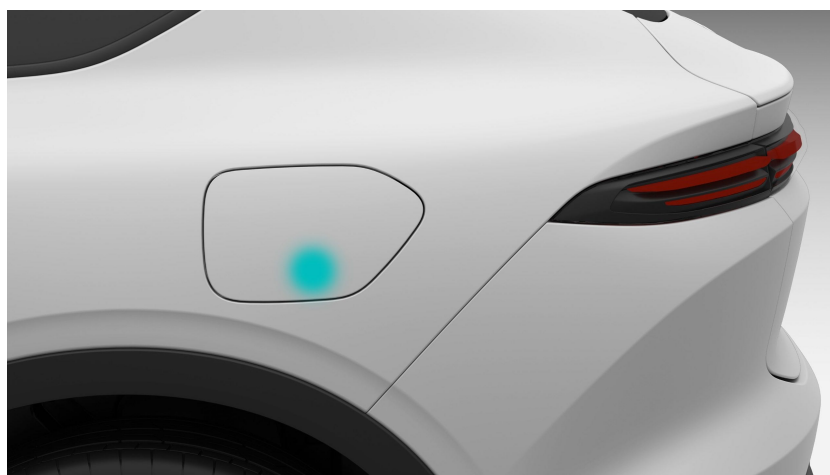

### 注意

充电口盖在旋转运动过程中及旋转完成后，请勿用力拨动充电口盖，以免损坏充电口盖。

### 2. 插好充电枪

查看充电连接器及充电设备是否完好，将充电枪正对并连接到车辆充电口处（交流充电时需先连接充放电转接头到车辆充电口，再插入交流充电枪，参见《蔚来车载充放电套

装使用说明》），此时充电口与充电枪进行匹配：若充电口指示灯呈现蓝色闪亮，提示您充电口工作正常；若充电口与充电枪未正确匹配或匹配超时，充电口指示灯蓝色闪亮后熄灭，请您重新连接充电枪。

查看充电连接器及充电设备是否完好，将充电枪正对并连接到车辆充电口处，此时充电口与充电枪进行匹配：若充电口指示灯呈现蓝色闪亮，提示您充电口工作正常；若充电口与充电枪未正确匹配或匹配超时，充电口指示灯蓝色闪亮后熄灭，请您重新连接充电枪。



### 3. 开始充电

您可在中控屏下方控制栏进入设置页面，点击**电池**或蔚来 App 上查看当前充电状态。此时充电口指示灯为蓝色，显示当前充电状态。

### 4. 充电完成

充电完成时，需先按下充电枪解锁按键，方可将充电枪拔下。

充电过程中如需要手动停止充电，长按充电口按钮断电或在全车解锁后在中控屏设置页面点击**电池**停止充电，待充电口指示灯变成绿色常亮后再将充电枪拔下。



### 注意

- 插拔充电枪时请正对充电插座，若遇充电枪卡滞，可尝试轻微上提充电枪。请勿用力晃动插拔，避免损坏充电枪或充电插座。

- 充电过程中，请勿强行直接拔枪，否则会引发充电插座火花及冒烟现象，危及人身安全。
- 结束充电后，请等待 3 秒钟再拔下充电枪，避免因拔枪过快导致拉弧造成人身伤害。
- 插枪充电时必须将充电枪插到底，手托 2 秒钟后松开充电枪。若遇到充电指示灯亮红灯，建议可以再尝试按照如上操作插枪充电 1-2 次，充电仍不成功可尝试更换充电枪。

## 5. 充电异常

充电过程中若充电口指示灯呈现红色闪亮，请更换充电桩再次尝试，若指示灯仍为红色闪亮，请立即停止充电并联系蔚来汽车服务中心。



## 6. 关闭充电口盖

拔下充电枪后请将充电枪放好，按下充电口关闭按钮或在中控屏上点击**充电口盖**，充电口盖即可自动关闭。

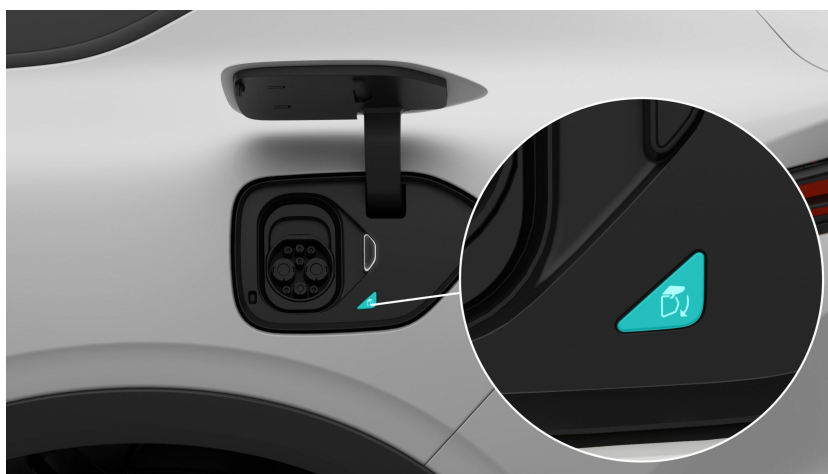

**说明**

- 使用蔚来家充电桩充电时，充电口盖将在充电枪从桩上拔下时自动打开，在充电枪从车辆拔下后自动关闭。
- 如充电口盖自动旋转关闭过程中卡滞在充电枪上，可长按充电口关闭按钮 5 秒钟，此时充电口盖将自动打开。

**充电指示灯**

指示灯状态	说明
白色常亮	充电口盖打开 充电枪未插到位
蓝色闪烁	充电枪连接成功
蓝色呼吸	充电中
绿色常亮	充电完成 充电停止
红色常亮	充电故障

**充电后无法拔下充电枪**

如全车解锁后无法拔出充电枪，请按如下步骤尝试：

1. 重新插紧充电枪确保充电枪解锁按钮弹起。
2. 重新进行全车上锁及解锁。
3. 再按住充电枪解锁按钮等待 1 到 2 秒钟，待充电口指示灯变成绿色常亮后再将充电枪拔下。
4. 如仍无法拔下充电枪，请立即停止充电并联系蔚来汽车服务中心。

## 车辆换电作业

您的爱车具备高压动力电池换电功能。您可在中控屏或蔚来 App 充电地图选择并预约换电站，到站后按照指示完成换电服务。

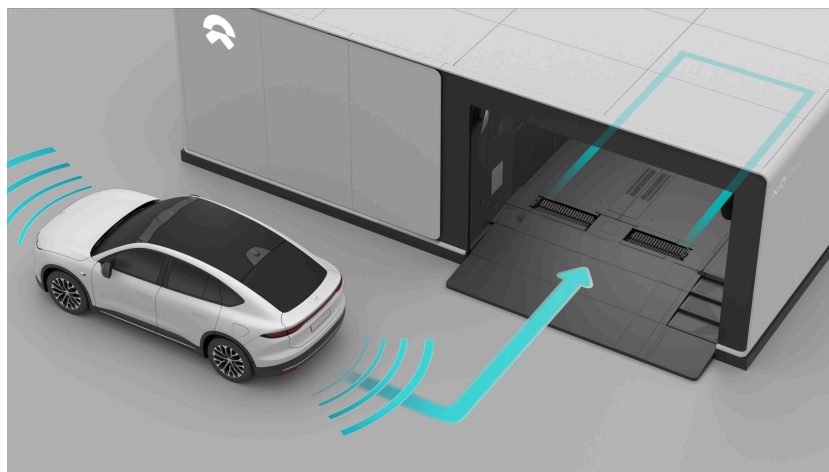

### 换电服务预约

通过充电地图，查看到合适的换电站后，可在中控屏或蔚来 App 进行下单。

以下三种下单方式，可择一操作：

- **中控屏手动下单：**请在中控屏地图界面点击加电助手图标 ，查找您希望前往的换电站，并点击**立即下单**。
- **中控屏自动下单：**请在中控屏中将您希望前往的换电站设为导航目的地或途径点，系统将在您到达时自动完成下单。
- **蔚来 App：**请在爱车页面的充电地图中找到您附近的换电站，选择对应换电站，点击**换电>申请换电**即可。

抵达换电站下单成功后会生成换电序号，进入排队序列。您可在中控屏或蔚来 App 订单页面上查看换电站电池充电情况、当前队列人数、预估等待时间等信息。

### 说明

- 下单时会对爱车和蔚来 App 位置进行校验，只有在换电站附近约 200 米范围内才能成功下单。
- 如果在换电站下单范围内，直接点击下单；如果不在下单范围内，选择导航至换电站，到达附近后下单。
- 当遇到车辆断网而无法下单的情况下，请等待车辆网络恢复后重新尝试下单，或拨打换电服务热线寻求帮助。
- 下单时请注意阅读协议以及免责条款等。

- 请在换电站附近等待叫号，并及时关注中控屏或蔚来 App 的换电页面上排队情况，如若过号，请及时联系换电专员。
- 如因某些原因离开现场，请留意蔚来 App 的排队情况，或及时取消订单。
- 等待换电时请避开换电站前的行车通道。

### 换电站泊车辅助

换电站泊车辅助(PSAP)功能可以帮助驾驶员在没有任何方向盘输入，制动操作，加速操作及换挡操作的情况下，辅助车辆泊入换电站。

1. **前往换电站：**您可依据导航规划路线，前往换电站。
2. **驶入起始区域：**抵达换电站下单成功会生成换电序号，进入排队序列，根据中控屏提示，可点击**开始换电流程**，或直接将车辆驶入换电站前起始区域。
3. **定位检测：**进入换电起始区域后，当中控屏和语音提示定位成功后，请踩下制动踏板保持车辆静止，等待定位检测。
4. **辅助泊入：**定位成功，点击中控屏上**辅助泊入**，开始进入泊入换电站流程。
5. **自检：**车辆泊入换电站后，进入换电流程，开始自检，系统将自动引导换电前的准备，请静坐等候，请您关注中控屏步骤指引。
6. **开始换电：**自检结束后，车辆自动进入换电流程，换电时车身会有轻微起伏并伴随声响，请勿担心。
7. **换电完成：**换电结束完成车辆自检后，车辆上电，中控屏恢复到原界面，您可驾驶车辆低速驶出换电站。

### 注意

- 车速过快可能会导致爱车定位检测失败，请控制车速不超过 18 公里/小时。
- 换电操作时请根据地面箭头指向行驶，并注意避开周围来往车辆和行人。
- 如若遇到定位失败请前后移动车辆重试，或拨打换电服务热线寻求帮助。
- 在泊入换电站前或在泊入的过程中，您需始终关注爱车周边环境，确认没有来往车辆、行人、儿童等，确保泊车过程安全。
- 在泊入换电站的过程中，请不要踩加速踏板、解开安全带、离开主驾座位或打开车门。
- 换电过程中，请勿持续升降车窗，以免造成电机过热或下电风险。
- 换电开始后，车身会有轻微起伏和声响，部分报警灯会暂时点亮，请不要恐慌。
- 换电过程请勿尝试打开车门、切换挡位、踩下制动踏板等操作，从而造成换电异常退出。
- 由于部分第三方媒体受到限制，在换电过程中不支持使用。

- 若五分钟内换电未完成，中控屏将会自动熄灭保护 12V 蓄电池，车窗升降和空调吹风功能将无法使用。
- 驶出换电站时请注意观察前方的车辆及行人，确认安全后再驶出换电站。

### **注意事项及限制**

以下情况时，换电站泊车功能可能无法按预期运作：

- 地面反光或地面积水
- 装载的物体超出车身
- 安装有雪地防滑链或者备用车轮
- 路面凹凸不平，比如有植草砖，有凹槽的路面等
- 一个或多个超声波传感器污损或受到妨碍（如污泥或者冰雪等）
- 天气条件（大雨，大雪，大雾，酷热或者极寒温度等）干扰传感器工作
- 传感器受到其他可产生干扰的电器设备或装置的影响
- 左右外后视镜中任意一个有损坏或者处于不正常的位置
- 路缘的材质不是石头或者无法检测到的路缘。如果停车不当，车辆的轮胎轮圈会有被路缘损坏风险，请及时控制车辆。
- 方向盘的任何加装或改装配件，会增加泊车过程中的风险，可能导致换电站泊车辅助无法运作或按预期的方式运行，包括但不限于：安装方向盘皮套、改装方向盘、配重环等。
- 在更换轮胎尺寸和性能后您需要到售后更新相关参数，目前仅支持官方提供的轮胎型号；任何车辆轮胎尺寸和性能的改装，可能都会影响泊车性能。

## 车外放电作业

您可以使用车辆电源为用电设备进行供电，拓展丰富的露营场景。车外放电最大功率为 2.2 kW。

### 说明

车辆对外放电需选装交流充放电套装，若未选装可使用官方 NIO Power 充放电一体机。

### 放电过程

1. 车辆停稳挂 P 挡并且整车解锁后，打开充电口盖。
2. 查看放电设备是否完好，进行交流放电前，需先将充放电转接头连接至车辆充电口。
3. 将放电设备正对并连接到充放电转接头上。
4. 在中控屏下方控制栏进入设置页面，点击**电池>对外放电**或蔚来 App 上确认开始放电，随后在电池管理页面下查看当前放电状态以及设置放电限值。
5. 达到车辆放电下限（可在中控屏**电池**界面自定义设置）时车辆放电完成，将放电设备拔下。  
放电过程中可在中控屏或蔚来 App 上手动停止放电后，再将放电设备取下。
6. 请将放电设备收好后，关闭充电口盖。

### 注意

- 车辆放电时，禁止使用超出最大放电功率的用电设备。
- 请勿使用非蔚来汽车的第三方放电设备，以免对车辆造成损坏。
- 进行放电前，需要确认车辆电量高于 10%，否则放电功能不可用。
- 车辆进入 ECO+ 模式时，放电功能不可用。
- 车辆正在交流充电过程中，放电功能不可用。
- 插入用电设备前，请确认插头及插座清洁且干燥。
- 220V 放电开启，充电功能不可用。
- 在使用车外放电功能过程中，车内放电功能的开启和关闭，会导致车外放电功能出现短暂的停止，随后会自动恢复。

### 警告

- 严禁肢体触摸或用金属插入插座，以免造成人身伤害甚至死亡。
- 严禁带电操作用电设备，操作时注意安全检查。

- 严禁湿手时进行操作。

**放电指示灯**

指示灯状态	说明
白色常亮	充电口盖打开
蓝色闪烁	放电设备连接成功
绿色呼吸	放电中
绿色常亮	放电完成 放电停止
红色常亮	放电故障

## 电量与续航

### 中控屏充电设置

您可以在中控屏下方控制栏进入设置页面，点击**电池**，在此页面可显示当前充电状态以及进行充电设置：

- **剩余电量**

- **剩余续航**

点击**续航里程计算标准**，您可根据实际使用情况，选择 CLTC 续航或实估续航。续航里程取决于车辆的可用电量、整车行驶里程和使用时间、环境温度、路况、驾驶习惯（空调、驾驶模式、回收能量等级）、整车载重量等因素。

- **开始及停止充电**

- **充电上限设置**

您可以在充电前或停车后在中控屏自行设置期望的充电设置，当达到设置的充电上限后即自动停止充电并在仪表屏进行提示。

此功能默认充电上限为 90%，您可以拖拽刻度线到充电上限来设置充电电量。调整范围为 50%-100%。此设置保存在车辆中控屏内。

您可以在中控屏下方控制栏进入设置页面，点击**我的 EC6>能耗信息**，在此页面查看当前能耗信息及能耗曲线，并可点击**重置自定义行程**对当前行程进行重置。

### 仪表屏电量显示



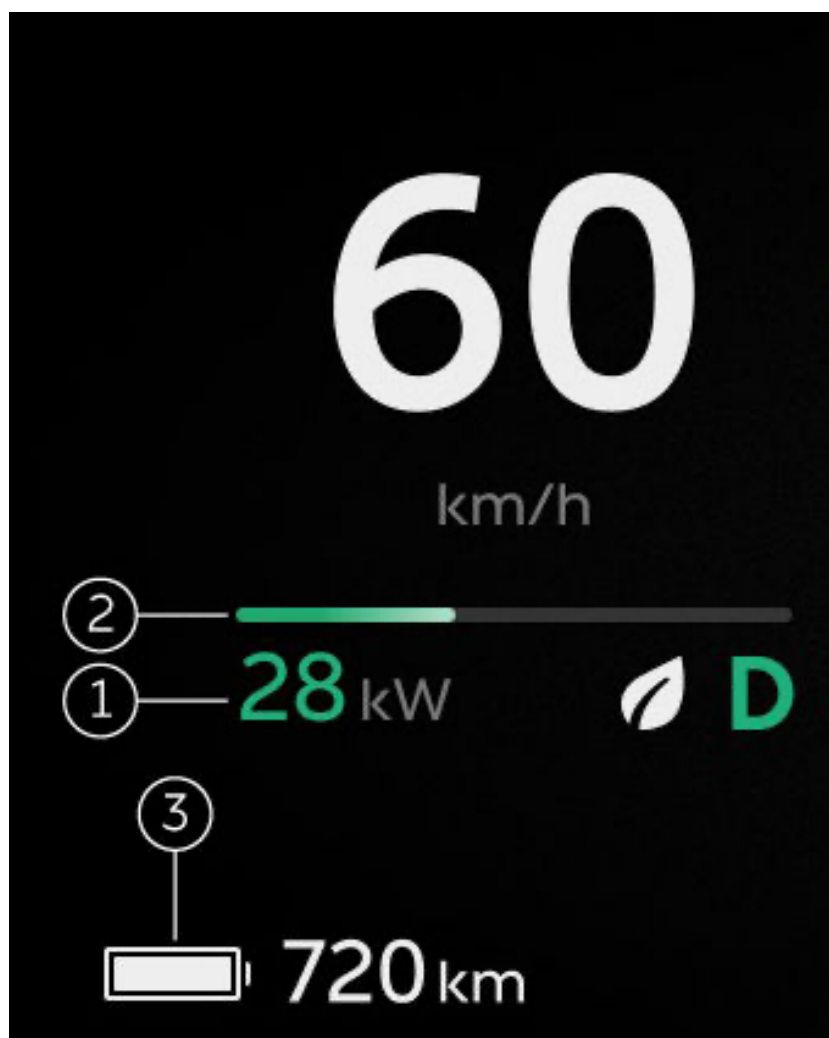



仪表屏上可显示当前高压动力电池状态以及电池相关的一些警告信息。



1. **当前功率显示**  
表示当前高压动力电池提供动力或进行能量回收时的功率数值。
2. **高压动力电池能量条**  
此能量条表示高压动力电池提供动力的功率；能量条为绿色时表示进行能量回收时的功率。
3. **续航里程**  
表示当前状态下高压动力电池支持的剩余行驶里程。  
续航里程低于 60 公里（支持自定义）此图标显示为黄色；续航里程低于 10 公里此图标显示为红色。

仪表屏上与电量相关的指示灯如下：

仪表屏图标	名称	说明
	高压动力电池电量正常指示灯	此指示灯表明当前高压动力电池电量正常。

	高压动力电池电量不足指示灯	此指示灯表明当前高压动力电池电量不足，请及时充电，如有需要请联系蔚来汽车服务中心。
	高压动力电池切断警告灯	此时车辆未上高压电，如有需要请联系蔚来汽车服务中心。
	低压系统故障警告灯	此警告灯点亮请立即停车并联系蔚来汽车服务中心。
	高压动力电池故障警告灯	此警告灯点亮请立即停车并联系蔚来汽车服务中心。
	高压动力电池温度过高警告灯	此警告灯点亮请立即停车并联系蔚来汽车服务中心。
	冰雪路面指示灯	此指示灯点亮表明当前环境温度过低，将可能影响高压动力电池性能。
	充电电缆已连接指示灯	此指示灯点亮表明当前已连接充电电缆。

## 高压动力电池预热

高压动力电池在低温环境下，充电速度将变慢。开启电池预热功能，能够在车辆到达补能点（充电桩）前，提前对高压动力电池进行一定程度的预热，以提升充电速度。

### 低温充电预热

低温充电预热功能默认关闭，您可以在中控屏下方控制栏进入设置页面，点击**电池>低温充电预热**，手动打开或关闭低温充电预热功能。选择**本次关闭**（下次默认开启），或者**保持关闭**。

该功能开启时，当导航状态下目的地或途经点为充电站，在保证到达目的地的前提下，车辆将自动开启高压动力电池预热。低温充电预热仅把电池加热步骤前置，不会造成额外的充电能量浪费。

处于导航状态下时，低温充电预热功能在如下条件时将自动激活，中控屏上方状态栏显示当前预热状态：

- 导航目的地或途经点为充电站，或带有充电站的服务区
- 驾驶员处于就座状态
- 当前续航里程大于 120 公里
- 车辆未处于 ECO+ 模式

此功能在如下条件之一时将自动退出预热过程（开关仍保持开启状态）：

- 连接充电枪
- 关闭导航或停止导航到充电站
- 当前续航里程不支持预热到目的地时仍剩余 20 公里
- 车辆进入 ECO+ 模式

### 手动充电预热

手动充电预热功能默认关闭。当您熟悉充电路线，不需跟随导航至充电点时，建议在低温环境时开启手动充电预热功能，车辆将开启高压动力电池预热，以提升充电效率。开启手动充电预热时需满足环境温度低于 20°C 且车辆续航里程大于 10 公里。

您可以在蔚来 App 或中控屏下方控制栏进入设置页面，点击**电池>手动预热**，开启或关闭手动充电预热功能，中控屏上方状态栏将显示当前预热状态。

此功能在如下条件之一时将自动退出预热过程（开关此时为关闭状态）：

- 连接充电枪
- 低温充电预热功能开启

- 电池已预热到设定温度并保持 1 小时
- 车辆进入 ECO+ 模式

### 注意

- 开启电池预热功能会增加一定的电耗，请合理规划行程或酌情使用该功能。
- 手动充电预热功能激活后，低温充电预热功能不可用。手动充电预热功能关闭后，低温充电预热功能在本次上电循环时也不可用。
- 手动充电预热功能无法自行判断预热至目的地的续航里程，请充分关注当前续航里程是否支持至目的地，再开启此功能。

## 主驾座椅调节及记忆

### 按键调节座椅

您可以通过座椅按键对主驾座椅进行调节。



#### ① 键：

- **座垫前端倾角调节：**转动按键可进行座垫前端倾角调节
- **座椅前后调节：**前后拨动此按键可将座椅向前或向后进行调节。
- **座椅高度调节：**沿按键中间上下拨动可将座椅高度向上或向下进行调节。
- **座垫长短调节：**按压按键前/后端可进行座垫长度调节。

#### ② 键：

- **靠背调节：**前后拨动按键上端可调节座椅靠背的倾斜度。

#### ③ 键：

- **腰托调节：**按压上下左右四键可进行腰托调节。
- **舒适自选键：**短按中间按键可开启或关闭舒适功能；长按中间按键可将当前座椅正在运行的舒适功能记忆。

### 注意

- 舒适自选键功能默认为按摩。
- 长按舒适自选键可记忆座椅正在运行的舒适功能包括其类型、挡位和模式；若方向盘具备加热功能，则也可被舒适自选键记忆。
- 舒适功能正在运行的情况下，短按舒适自选键即可关闭。

## 按键调节座椅（零重力）

您可以通过座椅按键对主驾座椅进行调节。



### ① 键：

- **座垫整体角度调节：**转动按键可调节座椅整体调节
- **座椅前后调节：**前后拨动此按键可将座椅向前或向后进行调节。
- **座椅高度调节：**沿按键中间上下拨动可将座椅高度向上或向下进行调节。
- **腿托调节：**按压按键前/后端调节腿托伸缩

### ② 键：

- **靠背调节：**前后拨动按键上端可调节座椅靠背的倾斜度。

### ③ 键：

- **腰托调节：**按压上下左右四键可进行腰托调节。
- **舒适自选键：**短按中间按键可开启或关闭舒适功能；长按中间按键可将当前座椅正在运行的舒适功能记忆。

### ④ 键：

- **一键舒享**
  - 短按按键一次，座椅向零重力姿态运行；在座椅移动过程中短按按键，座椅会暂停移动，再次短按恢复移动。
  - 长按按键座椅恢复到初始位置。

## 注意

- 舒适自选键功能默认为按摩。
- 长按舒适自选键可记忆座椅正在运行的舒适功能包括其类型、挡位和模式；若方向盘具备加热功能，则也可被舒适自选键记忆。
- 舒适功能正在运行的情况下，短按舒适自选键即可关闭。

## 中控屏调节座椅

您可以通过中控屏调节主驾座椅。

从中控屏下方控制栏点击进入舒适面板页面，点击**座椅>位置调节>主驾**，通过触控屏幕上座垫、靠背等部件位置点来进行调节。

中控屏可提供以下座椅位置选择，分别为驾驶位置、离车位置、休息位置、自定义位置、默认位置、舒躺位置/零重力位置（如有），除舒躺位置、零重力位置和默认位置外各位置可自行设置保存。

## 警告

- 车辆行驶前，请确保已调节座椅至推荐位置（参考用户手册中推荐的车辆行驶中坐姿和座椅位置）。
- 请在驻车状态下进行主驾座椅调节。车辆行驶过程中进行座椅等相应调节，可能会引起安全风险。
- 在进行座椅调节前，请为后排儿童、乘客、宠物等留有相对安全空间，避免对乘员产生挤压等风险。
- 在进行座椅调节前，请确认周围环境有足够安全空间，避免座椅调节过程中和周边环境件（脚托、腿托、座椅杯托、扶手等）产生挤压等，规避变形和断裂风险。
- 在座椅调节过程中，避免手或身体其他部位放在座椅的运动路径上，否则存在被夹、碰等风险。
- 座椅调整后，请确保座椅处于锁止状态。
- 请勿让儿童对座椅进行调节，存在被夹的风险。
- 在开启轻松进出功能下，请为后排儿童、乘客、宠物等留有相对安全空间，避免对乘员产生挤压等风险。
- 轻松进出功能未完全停止前，请勿驾驶车辆。如果进行操作，可能存在车辆失控的风险。
- 如有儿童经常乘坐后排座椅，建议关闭轻松进出功能。
- 若座椅装有后排小桌板，在开启座椅舒躺功能前，请务必收起小桌板，否则将会造成小桌板和座椅损坏。

## 主驾座椅记忆设置

从中控屏下方控制栏点击进入舒适面板页面，点击**座椅>位置调节>主驾**，在此页面进行主驾座椅位置记忆设置。

通过座椅按键或中控屏调节座椅，设置**驾驶/休息/离车/自定义位置**，再保存到车辆当前的个人账户中。

需要更新某个位置时，调节好座椅后，点击对应位置**保存**按键即可，更新后的设置将保存到车辆当前的个人账户中，并覆盖原有设置。

## 警告

请注意行车安全，车辆行驶中请勿调节座椅，防止发生意外事故。

## 注意

在设置主驾座椅记忆功能之前，请确认车辆所处环境安全，挡位处于 P 挡，同时确认座椅及方向盘周围无任何障碍物，确保后排没有乘客或物品。

## 主驾推荐驾驶坐姿和座椅位置

为了最大程度降低潜在的风险，保护您的安全，车辆行驶前，请按照以下要求调整座椅：

- 前后移动座椅至合适位置，确保可以轻松完全踩下加速踏板和制动踏板。
- 调节座椅靠背至合适直背坐姿，使背部完全贴合靠背，且靠背倾角不得过大。
- 调节座椅高度至合适位置，使双手可以舒服地握住方向盘。
- 调节方向盘，使驾驶员胸部与方向盘之间至少保持 25 厘米的距离。
- 调节头枕，使头枕中心与驾驶员的眼部齐平。
- 把座椅安全带中间部分放置在颈部和肩部之间。把安全带的搭接部分紧紧地绕过髋关节（而非腹部）。

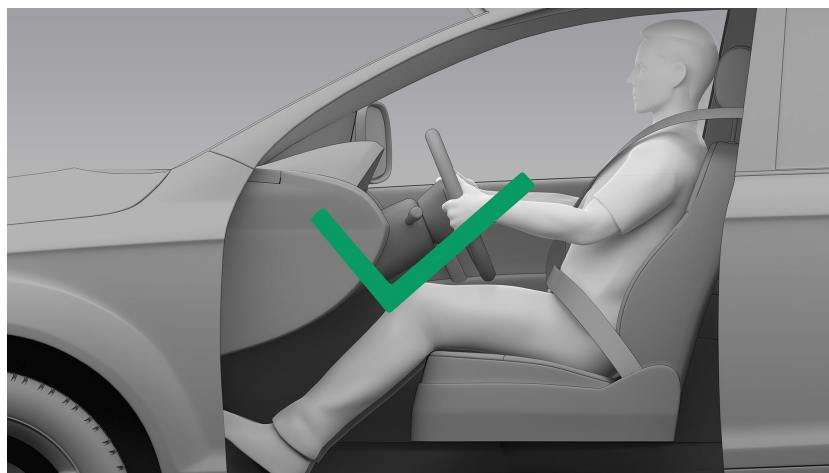

**警告**

车辆使用过程中，请避免以下可能引起风险的行为：

- 请勿在座椅上使用各种类型的座椅套或者自行改装座椅面套。在发生碰撞事故时座椅套或自行改装座椅面套会严重限制座椅侧气囊的展开，大大降低对乘员的保护，增加人员受伤风险。
- 请勿在座椅下方放置物品。在调节过程中或者在发生碰撞、急加减速情况下，物品可能会引起安全风险。
- 请勿在座椅或者头枕上悬挂物品（如衣架等）。车辆在发生碰撞、或急加减速情况下，可能会增加人员受伤风险。
- 车辆行驶过程中，同一个位置上只能乘坐一人。请勿让婴儿或儿童与成人共用安全带或让婴儿和儿童坐在成人腿上。车辆在发生碰撞、急加减速情况下，可能会引起安全风险。
- 请勿调换其他型号头枕，否则头枕可能无法调节到正确的高度或位置。车辆在发生事故或者紧急制动时，会增加头、颈部受伤的风险。
- 车辆行驶过程中，如座椅靠背过度倾斜，可能在碰撞事故发生时导致严重伤害。
- 请勿在车辆行驶过程中使用舒躺等非行驶中的座椅位置（行驶中坐姿和座椅位置请参考推荐位置），车辆在发生碰撞、或急加减速情况下，可能会增加人员受伤风险或导致严重伤害。
- 因疾病或年龄等其他情况存在疼痛感知能力受限的人士，应当小心使用座椅加热功能，避免因长时间使用导致潜在的低温烫伤。

## 副驾座椅调节及记忆

### 按键调节座椅 (2025 款)

乘客可以通过座椅按键对副驾座椅进行调节。



#### ① 键：

- **脚托调节：**沿按键中间上下拨动控制脚托的开度。

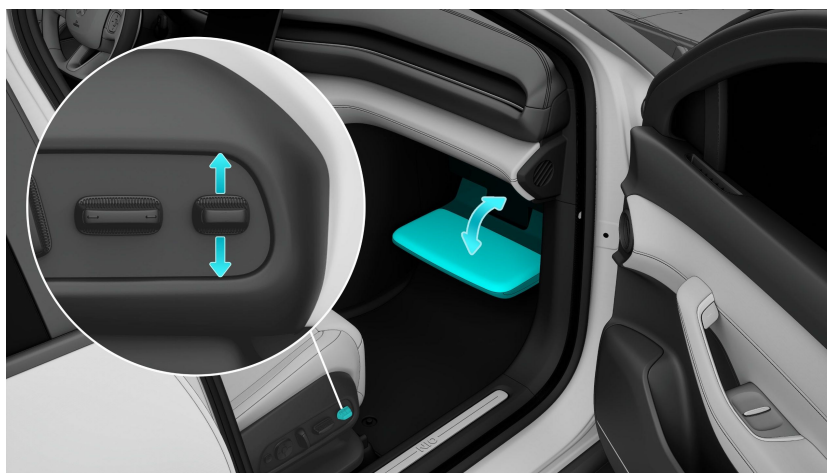

#### ② 键：

- **座椅前后调节：**前后拨动此按键可将座椅向前或向后进行调节。
- **座椅高度调节：**沿按键中间上下拨动可将座椅高度向上或向下进行调节。
- **腿托调节：**按压按键前/后端调节腿托伸缩。

#### ③ 键：

- **靠背调节：**前后拨动按键上端可调节座椅靠背的倾斜度。

## ④ 键：

- **腰托调节：** 按压上下左右四键可进行腰托调节。
- **舒适自选键：** 短按中间按键可开启或关闭舒适功能；长按中间按键可将当前座椅正在运行的舒适功能进行记忆。

## ⑤ 键：

## • 一键舒享

- 短按按键一次，座椅向零重力姿态运行；在座椅移动过程中短按按键，座椅会暂停移动，再次短按恢复移动。
- 长按按键座椅恢复到初始位置。

**注意**

- 舒适自选键跟车记忆的功能默认为按摩。
- 长按舒适自选键可记忆座椅正在运行的舒适功能包括其类型、挡位和模式。
- 舒适功能正在运行的情况下，短按舒适自选键即可关闭。

**按键调节座椅 (2026 款)**

乘员可以通过座椅按键对副驾座椅进行调节。



## ① 键：

- **脚托调节：** 沿按键中间上下拨动控制脚托的开度。

## ② 键：

- **座垫整体角度调节：** 转动按键可调节座椅整体调节

- **座椅前后调节：**前后拨动此按键可将座椅向前或向后进行调节。
- **座椅高度调节：**沿按键中间上下拨动可将座椅高度向上或向下进行调节。
- **腿托调节：**按压按键前/后端调节腿托伸缩。

③ 键：

- **靠背调节：**前后拨动按键上端可调节座椅靠背的倾斜度。

④ 键：

- **腰托调节：**按压上下左右四键可进行腰托调节。
- **舒适自选键：**短按中间按键可开启或关闭舒适功能；长按中间按键可将当前座椅正在运行的舒适功能进行记忆。

⑤ 键：

- **一键舒享**
  - 短按按键一次，座椅向零重力姿态运行；在座椅移动过程中短按按键，座椅会暂停移动，再次短按恢复移动。
  - 长按按键座椅恢复到初始位置。

## 注意

- 舒适自选键跟车记忆的功能默认为按摩。
- 长按舒适自选键可记忆座椅正在运行的舒适功能包括其类型、挡位和模式。
- 舒适功能正在运行的情况下，短按舒适自选键即可关闭。

## 中控屏调节座椅

您可以通过中控屏调节副驾座椅。

从中控屏下方控制栏点击进入舒适面板页面，点击**座椅>位置调节>副驾**，通过触控屏幕上座垫、靠背等部件位置点来进行调节。

中控屏可提供以下座椅位置选择，分别为乘坐位置、休息位置、自定义位置、默认位置、舒躺位置/零重力位置（如有），除舒躺位置、零重力位置和默认位置外其他位置可自行设置保存。

**副驾收起：**副驾座椅移至最前端。

## 警告

车辆使用过程中，请避免以下可能引起风险的行为：

- 在进行座椅调节前，请确认座椅和周围及后排儿童、乘员、宠物等留有相对安全空间，避免后排儿童、乘员、宠物等产生挤压、碰等风险。
- 在进行座椅调节前，请确认周围环境有足够安全空间，避免座椅调节过程中和周边环境件（脚托、腿托、座椅杯托、扶手等）产生挤压、碰等引起变形和断裂风险。
- 请在驻车状态下进行座椅调节。车辆行驶过程中，进行座椅调节，可能增加身体受伤风险。
- 在座椅调节过程中，避免手、身体等部位在座椅运动路径上，存在被夹、碰等风险。
- 座椅调整后，请确保座椅处于锁止状态。
- 避免让儿童对座椅进行调节，存在被夹的风险。
- 在开启轻松进出功能下，确保前排和后排儿童、乘员、宠物等有足够安全空间，防止座椅在移动过程中产生挤压、碰等风险。
- 轻松进出功能未完全结束前，请勿驾驶车辆。如果进行操作，可能存在车辆失控，引起事故的风险。
- 后排如有儿童经常乘坐，建议关闭轻松进出功能。
- 请勿在车辆行驶过程中使用一键舒躺、零重力等非行驶过程推荐位置（行驶过程中请参考推荐坐姿和座椅位置），车辆发生碰撞、或急加减速情况下，可能会增加人员受伤风险。
- 在车辆行驶前，请确保座椅已经调节至推荐位置（参考用户手册中推荐车辆行驶中的坐姿和座椅位置）。
- 若座椅装有后排小桌板，在开启座椅零重力或舒躺功能前，请务必收起小桌板，否则将会造成小桌板和座椅损坏。

## 副驾座椅记忆设置

从中控屏下方控制栏点击进入舒适面板页面，点击**座椅>位置调节>副驾**，在此页面进行副驾座椅位置记忆设置。

通过座椅按键或中控屏调节座椅，设置**乘坐/休息/自定义**位置，再保存到车辆当前的个人账户中。

需要更新某个位置时，调节好座椅后，点击对应位置**保存**按键即可，更新后的设置将保存到车辆当前的个人账户中，并覆盖原有设置。

## 注意

在设置副驾座椅记忆功能之前，请确认车辆所处环境安全，挡位处于 P 挡，同时确认座椅脚托（如有）收起以及周围无任何障碍物，确保后排没有乘客或物品。

### 后排控制屏调节座椅位置

后排乘客可以通过后排控制屏调节副驾座椅位置。

从后排控制屏滑至座椅调节界面，可以点击“副驾收起”和“副驾恢复”两个按键。

- **副驾收起：**副驾座椅移至最前端。
- **副驾恢复：**副驾座椅恢复到默认位置。

### 副驾推荐坐姿和座椅位置

为了最大程度降低潜在的风险，保护您的安全，车辆行驶前，请按照以下要求调整座椅：

- 前后移动座椅至合适位置，使双脚置于座椅前的脚部空间内。
- 调节座椅靠背至合适直背坐姿，使背部完全贴合靠背，且靠背倾角不得过大。
- 调节头枕，使头枕中心与乘客的眼部齐平。
- 把座椅安全带中间部分放置在颈部和肩部之间。把安全带的搭接部分紧紧地绕过髋关节（而非腹部）。



## 警告

车辆使用过程中，请避免以下可能引起风险的行为：

- 请勿在座椅上使用各种类型的座椅套或者自行改装座椅面套。在发生碰撞事故时座椅套或自行改装座椅面套会严重限制座椅侧气囊的展开，大大降低对乘员的保护，增加人员受伤风险。

- 请勿在座椅下方放置物品。在调节过程中或者在发生碰撞、急加减速情况下，物品可能会引起安全风险。
- 请勿在座椅或者头枕上悬挂物品（如衣架等）。车辆在发生碰撞、或急加减速情况下，可能会增加人员受伤风险。
- 车辆行驶过程中，同一个位置上只能乘坐一人。请勿让婴儿或儿童与成人共用安全带或让婴儿和儿童坐在成人腿上。车辆在发生碰撞、急加减速情况下，可能会引起安全风险。
- 请勿调换其他型号头枕，否则头枕可能无法调节到正确的高度或位置。车辆在发生事故或者紧急制动时，会增加头、颈部受伤的风险。
- 车辆行驶过程中，如座椅靠背过度倾斜，可能在碰撞事故发生时导致严重伤害。
- 请勿在车辆行驶过程中使用舒躺等非行驶中的座椅位置（行驶中坐姿和座椅位置请参考推荐位置），车辆在发生碰撞、或急加减速情况下，可能会增加人员受伤风险或导致严重伤害。
- 因疾病或年龄等其他情况存在疼痛感知能力受限的人士，应当小心使用座椅加热功能，避免因长时间使用导致潜在的低温烫伤。

## 警告

副驾座椅请勿让儿童单独乘坐或怀抱儿童乘坐等以下图示行为：

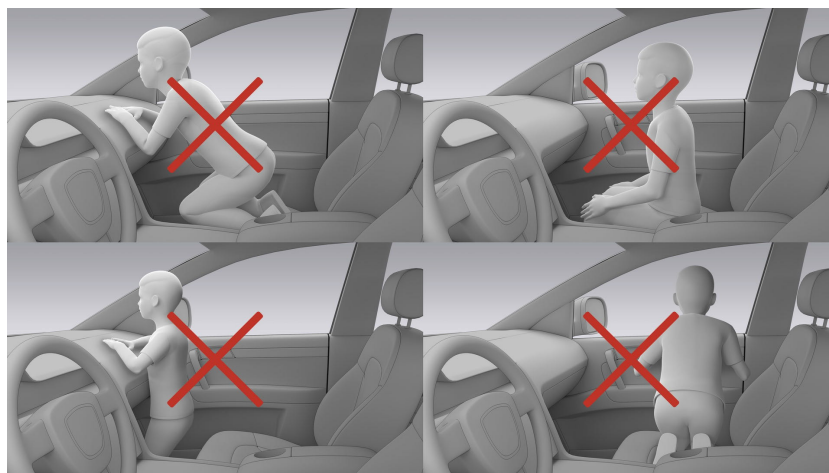

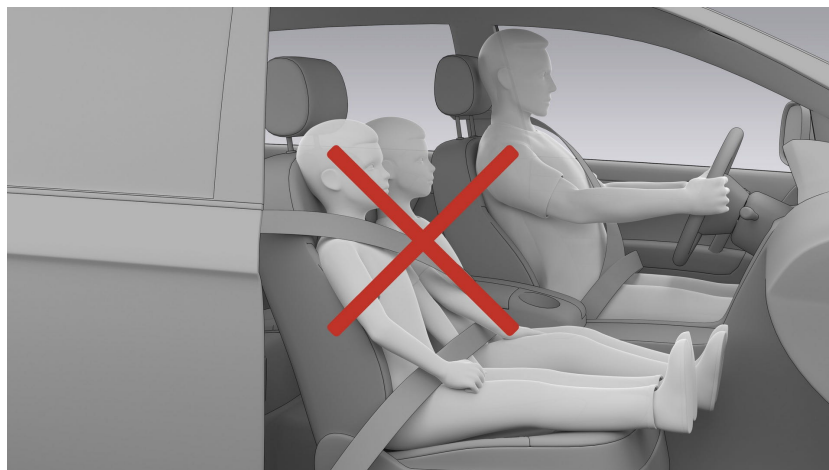

## 后排座椅调节

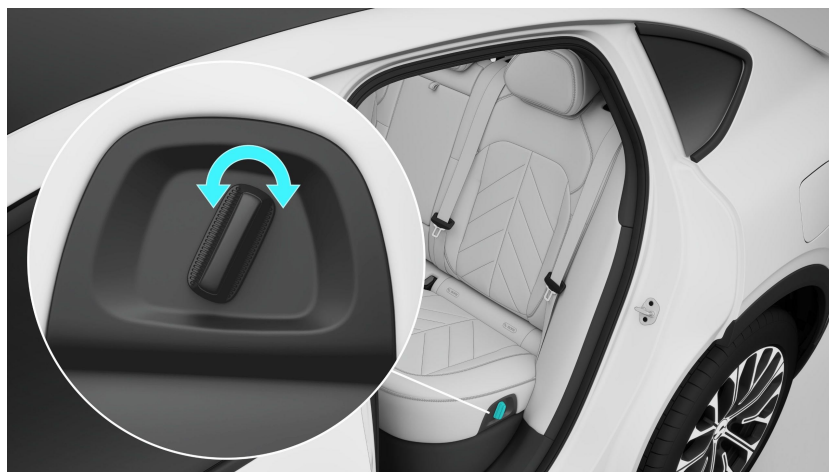

前后拨动此按键上端可调节座椅靠背倾斜度。

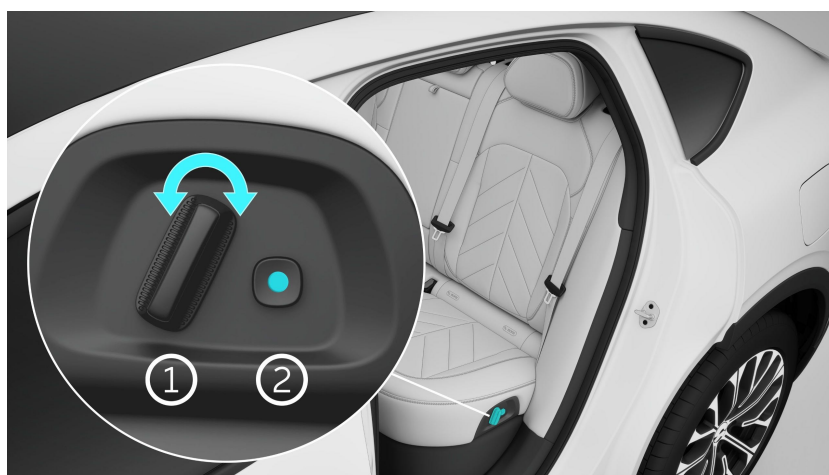

① 键：

- **靠背调节：**前后拨动此按键上端可调节座椅靠背倾斜度。

② 键：

- **舒适自选键：**短按中间按键可开启或关闭舒适功能；长按中间按键可将当前座椅正在运行的舒适功能进行记忆。

### 注意

- 舒适自选键跟车记忆的功能默认为按摩。
- 长按舒适自选键可记忆座椅正在运行的舒适功能包括其类型、挡位和模式。
- 舒适功能正在运行的情况下，短按舒适自选键即可关闭。

### 后排推荐坐姿和座椅位置

为了最大程度降低潜在的风险，保护您的安全，车辆行驶前，请按照以下要求调整座椅：

- 将靠背锁定在直立位置。
- 调节头枕，使头枕中心与乘客的眼部齐平。
- 调节座椅靠背至合适直背坐姿，使背部完全贴合靠背，且靠背倾角不得过大。
- 双脚置于后排座椅前的脚部空间内。
- 把座椅安全带中间部位放置在颈部和肩部之间，把安全带的搭接部分紧紧地绕过髋关节（而非腹部）。
- 携带儿童行驶时，应采用合适的儿童安全座椅保护儿童，详情见儿童安全座椅章节。

### 后排座椅靠背放平

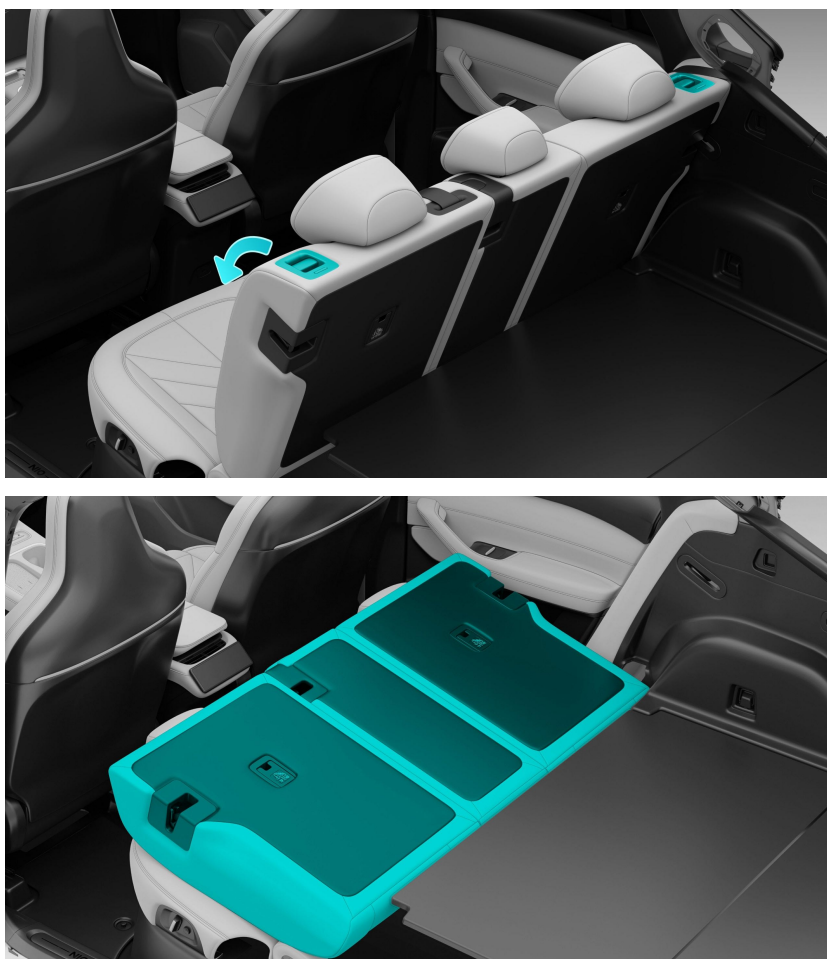

拉动座椅靠背机械手柄，将靠背解锁，向前翻平靠背，可将座椅靠背放平。

### 警告

- 当折叠座椅靠背时，请确保后排座椅上没有任何物品，座椅安全带未连接，否则可能损坏后排座椅。

- 进行后排座椅靠背调节时，请确保安全带未扭曲或被卡在座椅靠背内，否则可能损坏安全带，影响安全。
- 车辆启动前，请确认座椅处于锁止状态（前后、高度、靠背等），未锁止的座椅可能会引发潜在的人员受伤风险（比如后排靠背展开没有完全锁止状态，在车辆发生碰撞、急加减速等情况下可能会造成安全事故或产生二次伤害）。
- 当座椅处于折叠状态时（比如后排靠背被向下放平），请勿在车辆行驶状态下乘坐该位置上。在车辆发生碰撞、急加减速情况下，没有正确的保护会提高人员伤亡的风险。
- 当折叠后排座椅靠背增加储物空间时，请确保装载的物品被妥善固定，且物品堆放高度不能超过前排座椅靠背高度，否则车辆急停或碰撞时，可能造成人身伤害。
- 当后排载有长物品时，妥善固定物品确保无法接触仪表台区域，同时要包裹好裸露的尖端或锋利边缘，防止造成车辆损坏或人身伤害。

### 警告

- 车辆若装有小桌板，行驶中请务必妥善收起小桌板，防止因车辆突发事故造成车内人员因磕碰而受伤的风险。
- 乘客乘坐后排座椅请务必正确佩戴安全带，避免车辆在出现碰撞、或急加减速时造成乘客与加装附件（小桌板、娱乐屏等）发生磕碰而受伤的风险。
- 请勿在座椅或者头枕上悬挂其它物品（如衣架等），车辆发生碰撞、或急加减速情况下，物品可能会增加人员受伤风险。
- 车辆行驶过程中，同一个位置上只能乘坐一人。请不要让婴儿或儿童和成人共用座椅和安全带或不让婴儿和儿童坐在成人腿上。在发生碰撞、急加减速情况下，可能会引起安全风险，造成乘员、婴儿、儿童等伤害风险。
- 因疾病或年龄等其他情况造成疼痛感知能力受限的人士，应当小心使用座椅加热，避免长时间使用导致潜在的低温烫伤。

### 警告

后排乘员请勿有以下乘坐行为：



## 座椅头枕调节

### 后排头枕调节

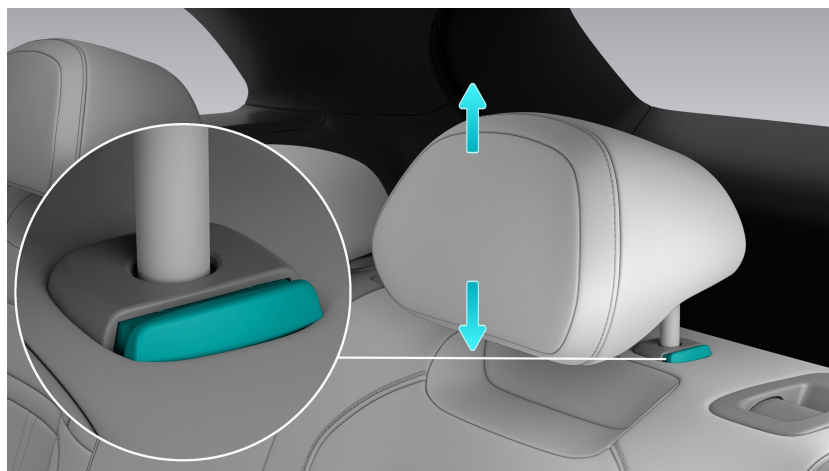

按压后排头枕下方右侧按键即可将头枕进行上下移动，将头枕移动至设定的档位处可听到“咔嗒”声，此时头枕固定在此位置。



后排座椅头枕在最低位置为非使用位置，需要把头枕抬高至合适位置并锁止后进行使用。

### 警告

- 头枕请根据乘员身高正确进行调节，以便获得最佳的保护效果。
- 调节座椅头枕，使头枕中心与乘员眼部齐平。
- 拆下头枕后请勿驾驶车辆。当发生事故或者急加减速情况下，没有头枕的座椅不能对头部提供必要的保护，可能会造成严重伤害。

## 座椅舒适

从中控屏下方控制栏点击进入舒适面板的座椅页面，开启对应座椅舒适功能。

### 座椅按摩

座椅配有按摩功能，默认关闭。

- **背部**：按摩背部局部，缓解僵硬
- **腰部**：按摩腰部局部，舒缓腰部酸痛
- **泰式**：按摩整个背部，力度较大
- **休憩**：按摩整个背部，力度较小
- **轻柔**：从上腰部到下腰部循环按摩
- **挡位 1**：弱
- **挡位 2**：强



座椅按摩模式默认泰式，挡位强度默认 2 挡；轻柔模式不可进行挡位切换，并且后排座椅没有轻柔模式。

后排控制屏切换到座椅舒适界面，可控制后排座椅的按摩模式和强度。

20 分钟内，未进行按摩模式切换，座椅按摩会自动关闭。



### 座椅通风

座椅通风功能，默认关闭，可进行三挡调节，具备分体设置功能。功能开启后，点击**高级**按键，可设置靠背和座垫组合通风。

**智能座椅通风**：功能默认关闭，从中控屏下方控制栏点击进入舒适面板页面，点击进入座椅设置页面，开启智能座椅通风功能。当车内外温度较高时，座椅通风将自动开启。

### 座椅加热

座椅加热可进行三挡调节，具备分体设置功能。功能开启后，点击**高级**按键，可设置靠背和座垫位置组合加热。

**智能座椅加热**：功能默认关闭，从中控屏下方控制栏点击进入舒适面板页面，点击进入座椅设置页面，开启智能座椅加热功能。当车内外温度较低时，座椅加热将自动开启。

### 说明

- 若功能运行中乘客离开座位一段时间后，功能关闭。
- 座椅加热和通风互斥，不可同时被开启。



**警告**

- 在使用座椅加热功能时，请勿在座椅上铺设毛毯、坐垫等物品，以免局部温度过高，引发加热功能故障，甚至损坏座椅。
- 在使用座椅加热功能前，请确保座垫处于干燥状态，衣物切勿潮湿且座椅表面无液体残留，否则可能导致座椅加热功能失效并存在灼伤身体的风险。
- 因疾病或年龄等其他情况造成疼痛感知能力受限的人士，应当小心使用座椅加热，避免长时间使用导致潜在的低温烫伤。
- 清洗座椅时，切勿使用含水量过高的清洁剂，以免水汽渗入座椅内部，损坏电子设备。

## 轻松进出

### 主驾轻松进出



从中控屏下方控制栏点击  进入舒适面板，点击  进入座椅设置页面，开启或关闭主驾轻松进出。

主驾轻松进出功能开启后：

- **离车时：**开启车门，主驾座椅和方向盘将会移动至保存的**离车位置**；若未保存离车位置，将会适当移动至合适位置（若位置适合离车，则不会触发多余移动）。
- **上车后：**踩下刹车，主驾座椅和方向盘将会移动至保存的**驾驶位置**；若未保存驾驶位置，将会恢复至上次离车前的位置。

离车位置和驾驶位置的触发条件可以根据驾驶习惯在中控屏进行设置。

离车位置触发条件：开启车门或 P 挡下解开安全带

驾驶位置触发条件：关闭车门或踩刹车踏板

### 注意



设置离车位置时，请勿将座椅调节至最后、靠背调节过低，避免影响后排乘客。建议您保存系统为您推荐的最佳离车位置

### 说明

开启主驾轻松进出功能后，若您在主驾就座并关闭主驾车门（或踩下制动踏板），主驾座椅、方向盘、外后视镜将自动设置到中控屏主驾座椅记忆界面设置的驾驶位置。

## 副驾轻松进出



从中控屏下方控制栏点击  进入舒适面板，点击  进入座椅设置页面，开启或关闭副驾轻松进出。

副驾轻松进出功能开启后：

- 离车时：解开安全带且打开副驾车门后，座椅将会移动到适合离车位置。
- 上车后：关闭车门并系好安全带后，座椅将会移动到上次乘坐位置。

### 说明



若座椅位置或靠背角度已经适合离车，则不会触发座椅多余运动。

### 注意

使用副驾轻松进出功能，建议设置合适的座椅位置，注意周围环境及后排乘客的安全。

## 后排轻松进出

车辆静止且挂 P 挡时，打开后开车门后，主副驾座椅会移动到合适位置，方便后排乘客上下车。

从中控屏下方控制栏点击  进入舒适面板，点击  进入座椅设置页面，开启或关闭左右后排座椅轻松进出。

### 注意

后排轻松进出功能开启后，乘客上下车时后排座椅的移动会根据主副驾是否有人乘坐进行不同地调整。



## 空调

### 空调控制面板

点击中控屏下方控制栏按键 ，进入空调控制面板，通过切换前排或后排空调控制面板，设置前后排空调风量、温度、风向等功能。

### 空调控制面板的图标含义

图标	名称	功能
	空调总开关	控制全车空调开启和关闭
	制冷模式	空调制冷
	制热模式	空调制热
	通风模式	空调通风
	自动模式	根据环境温度自动调整空调制冷、制热或通风
	极速制冷	全车空调进入最大制冷模式
	极速制热	全车空调进入最大制热模式
	一键除雾	前挡风玻璃除雾
	后挡风玻璃及外后视镜加热	后挡风玻璃除雾和外后视镜加热
	外循环	空气外循环
	内循环	空气内循环
	自动内外循环	空气内外循环

	空调温度调节	在 15~31°C 范围内，调节空调温度
	空调风量调节	在 0~8 挡范围内，调节空调风量；风量为 0 时，空调关闭
	吹窗模式	空调出风口吹向前挡风玻璃
	吹面模式	空调出风口吹向乘客身体上半身
	吹脚模式	空调出风口吹向乘客身体下半身
	空调舒适面板设置按键	点击进入负离子、自动除雾、空调智能除味等功能设置页面
对人	对人模式	出风角度正对乘员位置
避人	避人模式	出风角度避开乘员位置
扫风	扫风模式	出风角度上下左右扫动
自由	自由模式	出风角度可以单独自由调节
自动	自动模式	自动模式下爱车将根据设置的温度自动调节前后排空调的温度、风量、风向及内外循环模式
同步	全车同步	同步模式下，全车温度会和主驾一致

### 注意

- 所有的电动出风模式均需在吹面模式下才可选择。
- 建议打开智能车内感知功能，获得更好的吹风体验。

### 前排空调出风口及调节

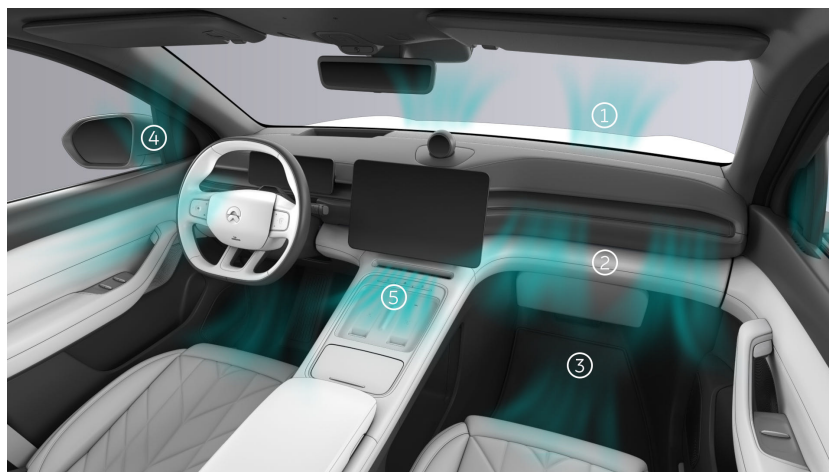

车辆前排的出风口布置位置如下：

1. 仪表板上部出风口
2. 仪表板正面出风口
3. 仪表板下部出风口
4. 车窗除霜除雾出风口
5. 中控台出风口

前排仪表板正面出风口的调节方法如下：

您在中控屏空调控制面板按住吹风区域，上下滑动控制垂直出风角度，左右滑动控制水平出风角度。

自由风模式下，双击中控屏出风口位置，可关闭对应出风口出风，但至少得保留一个出风口开启。

### 后排空调出风口及调节

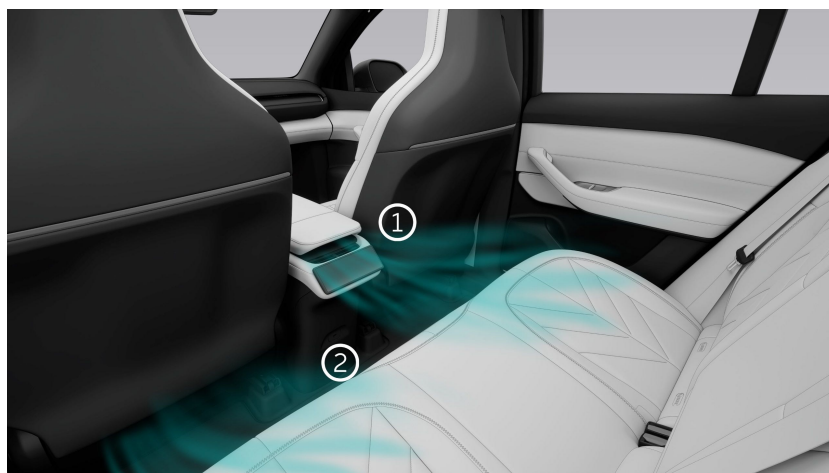

后排空调出风口布置位置如下：

1. 前排中央扶手后部出风口
2. 主副驾座椅底部出风口

后排出风口的调节方法如下：

您可在中控屏或后排控制屏按住吹风口区域，上下滑动控制垂直角度，左右滑动控制水平角度。



自由风模式下，双击屏幕空调出风口，可关闭对应出风口出风，但至少得保留一个出风口开启。

后排控制屏为后排乘客提供调节后排空调功能。



### **自动除雾**

当检测到车辆存在起雾风险时，将自动激活除雾功能；起雾风险结束，除雾功能退出。

从中控屏下方控制栏点击  进入舒适面板，点击  进入空调设置页面，开启 **自动除雾**，灵敏度可选择高、中、低。

### **空调使用小贴士**

- 确保空调进气格栅未被异物遮挡（树叶、积雪等）。
- 如车辆停在烈日下，开启空调制冷时可同时开启车窗使空气对流，有利于快速降温。

## 空气净化



### PM2.5 空气净化

从中控屏下方控制栏点击  进入舒适面板，舒适面板右侧显示当前车内的 PM2.5 数值，点击关闭或开启 PM2.5 净化功能，默认开启。

- $0 < \text{PM2.5} < 75$ ：代表车内空气优，显示绿色
- $75 \leq \text{PM2.5} \leq 150$ ：代表车内 PM2.5 浓度中低风险，显示黄色
- $\text{PM2.5} > 150$ ：代表车内 PM2.5 浓度高风险，显示红色

PM2.5 空气净化功能开启后，存在净化中与待机两种状态。当车内 PM2.5 浓度高时，激活净化功能；处在健康值范围内，保持待机状态。

### 负离子



从中控屏下方控制栏点击  进入舒适面板，点击  进入空调设置页面，开启或关闭负离子功能；功能默认开启，在空气净化得同时产生负氧离子，进一步提高车内空气健康度。

### 空调干燥抑味

功能开启后，将减少细菌滋生和空调异味。

您可以选择 **标准**和 **深度**两个干燥等级。

- **标准**：空调鼓风机将在锁车后持续运行一段时间，减少细菌滋生，避免空调异味。
- **深度**：除锁车场景外，行车过程中也进行除味。



从中控屏下方控制栏点击  进入舒适面板，点击  进入空调设置页面，开启或关闭 **空调干燥抑味**；功能默认开启，挡位默认标准。

在特定环境下可能会增加一定电耗，请合理规划行程或酌情关闭本功能。

### 空调滤芯寿命

空调滤芯寿命以颜色条进行标注：

蓝色	工作正常
绿色	工作正常
橙色	临近更换
红色	建议更换

从中控屏下方控制栏点击  进入舒适面板，点击  进入空调设置页面，查看空调滤芯寿命；在更换滤芯后，需要重置滤芯寿命的使用计时。

### 说明

该寿命计时为预估时间，实际使用寿命受环境等因素影响，必要时更换。

## 智能香氛系统

爱车配有车载香氛系统，您可以选择喜好香味的香氛瓶安装在位于车辆中控开放式储物空间中的香氛孔中。

香氛瓶安装及更换方法如下：

1. 香氛芯插入香氛瓶，再将香氛瓶插入香氛孔直至被磁吸固定

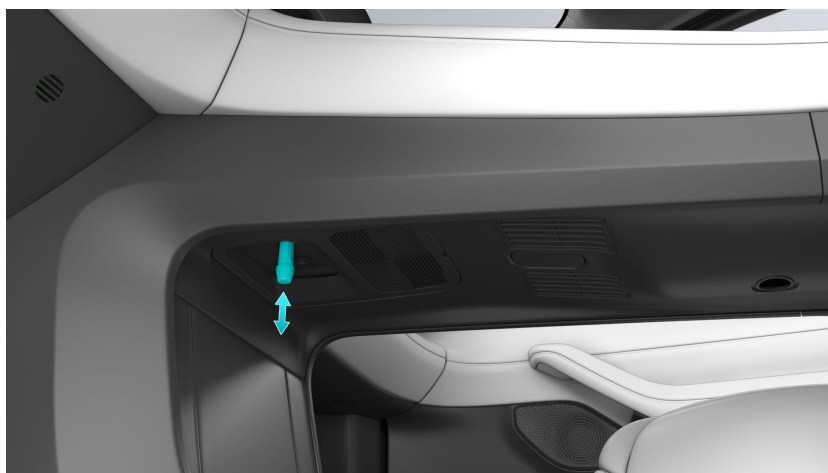

2. 香氛瓶安装到位后中控屏上将提示香氛安装成功并显示出当前对应的香氛信息。
3. 更换香氛瓶时需捏紧香氛瓶底部从孔中取出，再将新香氛瓶插入孔中直至被磁吸固定。

### 注意

安装香氛瓶过程中请勿旋转香氛瓶。

香氛安装成功后，您可从中控屏下方控制栏点击  进入舒适面板，点击 **香氛**，在此页面下控制香氛系统的开关、调整对应香氛的浓度高低以及选取不同香味的香氛。

### 警告

- 香氛瓶请存放于儿童接触不到的地方，避免儿童误食危及健康。
- 请勿让儿童将手指插入位于中控开放式储物空间香氛孔内，避免发生意外。
- 车辆行驶过程中请勿安装或更换香氛瓶，注意行车安全。
- 使用香氛的过程中如有任何身体不适，请立即停止使用香氛。

### 注意

- 安装香氛瓶前请注意香氛的保质期。包装未经拆封的情况下，香氛保质期为 1 年；包装拆开后，香氛保质期为 3 个月。请在保质期内使用香氛，更换已过保质期的香氛。
- 更换香氛瓶时，请保持手部清洁，以便保证香氛系统的正常运行。

- 香氛机构下方装有磁铁，请勿将手机、平板等电子设备靠近中控开放储物区上方香氛孔，以免影响电子设备及香氛模块功能。
- 香料可能与有机物发生化学反应，请避免香氛瓶内陶瓷香氛芯直接接触塑料件。

### 说明

- 香氛体验会随车内温度、空调风量、个人生理状态的不同而有所区别。
- 请通过官方渠道购买香氛瓶内陶瓷香氛芯，避免损伤香氛瓶，并保证香型质量。
- 安装香氛瓶后，如未成功识别出香氛，请重新安装。

## 方向盘位置调节

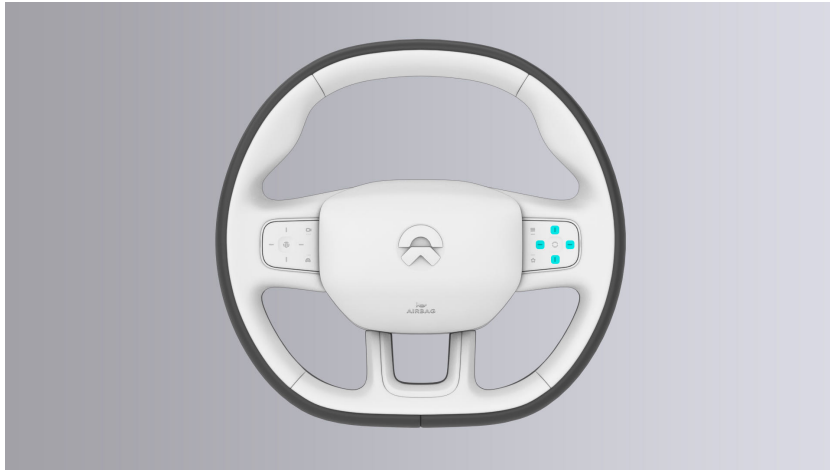

从中控屏下方控制栏进入设置页面，点击**常用>方向盘调节**，通过方向盘右侧按键调节位置，完成调节后按下中键保存，或在中控屏点击保存，即可记忆至驾驶位置；也可通过NOMI 唤起方向盘位置调节。

**方向盘右侧按键调节方向盘位置方法：**

- **上键：**方向盘向上移动
- **下键：**方向盘向下移动
- **左键：**方向盘远离驾驶员
- **右键：**方向盘靠近驾驶员
- **短按：**移动一档
- **长按：**持续移动

**位置记忆设置：**调节方向盘位置后无需点击保存，将中控屏切换至座椅位置调节界面，点击对应位置**保存**即可记忆当前方向盘位置。

### 警告

- 车辆行驶中禁止调节方向盘位置，防止发生意外事故。
- 方向盘位置调节不当或坐姿不当会带来人身伤害，建议方向盘安全气囊位置与胸部之间距离不小于 25 厘米。

### 注意

- 进行方向盘记忆设置前，请确保车辆周围环境安全并处于 P 挡，且方向盘附近无异物。
- 主驾舒躺位置时因与座椅联动调整，方向盘移动范围比手动调节更大，禁止此状态下驾驶车辆。

- 请勿在驾驶时进行主驾座椅、方向盘、外后视镜位置记忆设置，注意行车安全。

## 方向盘右侧按键控制功能

方向盘右侧按键可以控制调节方向盘位置、右外后视镜、音量等功能。

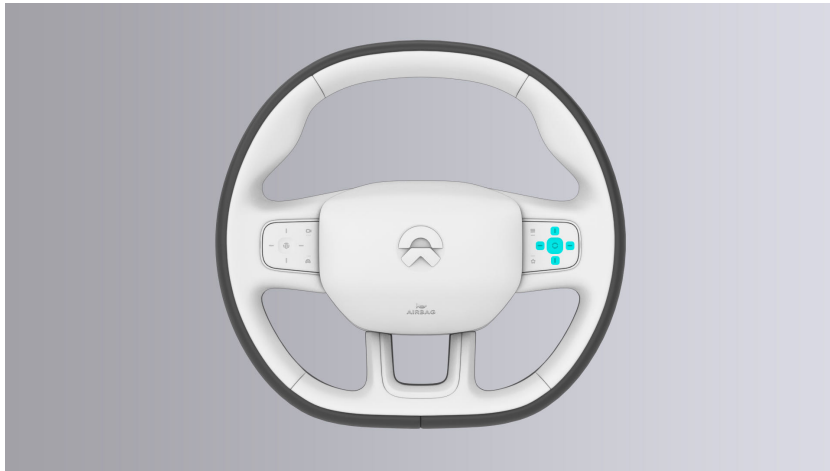

### **方向盘位置调节**

从中控屏下方控制栏进入设置页面，点击**常用>方向盘**，通过方向盘右侧上下左右按键调节位置。详细请参见“方向盘位置调节”。

### **右外后视镜调节**

从中控屏下方控制栏进入设置页面，点击**常用>外后视镜**，通过方向盘右侧上下左右按键调节右外后视镜位置。详细请参见“外后视镜位置调节”。

### **内后视镜调节**

从中控屏下方控制栏进入设置页面，点击**常用>内后视镜**，通过方向盘右侧上下左右按键调节内后视镜影像。详细请参见“内后视镜流媒体影像”。

### **HUD 调节**

从中控屏下方控制栏进入设置页面，点击**常用>HUD**，通过方向盘右侧上下左右按键调节 HUD 位置。详细请参见“抬头显示（HUD）”。

### **音量调节**

在接电话、与 NOMI 对话、多媒体播放等场景中，短按上、下键调节音量大小。

在任意场景下，长按下键静音。

在静音状态下，短按上键解除静音状态。

### **即时任务内的控制**

当显示来电提醒时，可以通过左右键选择接听或拒接选项，中键表示确认选项。

### 菜单内的控制

当仪表屏显示为媒体/三方软件菜单为媒体时：左键-上一曲；右键-下一曲；中键-播放/暂停。

当仪表屏为组队菜单时：中键-录音/发送。

### 组件切换



短按：切换菜单页；长按：调出菜单页编辑页面。

### 触发自定义功能



短按方向盘自定义键，触发自定义（如 NOMI 唤醒/退出、行车记录仪一键录制、超广角 A 柱补盲影像等）功能，该功能默认为 NOMI 唤醒/退出。您可从中控屏下方控制栏进入设置页面，点击常用>方向盘按键，更改自定义功能，或长按方向盘自定义键，进入设置页面，更改自定义功能。

## 方向盘左侧按键控制功能

方向盘左侧按键可以调节左外后视镜、360 环视、驾驶模式和辅助驾驶功能。

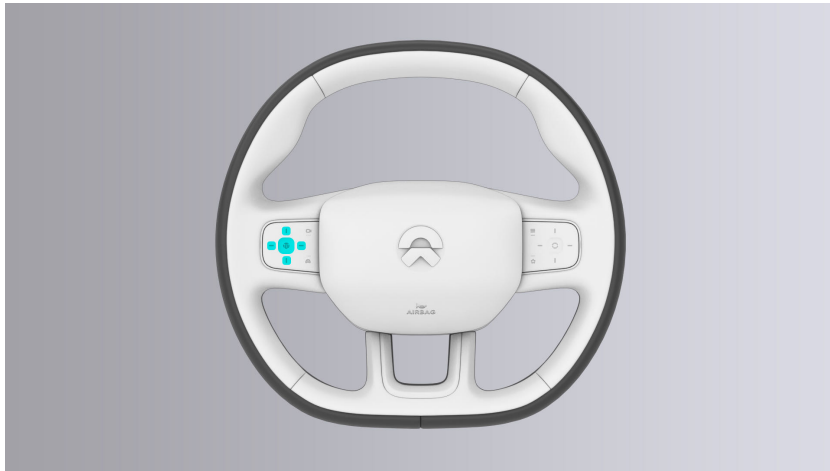

### **左外后视镜调节**

从中控屏下方控制栏进入设置页面，点击常用>外后视镜，通过方向盘左侧上下左右按键调节位置。详细请参见“外后视镜调节”。

### **辅助驾驶控制调节**

中键：激活或退出辅助驾驶

上键：增大巡航车速

下键：减小巡航车速

短按上、下键：巡航速度 +/- 5 公里/小时（默认）

长按上、下键：巡航速度以 +/- 1 公里/小时幅度连续跳变（默认）

### **360 环视**

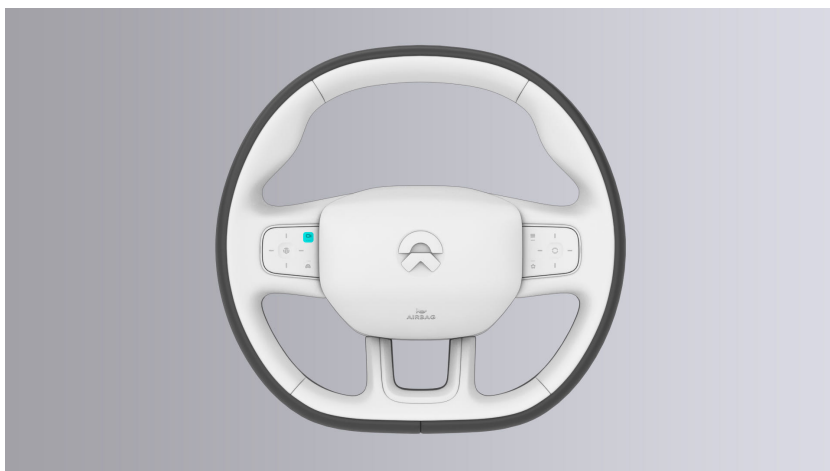



短按进入 360 环视界面；再次短按可退出 360 环视界面。



### **驾驶模式切换**



短按进入驾驶模式界面，再次点击可切换驾驶模式。

## 方向盘加热

在中控屏下方控制栏点击进入舒适面板页面，点击 **座椅>加热通风>方向盘加热图标**，开启方向盘加热功能，方向盘约在 10 分钟内逐渐加热到舒适温度并保持。

**智能方向盘加热：**该功能默认关闭，在中控屏下方控制栏点击进入舒适面板页面，点击进入座椅设置页面，开启智能方向盘加热。功能开启后，当车内外温度较低时，将自动开启方向盘加热，温度越低，加热时间越长。

## 外后视镜调节

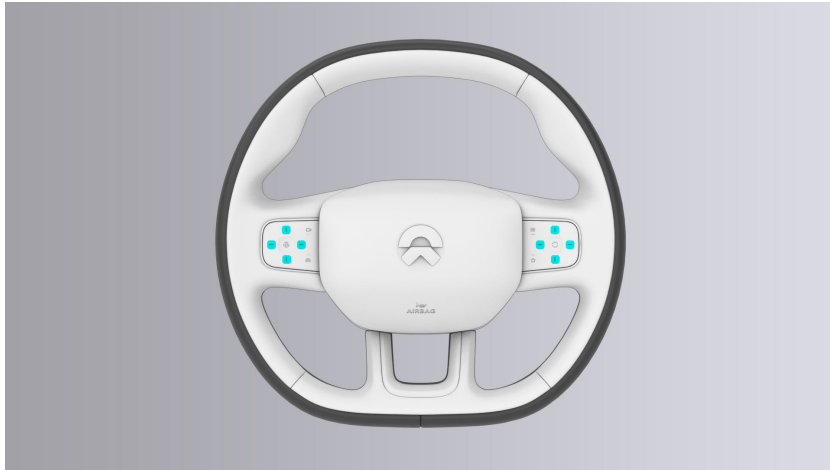

从中控屏下方控制栏进入设置页面，点击**常用>外后视镜**，通过方向盘右侧上下左右按键调节右外后视镜位置，完成调节后按下中键保存，或在中控屏点击保存，即可记忆驾驶位置；也可通过 NOMI 唤起外后视镜调节。

方向盘左侧按键调节左外后视镜；右侧按键调节右外后视镜。

### 调节方法：

- **上、下按键**：控制外后视镜上下翻动
- **左、右按键**：控制外后视镜左右翻动
- **短按**：翻动一档；**长按**：持续翻动

**位置记忆设置**：调节外后视镜位置后无需点击保存，将中控屏切换至座椅位置调节界面，点击对应位置**保存**即可记忆当前外后视镜位置。

### **外后视镜自适应调节**

从中控屏下方控制栏进入设置页面，点击**常用>外后视镜>自适应调节**，开启自适应调节功能。功能开启后，驾驶员以驾驶坐姿面向前方，外后视镜会根据驾驶员的面部位置来调节。

### **警告**

车辆行驶中禁止调节外后视镜，防止发生意外事故。

## 外后视镜倒车自动下翻

### 外后视镜倒车自动下翻

挂 R 挡时外后视镜自动下翻，提升倒车视野，功能默认关闭。您可在中控屏下方控制栏进入设置页面，点击**门窗锁>外后视镜>倒车自动下翻**，开启或关闭该功能。

退出 R 挡后外后视镜将回到主驾记忆界面**驾驶位置**。

**位置重新设置：**踩下制动踏板，挂入 R 挡，在 360 环视影像界面点击外后视镜调节图标后，通过方向盘左/右侧上下左右键调节外后视镜下翻角度，结束后按方向盘右侧中键保存。

### 注意

- 在重新设置外后视镜倒车下翻角度时，请确认车辆处在静止状态。
- 外后视镜倒车自动下翻功能处于开启状态，才能设置位置记忆功能。

## 外后视镜折叠

### 锁车自动折叠

在中控屏下方控制栏进入设置页面，点击**门窗锁>外后视镜>锁车自动折叠**，设置外后视镜自动折叠功能。设置完成后，当车辆上锁，外后视镜将自动折叠。

当您解锁车辆并关闭主驾车门或踩下制动踏板后，外后视镜将自动展开。

### 电动折叠

在中控屏下方控制栏进入设置页面，点击**门窗锁>外后视镜**，折叠或展开外后视镜。

您也可以从中控屏顶端下滑进入快捷页面，点击**折叠外后视镜**，控制外后视镜折叠或展开。



车辆低速（低于 40 公里/小时）通过狭窄道路时，如果您根据车外路况手动折叠了外后视镜，当车速提高至大于 40 公里/小时后，外后视镜将自动展开。

### 注意

寒冷环境下外后视镜折叠冻结时，需沿展开方向旋转几次解冻后再展开外后视镜。

## 外后视镜加热



外后视镜配有加热功能，该功能用于加热左右两侧外后视镜以便在雨雪天快速干燥水渍或雪渍。

从中控屏下方控制栏点击进入舒适面板页面，点击开启后挡风玻璃与外后视镜加热。

### 说明

外后视镜加热功能开启 60 分钟后将自动关闭。

### 外后视镜智能加热

从中控屏下方控制栏点击进入舒适面板页面，点击进入空调设置页面，开启外后视镜智能加热功能；功能开启后，当雨天驾驶打开前雨刮，外后视镜加热功能也会自动开启。

## 内外后视镜自动防眩目

在中控屏下方控制栏进入设置页面，点击 **门窗锁>外后视镜>内外后视镜自动防眩目**，开启或关闭该功能。

开启车辆内外后视镜自动防眩目功能，可避免后方车辆强光照射内外后视镜导致的强光入眼，影响开车安全。

### 说明

车辆处于 R 挡或前阅读灯开启时防眩目功能不可用。

## 内后视镜流媒体影像

### 内后视镜流媒体影像开关方式

- 内后视镜流媒体影像默认开启，在中控屏下方控制栏进入设置页面，点击 **常用>内后视镜>流媒体影像**，开启或关闭流媒体功能。
- 从中控屏下方控制栏进入设置页面，点击 **显示>流媒体内后视镜**，开启或关闭流媒体功能；也可通过 NOMI 开关此功能。
- 内后视镜流媒体影像也可以通过内后视镜下方按键单次开启或关闭。

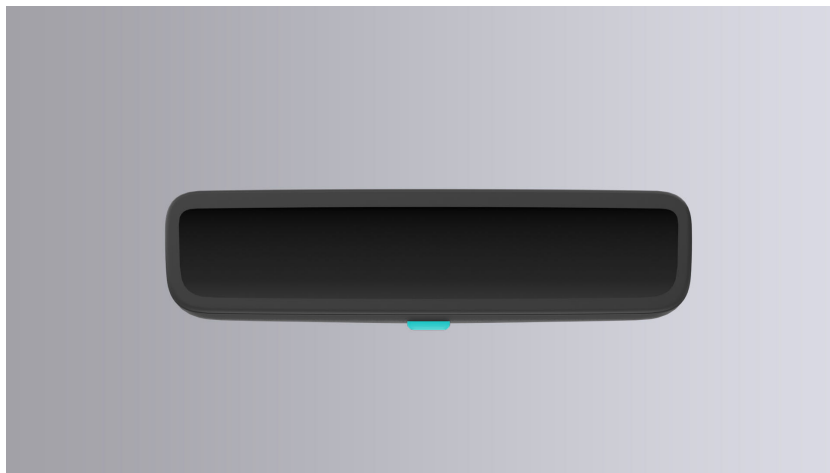

### 内后视镜流媒体影像视野调节

内后视镜流媒体影像功能开启后，可通过方向盘右侧上下左右按键进行视野调节，调节结束按中键保存或 15 秒无操作将自动结束本次调节。

- **左键**：影像视野范围缩小
- **右键**：影像视野范围放大
- **上键**：影像视野角度调高
- **下键**：影像视野角度调低

**短按**：移动一档； **长按**：持续移动

内后视镜流媒体影像视野和高度调节范围为 1-11 挡。

### 警告

车辆行驶中禁止调节内后视镜，防止发生意外事故。

### 内后视镜流媒体影像亮度调节

内后视镜流媒体显示亮度具备 5 挡调节功能，以适应不同驾驶环境的光线需求。

从中控屏下方控制栏进入设置页面，点击**显示>亮度调节**，进行亮度调节。

### 高速视野模式



当车速达到 80 公里/小时持续 10 秒，高速视野模式自动激活，流媒体影像视野将调节到适合高速驾驶时状态，此时视野范围不可调节；当速度低于 60 公里/小时持续 10 秒，退出高速视野模式，恢复到进入前的视野状态。

从中控屏下方控制栏进入设置页面，点击**显示>流媒体内后视镜>高速视野模式**，开启或关闭高速视野模式。

### 注意







- 车辆上电后，可能需要等待数秒流媒体影像才能唤醒。
- 超级节能模式（ECO+）内后视镜流媒体被禁用，将切换成镜面模式。
- 内后视镜流媒体显示亮度自动调节，以适应环境光照条件变化。
- 内后视镜流媒体屏幕在阳光或强光照射下会降低亮度对比度，可能会导致屏幕看不清，此时请谨慎驾驶以免发生事故。
- 内后视镜流媒体视野有限，请勿完全依赖此影像来进行驾驶和泊车。

当内后视镜流媒体发生故障，例如画面卡滞模糊、摄像头故障、供电异常、高低压报警等情形，屏幕将会弹出故障提醒，请联系蔚来汽车服务中心。

	内后视镜流媒体进入高速视野模式
	内后视镜流媒体故障

## 大灯开关

大灯开关是中控屏上的一个组合开关，您可以在中控屏下方控制栏进入设置页面，点击灯光 > 大灯，控制车外灯光：

-  关闭：手动关闭大灯。
-  自动：大灯自动挡，车辆将根据周围环境亮度自动控制近光灯和位置灯的开闭。
- ：手动开启位置灯，此时仪表屏上的位置指示灯  点亮。
- ：手动开启近光灯，此时仪表屏上的近光指示灯  和位置指示灯  点亮。

### 警告

大灯点亮时灯罩表面温度极高，请勿直接接触，亦勿使用车衣、遮阳挡或其他不透光材质物品覆盖，以免造成烫伤、灯具损坏，或引发火灾风险。



### 注意

如果您之前关闭了大灯，当您将车辆挡位从 P 挡挂入 D 挡或 R 挡后，大灯开关将自动切换至自动挡。



## 近光灯

### 近光灯手动控制

您可以在中控屏下方控制栏进入设置页面，点击**灯光>大灯**，通过大灯开关控制近光灯：

- 选择 ，开启近光灯，车辆前后位置灯将会同步点亮。
- 选择 ，开启自动车灯，车辆将根据周围环境亮度自动点亮或熄灭近光灯。
- 选择 ，关闭车外灯光。

### 近光灯角度调节

当大灯开关位于  挡时，您可以在中控屏下方控制栏进入设置页面，点击**灯光>近光灯角度调节** ，手动调节近光灯至合适的照射角度。

近光灯角度默认处于**较远 0** 挡位，您也可以手动换至**近 / 较近 / 远**挡位，挡位越近，近光灯照射距离越短。

## 远光灯

### 远光灯手动开启

近光灯开启时，向前推动一次组合控制拨杆即可开启远光灯，此时仪表屏上的远光灯指示灯点亮；再次向前推动一次组合控制拨杆，将关闭远光灯。



### 远光灯闪烁

向后拉动组合控制拨杆后松手，可以控制远光灯闪烁一次。连续快速操作，可使远光灯多次闪烁，以提醒其他道路使用者。



## 灯光自动控制

### 自适应近光 (AFS)

车辆可以根据当前道路环境自动调节近光灯的照射角度和范围。

在中控屏下方控制栏进入设置页面，点击灯光>大灯，选择 **自动** 开启自动车灯后，自适应近光功能将自动激活。

此时，车辆近光灯和角灯将根据车速、转弯半径及路况自动调整照明范围和角度，包括但不限于以下场景：

- 车速较慢时，近光灯和角灯照射范围向两侧延展，增强较近区域的照明。
- 车速提升后，近光灯照射范围向中心集中，增加照明距离。
- 车辆行驶在高速路段上，进一步增加近光灯照射距离。
- 车辆转弯或开启转向灯时，对应侧角灯点亮，照亮弯道。
- 车辆转弯时，近光灯和远光灯将跟随车辆转弯，提前照亮弯道远处的区域。

### 矩阵远光控制

车辆可以根据当前道路环境和行驶状态，自动调整前大灯照明区域，确保最大程度照明前方，同时避免对其他道路使用者造成眩目。

您可以在中控屏下方控制栏进入设置页面，点击灯光>大灯，选择 **自动** 开启自动车灯；再点击灯光>矩阵远光控制，打开或关闭矩阵远光控制功能的开关。



如果未在中控屏上打开该开关，当前拨动组合控制拨杆将控制前大灯在远光和近光之间切换。

当打开矩阵远光控制开关后，每次车辆启动时，若近光灯自动点亮，则默认进入矩阵远光控制功能，此时仪表屏上的矩阵远光控制指示灯  自动点亮。

- 车辆将根据周围环境和车速自动打开或关闭远光灯，同时仪表屏上的远光灯指示灯也相应点亮或熄灭。
- 向前推动一次组合控制拨杆，将手动开启远光灯。
- 向前推动组合控制拨杆并保持超过 1 秒，将手动退出矩阵远光控制功能，车辆进入近光照明状态。
- 当退出矩阵远光控制功能后，向前轻推一次组合控制拨杆，可再次进入该功能。

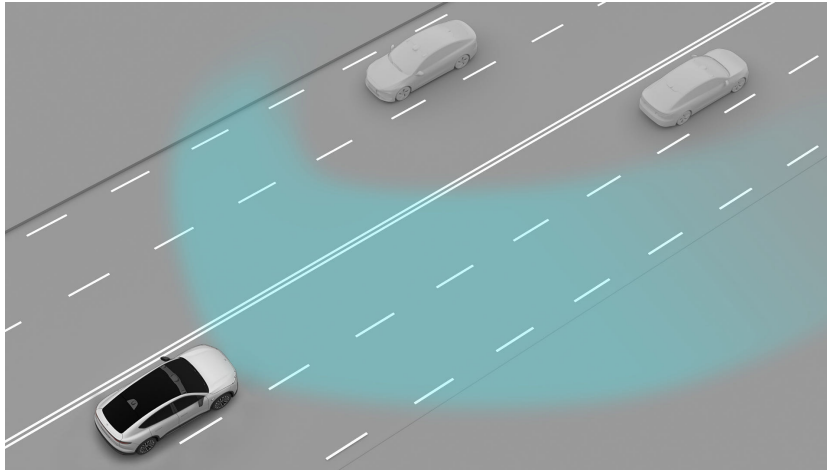

### 警告

- 在大雨，大雪，大雾等极端天气或摄像头被遮挡时，可能会影响该功能的正常运行，系统在受限情况下可能会自动关闭该功能，请根据实际路况手动操作灯光。
- 矩阵远光控制是一种辅助功能，多种因素可能干扰系统，为避免发生安全事故，驾驶时需保持专注，时刻关注交通、道路和车辆情况，确保安全驾驶。

### 伴我回家

您可以在中控屏下方控制栏进入设置页面，点击**灯光>大灯延时关闭**，并设置大灯延时关闭时长。

功能开启后，在夜晚或光线较暗的环境中，当您上锁车辆并准备离开时，车辆将为您点亮近光灯、外后视镜慢行灯和位置灯，照亮回家的道路。当达到设定时长后，灯光将自动关闭。

### 追光预警

当“矩阵远光控制”功能激活时，系统将自动识别道路前方具有碰撞风险的行人、两轮骑行者及部分常见障碍物（如侧翻车辆、锥桶、交通警示物体等），并启动追光预警功能。

在夜间，当您以 25 公里/小时以上的速度行驶在无路灯或路灯昏暗的偏僻道路上时，车辆将自动检测前方道路两侧潜在的碰撞风险对象。一旦检测到车辆存在碰撞风险，大灯将连续闪烁 3 次，提醒您及时减速或避让。

## 转向灯

转向灯用于提醒其他道路使用者，本车即将改变行驶方向。

- **左转：**向下拨动组合控制拨杆。
- **右转：**向上拨动组合控制拨杆。

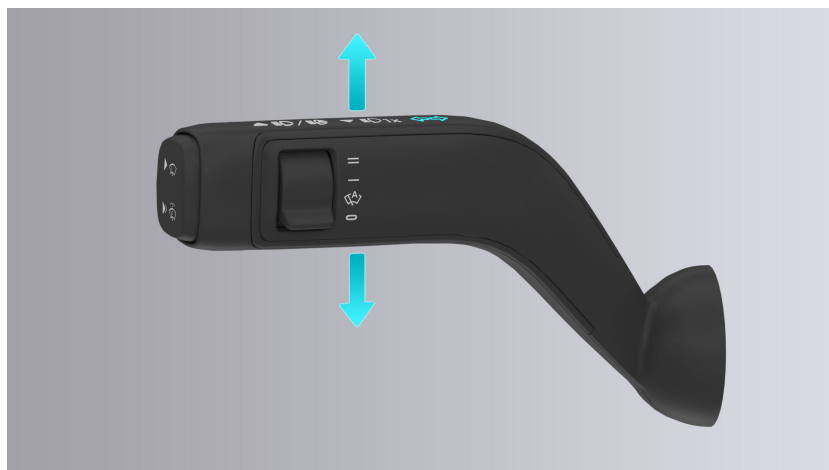

- **轻拨组合控制拨杆：**转向灯闪烁三次后自动熄灭。
- **重拨组合控制拨杆：**转向灯将持续闪烁，直至手动关闭或方向盘回正。

当转向灯亮起时，仪表屏上将点亮相应的转向灯指示符号，并伴随“嘀嗒”声。

在转向灯闪烁过程中，反向或再次同向轻拨组合控制拨杆，可立即关闭转向灯；重拨组合控制拨杆，将会立即持续闪烁相应方向的转向灯。

### **转向灯自动回正**

您可以在中控屏下方控制栏进入设置页面，点击 **灯光>转向灯自动回正**，开启或关闭该功能。

功能开启后，当您打开左或右转向灯并完成并道、路口转向等变道动作后，转向灯将自动关闭。

### **注意**

- 功能开启后，轻拨或重拨组合控制拨杆，对应转向灯将持续闪烁。在闪烁过程中，可以通过轻拨组合控制拨杆手动取消。
- 如果车辆检测到同一方向上即将再次变道或转弯，转向灯将持续闪烁，直到变道完成或手动关闭转向灯。
- 开启导航后，若车辆成功变道并进入适合左转或右转的导航车道，转向灯将持续闪烁，直到转弯完成并回正方向盘。

- 转向灯自动回正功能仅能帮助您在完成变道后自动关闭转向灯，但不会主动干预或调整行车状态。请您遵守交通规则，并根据交通和道路状况，按照道路行车要求安全驾驶车辆。

## 危险警告灯

当遇到恶劣天气、事故碰撞或车辆故障等紧急情况时，请打开危险警告灯，提供车辆位置并提醒周边注意。



危险警告灯开关位于无线充电板前端，按下开关即可开启危险警告灯，全车转向灯和仪表盘上的转向灯指示符号开始闪烁；再次按下开关，即可关闭危险警告灯。

### 注意

- 车辆发生严重碰撞时，危险警告灯将自动开启，并在自动开启 4 秒后可以被手动关闭。
- 车辆触发紧急制动警示系统后，当车速降低至 5 公里/小时以下时，车辆将自动开启危险警告灯。

## 辅助驾驶指示灯

若您的爱车配备了辅助驾驶指示灯（小蓝灯），其可以在车辆处于辅助驾驶状态中点亮，用于告知其他道路参与者本车处于辅助驾驶状态。



辅助驾驶指示灯与外后视镜上的侧转向灯共用。

您可以在中控屏下方控制栏进入设置页面，点击**辅助驾驶>轻松驾驶>辅助驾驶指示灯**，开启或关闭该功能。功能开启后，当车辆进入辅助驾驶行泊场景（如增强车道居中、全域领航辅助、泊车辅助等）后，指示灯将点亮为蓝色。

### 说明

辅助驾驶指示灯点亮时，若您开启转向灯或危险警告灯，外后视镜上的灯带将变为橙黄色；转向结束或关闭危险警告灯后，灯带将自动恢复蓝色。

## 雾灯

雾灯旨在提高雾天、雨天等低能见度条件下车辆的可见性，帮助其他道路使用者及时发现您的车辆。

您的爱车配备有后雾灯，其默认关闭。您可以在中控屏下方控制栏进入设置页面，点击**灯光 > 后雾灯**，开启后雾灯。启用后雾灯时，近光灯将同时自动点亮。

### **智能雾灯**

当近光灯开启时，若雨刮正长时间处于手动高速挡，后雾灯将自动点亮；当关闭雨刮或雨停后，后雾灯将自动熄灭。

## 位置灯

位置灯用于标明车辆的存在和位置，帮助其他道路使用者看到您的车辆，从而减少交通事故。

您可以在中控屏下方控制栏进入设置页面，点击灯光>大灯，选择**自动**开启自动大灯，此时车辆会根据环境自动开启或关闭前后位置灯。您也可以选择**DOE**手动开启位置灯，此时位置灯将持续点亮。

### **日间行车尾灯常亮**

您可以在中控屏下方控制栏进入设置页面，点击灯光>日间行车尾灯常亮，开启或关闭该功能。

功能开启后，当大灯开关位于自动挡时，后位置灯在日间行车过程中将保持开启，提高您车辆在白天的可见度。

### **注意**

在低温或高湿环境下，车辆大灯及尾灯可能出现雾气或结霜，属正常物理现象。车辆在常温下停放一段时间后行驶，雾气或结霜将自然消散。

## 迎宾照明灯

### **外把手迎宾灯**

每个车门的外把手上均配备有一个迎宾灯。

当在夜间全车解锁后，外把手自动弹出，迎宾灯点亮，为您照亮门边环境；外把手收回时，迎宾灯自动关闭。

### **迎宾照地灯**

每个车门的门板下方均配备有一个迎宾照地灯。

在夜间打开任一车门时，对应的照地灯将自动点亮；关闭车门后，照地灯将自动关闭。

### **迎宾踏板灯**

每个车门的门槛上均配备有一个迎宾踏板灯。

打开任一车门时，门槛上的迎宾踏板灯将自动点亮，在提供照明的同时提升进出车辆的仪式感。

### **外后视镜慢行灯**

左右外后视镜上均配备有一个慢行灯。

当车辆解锁时，慢行灯将自动点亮，提升整体的仪式感和氛围感。

在倒车、低速等已唤醒 360 影像的车况下，慢行灯将照亮车轮和周边环境，帮助您看清路面、避开障碍物，提升行车安全。

慢行灯将在车速超过 10 公里/小时后自动熄灭。

## 阅读灯

阅读灯位于前顶控开关面板和后排座椅两侧的顶棚上。



### 开启和关闭

您可以通过以下方式开启或关闭阅读灯：

- 轻触阅读灯表面后松开。
- 通过 NOMI 语音控制。示例：“嗨，NOMI，打开主驾阅读灯。”

### 亮度调节

阅读灯每次开启时的默认亮度为最大亮度的 60%，当阅读灯开启后，

- 轻触阅读灯表面不松开，对应阅读灯亮度将在达到极值前（最亮或最暗）保持实时渐变；达到所需亮度后松开，阅读灯将保持当前亮度。
- 通过 NOMI 语音控制。在中控屏上唤出调节界面后，拖动亮度条进行无极调节。

## 说明

上下车自动照明功能开启时，将无法通过 NOMI 调节阅读灯亮度。



## 全车照明

您可以通过以下操作，控制车内所有阅读灯同时打开或关闭：

- 在中控屏下方控制栏点击  进入舒适面板页面，再点击灯光>阅读灯。
- 在中控屏下方控制栏进入设置页面，点击灯光>阅读灯，在舒适面板页面再点击阅读灯。
- 通过 NOMI 语音控制。示例：“嗨，NOMI，打开全车阅读灯。”

如果当前车内已有部分阅读灯亮起，那么首次开启全车阅读灯时，系统将自动点亮所有未开启的阅读灯；再次点击开关，将关闭所有阅读灯。

## 自动照明

您可以在中控屏下方控制栏进入设置页面，点击灯光>阅读灯；或在中控屏下方控制栏点击  进入舒适面板页面，点击灯光后，再点击  >灯光>上下车自动照明，开启或关闭该功能。

功能开启后，当您打开任一车门时，车内阅读灯将自动点亮；并在以下情形之一时自动熄灭：

- 驾驶车辆；
- 从外部上锁车辆；
- 车门打开 10 分钟后；
- 所有车门关闭 15 秒后。

## 氛围灯

车辆在门板、储物空间和地板等处均布置有氛围灯。



### 基础控制

您可以在中控屏下方控制栏进入设置页面，点击灯光>氛围灯；或在中控屏下方控制栏点击  进入舒适面板页面，点击灯光后，再点击氛围灯，开启或关闭全车氛围灯。

氛围灯支持 256 种颜色选择，开启氛围灯后，您可以选择氛围灯的艺境主题、自定义全车氛围灯等，并在当前中控屏上的车模区域查看各处氛围灯的点亮效果。

- **主题：**选择车机系统预设的氛围灯艺境主题，营造更舒适的车内氛围。
- **自定义：**自由设置和保存车内氛围灯的颜色、亮度、色彩组合等。
- **动效：**目前氛围灯支持
  - **呼吸模式：**氛围灯将根据设定好的频率进行明暗变化。
  - **音乐随动：**氛围灯将根据音乐节奏进行实时的明暗渐变。此时您还可以选择随动跟随专辑封面或使用当前颜色。

氛围灯还与侧方开门预警功能相结合，当即将打开任意车门且触发预警时，对应侧车门门板上的氛围灯将点亮为红色并闪烁。

### 随心创作

当您开启 NOMI GPT 功能后，您可以通过 NOMI 语音指令随心创作氛围灯，包括但不限于以下几种方式：

- **基于颜色：**您可以通过描述具体的颜色来调节，例如：“将氛围灯调节成毕加索的蓝色”。

- **基于色层：**您可以单独调节氛围灯每个色层的颜色，例如：“将主色调成浪漫的玫瑰红”，“将门板调成亮闪闪的金黄色”。
- **基于心情：**您可以通过描述心情或情绪来调节，例如：“来一个欢脱的氛围灯”。
- **基于场景：**您可以通过描述具体场景（或城市、节日等），氛围灯将自动调整至符合该场景的色彩和氛围，例如：“将氛围灯调节成落日黄昏的氛围”，“来一个春节氛围灯”。

创作氛围灯时，您还可以进行多轮语音调节，比如“重新生成”，“颜色再浅一点”，“更加夏天的氛围灯”等指令，更加细致和精准的控制氛围灯。

## 化妆镜灯

车辆顶棚前部有两处遮阳板，遮阳板上配备了化妆镜。

展开化妆镜盖板时，化妆镜灯将自动点亮；合上化妆镜盖板后，化妆镜灯将自动熄灭。



### 注意

为了您的安全，驾驶车辆时请勿使用化妆镜。

## 储物照明灯

在车辆的后备箱和扶手箱中均布置有照明灯。

### **后备箱照明灯**

车辆后备箱左右两侧分别配备有一个照明灯。

当尾门被打开后，后备箱照明灯将自动点亮；当尾门被关闭并落锁后，照明灯将自动熄灭；若尾门一直未关闭，则照明灯将在点亮超过 10 分钟后自动熄灭。

### **扶手箱照明灯**

打开前排扶手箱盖时，扶手箱照明灯将自动点亮；关闭箱盖后，照明灯将自动熄灭；若箱盖一直未关闭，则照明灯将在点亮超过 10 分钟后自动熄灭。

## 雨刮

雨刮可以清除挡风玻璃上的雨水，保持玻璃清洁，提高行车安全。

洗涤系统可以喷洒洗涤液清洁挡风玻璃上的灰尘和泥土。

### 注意

- 冬季启动雨刮前，请先清除挡风玻璃上的冰雪，并确保雨刮刮片未被冻结。
- 为了避免缩短雨刮刮片的使用寿命，请勿在挡风玻璃干燥的情况下使用雨刮。

### 前雨刮手动控制

您可以通过组合控制拨杆控制前雨刮。

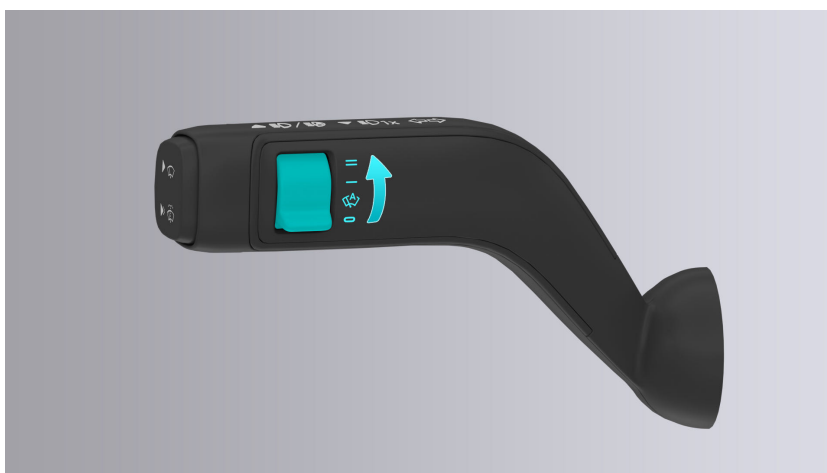

组合控制拨杆上的雨刮控制旋钮共有 4 个挡位，从上到下分别为：

- **手动 2 挡（高速）**：前雨刮连续高速刮动；
- **手动 1 挡（低速）**：前雨刮连续低速刮动；
- **自动挡**：前雨刮进入自动调节模式；
- **关闭挡**：关闭前雨刮。

您也可以浅按组合控制拨杆侧面按键至第一级，控制前雨刮单次或持续刮动：



- 浅按一次：前雨刮刮动一次；
- 持续浅按：前雨刮持续刮动，直至松开按键。

### 前雨刮自动调节

您可以将组合控制拨杆上的雨刮控制旋钮旋转至自动挡，开启前雨刮自动调节模式。



模式开启后，当雨量传感器检测到下雨时，前雨刮将自动开始刮动；当检测到雨停时，前雨刮将停止刮动。前雨刮的刮动速度还将随车速和雨量大小的变化自动调整。

### 灵敏度调节

当您将组合控制拨杆上的雨刮控制旋钮从其他挡位旋转至自动挡时，中控屏上将弹出灵敏度调节窗口。灵敏度越高，在相同雨量下，前雨刮的刮动频率越高。

当组合控制拨杆上的雨刮控制旋钮已处在自动挡时，您可以通过浅按组合控制拨杆侧面按键，或者通过 NOMI，在中控屏上唤出灵敏度调节窗口。若数秒内未进行灵敏度调节，该弹窗将自动退出。

您还可以在中控屏下方控制栏进入设置页面，点击门窗锁>车窗>自动雨刮灵敏度，自主设置灵敏度。

## 警告

在自动洗车房中，请确保停用自动雨刮功能或进入洗车模式，否则可能会由于无意间刮水导致雨刮器损坏。

## 前挡风玻璃洗涤

深按组合控制拨杆侧面按键至第二级，前洗涤器将持续喷出洗涤液，此时前雨刮也将低速刮动；松开按键后，喷水动作将立即停止，前雨刮仍将继续低速刮动 3 次，间隔 4 秒后再补刮 1 次。



## 注意

- 洗涤液不足时，请勿使用洗涤器，否则可能会损坏洗涤液泵。
- 当洗涤器持续喷水超过 12 秒后，将自动停止喷水，如有需要，您可以重新开启洗涤器。
- 冬季来临前，请更换适用于冬季的洗涤液，避免在气温较低时结冰。

## 雨刮维护模式

雨刮维护模式可以帮助您更方便地更换雨刮片。

将车辆挡位挂入 P 挡，并将雨刮控制旋钮拨到关闭挡后，您可以在中控屏下方控制栏进入设置页面，点击 **我的 EC6>雨刮维护模式**，开启或关闭该模式。



模式开启后，雨刮将运动到方便更换的位置，此后您可以手动将雨刮立起。关闭该模式前，请先手动将立起的雨刮复位。

## 注意

退出雨刮维护模式的同时，车辆将自动复位立起的雨刮，但这可能导致挡风玻璃破裂。因此，建议您先手动将立起的雨刮复位，再退出雨刮维护模式。

### **前挡风玻璃雨刮停靠区加热**

前挡风玻璃雨刮停靠区具有加热功能。

当环境温度  $\leq 5^{\circ}\text{C}$  时，您可以在中控屏下方控制栏点击  进入舒适面板页面，再点击 ；或在蔚来 App 上点击**一键除雪**，开启雨刮停靠区加热。

当环境温度  $> 5^{\circ}\text{C}$  时，雨刮停靠区将停止加热。

## 设备与网络管理

### 智能设备

您可以在应用程序中心进入 **智能设备** 应用，添加或管理您的智能设备。

车辆目前支持多种智能设备，包括智能钥匙、K 歌麦克风、智能儿童安全座椅、智能冰箱、NIO Phone、蓝牙游戏手柄等。其中，部分设备支持同时添加多个。

您只需点击对应设备标签，根据中控屏提示完成连接与配对，即可便捷使用。

### 说明

不同车型支持的智能设备可能略有差异，具体请以实际功能为准。

### 移动设备连接

您可以通过车内蓝牙、WLAN 或无线热点，将手机、平板电脑、部分蓝牙手柄等移动设备与车辆连接。

连接完成后，经过您的确认，设备中的部分功能（如电话联系人、音乐、游戏等）可同步至中控屏。下次使用已配对的设备进入车辆时，该设备将自动同步至中控屏，无需重复确认。

连接步骤如下：

1. 打开移动设备的蓝牙、WLAN 或无线热点功能。
2. 在中控屏下方控制栏进入设置页面，点击**连接>蓝牙 /WLAN/ 无线热点**，开启对应功能。
3. 在中控屏当前界面选择目标设备，手动配对即可完成连接。



### 4G/5G 网络切换

车辆默认使用 4G 移动网络。您可以在中控屏下方控制栏进入设置页面，点击**连接>启用 5G**，选择是否使用 5G 网络。

### 说明

由于各移动运营商的网络覆盖情况存在差异，部分区域 4G 网络的使用体验可能优于 5G。

## 声音管理

您可以在中控屏下方控制栏点击 ，快速调节不同声音的音量大小或设置静音区域；可以进入设置页面，点击**声音**，对声音进行设置管理；还可以点击  进入舒适面板页面，再点击**调音**，便捷设置车内音场和音效。

### 音量调节

您可以在中控屏下方控制栏进入设置页面，点击**声音>音量调节**，通过拖动音量条对以下音量进行调节：

- **媒体音量**：蓝牙/USB/在线音乐、播客、视频、广播等音量。
- **NOMI**：NOMI 对话、播报等音量。
- **通话音量**：来电通话、紧急呼叫接入等音量。

### 方向盘按键音量调节控制

方向盘右侧的上下按键可用于调节各类音源的音量（详细请参见“方向盘右侧按键控制功能”）。当多个音源同时播放时，按键将优先调节优先级最高的音源音量（例如，媒体播放过程中若触发 NOMI 播报，此时调节音量将作用于 NOMI 音量）。

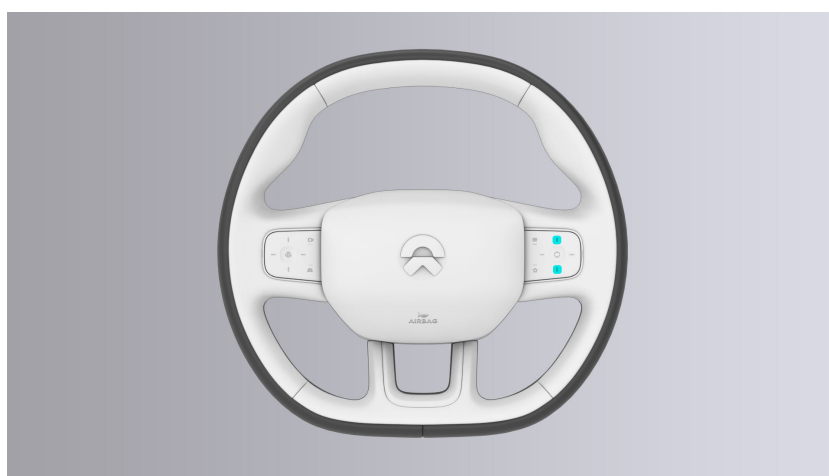

您可以在中控屏下方控制栏进入设置页面，点击**声音>方向盘按键音量调节控制**，选择是否屏蔽方向盘按键调节 NOMI 音量的功能。

- **实时音源**：选择后，方向盘按键将根据当前音源焦点的优先级，调节相应音源的音量。
- **媒体和通话**：选择后，方向盘按键将仅能调节媒体和通话音量，无法再调节 NOMI（包括导航）音量。

### 音效调节

您可以在中控屏下方控制栏点击  进入舒适面板页面，再点击**调音**，设置以下功能：

- **音场：**您可以根据自身的喜好和需求切换全车音场模式，获得更佳的音频体验。  
点击右上角 ，开启**音场智能适配**功能后，系统将根据车内乘员的分布情况智能适配音场；开启**音质智能适配音场**功能后，播放来自“QQ 音乐”、“网易云音乐”的音乐时，系统将自动切换至当前音乐账号支持的最高音质。
- **音效：**均衡器是用来调整专属您个人听音审美偏好的工具。您可以在此使用中控屏推荐的预设音效、创建自定义音效、分享或导入他人音效，精细调节座舱音响声音的频率范围。

您也可以在中控屏下方控制栏进入设置页面，点击**声音>音场/音效**，进入舒适面板下的调音页面后，再进行设置。

## K 歌模式

您可以在中控屏下方控制栏进入设置页面，点击**声音>K 歌模式**，选择车内的 K 歌模式：

- **无麦 K 歌**默认关闭，开启该模式后，您可以随时随地想唱就唱。
- 当您接入 USB 手持麦克风后，将自动弹出**有麦 K 歌**选项，开启该模式后，您可以手持麦克风进行专业级演唱。

点击 K 歌功能右侧的  图标，展开**调音台**，在此您可以选择不同音效或调节麦克风音量。

## 注意

- 系统在同一时间仅支持开启**无麦 K 歌**或**有麦 K 歌**中的一种模式。
- 无麦 K 歌功能开启期间，将无法通过语音唤醒 NOMI，部分**声音设置**功能也将暂时不可用。
- 接入手持麦克风时，请驾驶员在行驶过程中勿用麦克风，注意路况，安全驾驶。

## 声音设置

您可以在中控屏下方控制栏进入设置页面，点击**声音>声音设置**，对车内音效进行管理或设置：

- **开门降低音量：**功能开启后，当车门（尾门和前舱盖除外）打开时，系统将主动降低音响音量，关门后音量将恢复至原设置。
- **根据环境自动调节音量：**功能开启后，媒体、NOMI、电话、导航等声音会跟随车速和空调风量动态调整，以减少环境噪音影响。
- **导航时可继续播放媒体：**功能开启后，导航播报时媒体可继续播放，但系统将自动降低媒体音量。

- **听力保护**：功能开启后，当媒体音量过高时，中控屏将提示您调整音量，并在误触高音量时进行自动拦截。

## **提示音**

您可以在中控屏下方控制栏进入设置页面，点击**声音>提示音**，管理各种提示音：

- **系统提示音**：功能开启后，操作界面或收到通知时，系统将发出提示音。
- **车外低速提示音**：可以设置车辆低速行驶时是否发出警示音，详细请参见“车外低速提示音”。
- **锁车提示音**：您可以设置锁车时喇叭是否发出提示音，详细请参见“解锁与上锁”。
- **换挡提示音**：可以设置换挡时系统是否发出提示音，方便驾驶员更好地知晓换挡操作的执行情况，详细请参见“挡位切换”。
- **警示提示音**：可以拖动音量条，手动调整车内警示音、转向灯等的音量。

## 应用管理

您可以在中控屏下方控制栏点击  进入应用程序中心，根据需要点击对应的应用图标启动应用。

在使用部分应用（如 NIO Radio、QQ 音乐等）时，可通过拖动应用区域侧边的拖动条，或点击应用区域上方的  按钮，进行全屏与半屏之间的切换。

在应用程序中心，长按任意应用图标即可进入应用管理界面。在此界面中，您可以进行以下操作：

- **排序：**拖动应用图标调整顺序。
- **设为快捷应用：**将应用图标拖动至桌面底部的功能栏，便于快速启动应用。

### 应用商店

进入应用程序中心后，您可以打开**应用商店**，下载、更新或管理应用程序。

点击应用商店导航栏的  图标，进入**我的应用**界面，在该界面您可以：

- 开启**应用锁车自动更新**功能，功能开启后车辆会在锁车后自动更新应用。
- 更新应用。
- 管理（卸载）第三方应用。

### 缓存清理

您可以在中控屏下方控制栏进入设置页面，点击 **通用>存储管理**，查看应用详情、手动清除缓存或数据。

### Web 应用

您可以依据个人偏好，将自己的常用网站添加到应用程序中心。

通过浏览器打开想要生成 Web 应用的网站，点击右上角的  按钮，选择**添加到应用列表**，该网站将在应用程序中心自动生成应用图标。

### 注意

- 应用系统升级所产生的流量均由蔚来汽车承担，不会占用用户套餐流量，您无需为此支付费用。
- 若车辆在维修过程中由维修人员登录授权账号，其对相关功能 App 的升级操作不会影响您的正常使用。

## 说明

- 车机预装应用不可被删除，但支持被重新排序；第三方应用即可被删除，也支持被重新排序。
- 删除应用后，该应用在车机系统中的相关数据将无法恢复。

## 应用锁

主用车人、共同用车人及被授权用户可通过开启应用锁功能，为单个应用程序设置手势密码，来管理应用程序内的个人隐私和对应用的控制。

您可以在中控屏下方控制栏进入设置页面，点击**安全隐私>隐私>应用锁**，经验证通过后可在当前应用列表选择开启或关闭应用锁。

开启应用锁后，再次进入应用程序前需通过手势密码校验方可正常进入，否则无法开启。

## 说明

- 已开启应用锁的应用仍支持升级、删除或自定义排序。
- 重新安装应用后，应用锁状态仍将保留。

## 车内感知与空间交互

### 智能车内感知

车辆可以通过车内摄像头，基于 AI 视觉感知技术，提供智能化的车内行为与状态检测。

您可以在中控屏下方控制栏进入设置页面，点击**安全隐私>隐私>智能车内感知**，选择开启**开启 1 年或仅本次**。

部分功能（如录入面容、儿童智能场景对话等）需要联动启用智能车内感知服务及相关授权，如果您未授权开启或主动关闭**智能车内感知**开关，这些功能将受限或不可用。

### 说明

- 根据国家数据安全法规要求，该功能需要您本人定期授权使用。
- 智能车内感知服务收集的传感器数据均在车端本地进行处理，录入的面容信息加密存储在本地，不会上传云端，请放心使用。

### 空间交互

车辆可以通过车内摄像头识别乘客的手势和动作，实现互动与指令响应。

您可以在中控屏下方控制栏进入设置页面，点击**安全隐私>隐私>空间交互**，开启或关闭该功能。

当空间交互功能开启后，系统将支持以下互动：

- **NOMI 互动**：在唤醒 NOMI 等状态下，使用“点赞”或“比心”手势可以触发相应互动；在 NOMI 播报时，“比嘘”手势可示意停止播报；和 NOMI 对话时，点头表示确认，摇头表示取消。
- **K 歌氛围互动**：在 K 歌时，使用“点赞”或“比心”手势都可以触发互动效果，为歌声喝彩。

开启空间交互功能时，系统将同步开启**智能车内感知**功能，用于识别手势和动作。进行互动时，请将手势保持 1-2 秒以确保识别效果。

### 说明

空间交互服务收集的传感器数据均在车端本地进行处理，不会上传云端，请放心使用。

## 快捷场景

您可以在应用程序中心进入 **快捷场景**，自定义创建场景并自由组合各类车辆功能；也可进入“广场”使用推荐的快捷场景模板。

自定义场景支持添加多种操作，包括空调、门窗锁、驾驶、灯光、环境舒适、系统设置及应用等常用操作。创建完成后，您还可将场景分享给好友。

## 地图导航

将中控屏桌面切换到地图模式后，您可以直接搜索并规划导航路线。同时，您可以对收藏夹中的地点添加备注，或同步手机高德地图的备注信息至车机。

在地图桌面上，您可以点击  进入导航设置页面，在“出行设置”中调整语音播报、路线偏好、地图显示等设置项。

您还可以点击个人头像进入个人中心，通过 **微信我的车** 扫码登录，将蔚来账户与微信账户绑定。绑定后，可以将微信中的地址通过分享功能推送至中控屏，实现便捷导航。

### 全域车道级导航

全域车道级导航默认开启。在 3D 视图中，系统以等比例还原现实道路与周边环境，提供精准的车道信息和清晰的车道切换指引，有效减少导航误差，提升驾驶体验。

在导航设置页面，您可以通过以下方式切换导航模式：

- 使用 NOMI 语音指令。示例：“切换/打开车道级导航”。
- 在 **出行设置** 中手动切换至常规导航。

### 说明

- 请在网络良好的环境下使用车道级导航，若网络不佳或无网络，系统将自动切换为常规导航模式。
- 开启车道级导航时，导航色觉辅助功能将暂时失效。

### 目的地接续导航

在中控屏上设置目的地并接受路线规划或导航中的附近停车推荐后，到达停车场时，您可以在中控屏上将最终目的地发送至手机，实现步行导航的无缝接续。

### 色觉辅助

对于有色觉辅助需求的用户，可以进入导航设置界面，点击 **出行设置>地图显示>色觉辅助模式**，切换导航配色方案。

您也可以通过 NOMI 语音指令开启或关闭该功能。示例：“打开/关闭色觉辅助模式”。

功能开启后，中控屏、仪表屏及 HUD 的导航界面将采用更加分明的配色方案，帮助您更清晰地识别不同路况信息。

## 影音娱乐

### 音乐

您可以在中控屏主页进入媒体界面，选择 QQ 音乐、喜马拉雅、FM 电台、NIO Radio 等应用来收听音乐和节目。您也可以通过外接设备（如 U 盘）或通过蓝牙连接移动设备来播放您喜爱的音乐。

在音乐播放时，您可以通过方向盘右侧组件切换按键手动将仪表屏菜单切换至歌词卡片页面。目前，我们支持 QQ 音乐、网易云音乐、全民 K 歌、酷狗音乐等应用查看歌词信息。

车载杜比全景声为您提供精心调试的声音体验，平衡分布的声音效果以及针对车辆内部环境进行优化的最佳聆听配置。这使得车厢成为理想的沉浸式音乐体验空间，带来比以往更具层次感、更饱满的动听音乐享受。

### 视频

当车辆挡位挂入 P 挡后，您可以在中控屏的应用程序中心选择想要观看的视频软件，车辆将为您接入在线视频。您可以登录视频账号以同步个人播放历史和收藏喜爱的剧集。

### 游戏

当车辆挡位挂入 P 挡后，您可以在中控屏应用程序中心选择**游戏中心**的游戏。请注意，部分游戏需要将手柄接入车辆数据接口才能进行游戏体验。

### 音量控制

在媒体播放过程中，您可以通过以下方式控制音量和播放状态：

- 在中控屏下方控制栏点击 ，可以调节音量大小或设置静音区域。
- 在中控屏下方控制栏进入设置页面，点击**声音>音量调节**，通过拖动**媒体音量**的音量条可以调节音量大小。
- 短按方向盘右侧的上、下键，可以增减音量。
- 长按方向盘右侧下键，可以开启静音，之后短按上键将解除静音。
- 短按方向盘右侧中键，可以暂停或继续媒体播放。
- 使用 NOMI 语音指令。示例：“音乐声音大一点”。

更多声音设置，请参见“声音管理”。

### 商标和许可声明

Dolby、杜比、Dolby Atmos、和双 D 符号是杜比实验室特许公司的注册商标。本产品经过杜比实验室的许可而制造。未发表的保密作品。版权所有 2012-2024 杜比实验室。保留所有权利。

## 专属服务

您可以在应用程序中心进入**专属服务**应用，体验蔚来提供的个性化服务。

### **专属服务群**

专属服务群的数据与手机端信息互通，您可以通过语音或文字即时与 Fellow、服务专家等联系，并获得相关解答。

### **用车服务**

在用车服务中，您可以查询服务无忧的权益信息或发起紧急救援、维保、驾享和增值等服务请求。

### **反馈建议**

您可以在这里通过文字或录屏（60 秒以内）的方式提交遇到的问题，并查询已提交工单的解决进度。

## 相机与相册

您或被授权用户可以使用**相机**记录每段旅途中的精彩风景和车内的美好时刻，并在**相册**应用内查看、编辑或导出拍摄的照片和视频。

### **拍照与录像**

在应用程序中心进入**相机**应用，经授权确认后，您可以自由切换拍照或录像模式，并通过中控屏上的拍摄按钮或者 NOMI 语音完成拍摄。

拍摄的视角默认采用“主视”模式，您还可以通过点选切换至其他视角，或者开启全景模式。

您还可以在相机的设置界面中，设置视频录制的时长上限。

### **车内录音与位置信息**

**相机**应用支持录制车内声音。您可以在相机的设置界面中，点击**声音录制**，开启或关闭该功能。

当录音功能打开后，录制视频的同时还将录制车内声音。

位置信息开关默认关闭，您也可以在相机的设置界面中，点击**位置信息**，手动开启该开关。

当位置信息开启后，**相机**应用将获取位置权限，为拍摄的内容添加位置信息。

### **高光与回忆**

当行车记录仪保持开启状态，主用车人或共同用车人可以在**相册**中通过以下几种方式打开高光与回忆功能：

- 进入相册设置界面，开启 **高光与回忆**，并同意授权。
- 点击**旅行回忆>回忆>回忆影片**，并同意授权。
- 点击**旅行回忆>高光时刻>一键成片**，并同意授权。

功能开启后，系统会对您旅程中记录的照片或视频进行筛选与标记，自动生成和推送回忆视频，记录您旅途的每个精彩瞬间。

您也可以在相册内自由选择、编辑视频素材，经一键剪辑成片后保存在车机或导出至手机。

### **相册快传**

主用车人、共同用车人及授权账户可以通过蔚来 App 与爱车建立近场连接，连接距离为 15 米左右（连接状况随周围环境和障碍物的干扰情况有所不同），在不消耗任何流量的情况下快速浏览并传输车机相册中的视频和图片。

**连接**

车辆处于驻车状态且车机开启时，您可以通过如下两种方式使蔚来 App 与车机建立近场连接：

- **一键连接：**  
点击蔚来 App >爱车>车控功能>相册快传>一键连接
- **扫码连接：**
  1. 从车机端获取连接二维码：
    - 点击 **相册>设置>相册快传**；
    - 或者点击 **相册**，自由选择文件后点击**传输**，在弹窗内点击**蔚来 App**。
  2. 使用蔚来 App 扫描二维码：  
点击 **蔚来 App >爱车>车控功能>相册快传>扫码连接**。

### 传输

蔚来 App 与车机建立近场连接后，可以自由浏览蔚来 App 或车机界面内的文件（包括视频、照片以及行车记录仪录制的视频以及截图等），并可自由地进行两者之间的传输。

- **车机相册内选择文件传输至手机相册**  
在车机端**相册**内选择文件后，点击**传输**，选择所需的传输视角后，点击**蔚来 App**，点击用户名称或头像开始传输文件，再次点击用户名称或头像可取消传输；传输成功的文件储存在用户手机系统相册内。  
在蔚来 App 内点击相册快传页面右上角可进入**传输管理**，支持用户查看传输进度、取消传输及历史传输记录。
- **蔚来 App 内选择车机相册文件下载至手机相册**  
在蔚来 App 相册快传浏览或播放页面选择所需文件后点击**下载**，传输成功的文件将存储在用户手机系统相册内。  
在蔚来 App 内点击相册快传页面右上角可进入**传输管理**，支持用户查看传输进度、取消传输及历史传输记录。

## 电话与日历

您可以通过车机轻松地接打电话，或是管理您的日程安排。

### **电话**

成功配对手机蓝牙与车辆蓝牙后，您可以在应用程序中心进入**电话**应用。

同步手机通讯录与通话记录至车机后，您可以选择联系人或历史记录进行拨号，或直接输入电话号码。通话过程中可在私密模式与免提模式间切换。

在拨号界面可以浏览最近通话历史，也可以切换至其他蓝牙电话设备或隐藏通话记录。

### **日历**

您可以在应用程序中心进入**日历**应用，查看日历并便捷地管理重要事项及提醒。日历中设置的日程将保存在您的个人账户内，并在设定的时间进行提醒。

您可以通过如下方式管理日历事项：

- NOMI 语音  
例如：“提醒我明天上午 9:00 开会。”
- 导入蔚来 App 的日程提醒。
- 在**日历**中点击对应日期，添加日程并设置提醒。

## 离车不下电

当车辆电量充足或处于充电状态、高压系统和空调系统正常、且挂入 P 挡时，您可以从中控屏下方控制栏进入设置页面，点击**常用>离车不下电**，开启或关闭该模式。在您临时需要离开车辆时（如买早餐等短时离车场景），开启该模式可以保持车内环境的稳定。

每次驾驶前，离车不下电默认为关闭状态。开启离车不下电后，当您成功锁车时，该模式将自动激活：

- NOMI 语音唤醒等功能将被禁用；
- 蔚来 App 部分远程车控功能将被禁用；
- 灯光、空调、座椅和雨刮等功能将维持在设定状态，或记忆离车前的状态，并在模式退出后自动恢复。

模式激活后，您还可以通过蔚来 App 远程查看当前车辆状态或关闭该模式。

### 注意

离车不下电仅适用于临时离车时保持车内环境稳定，请勿将儿童及宠物单独留在车内。

### 说明

- 离车不下电不能与休憩模式、宠物托管等其他场景模式同时开启。
- 开启离车不下电时，若车辆当前续航里程低于 60 公里且未处于充电中时，系统将通过弹窗提示您。
- 开启离车不下电后，守卫模式和远程车外实况将不可用。退出离车不下电并锁车后，您可以重新启用这些功能。
- 开启离车不下电后，车辆无法进行系统升级。
- 开启离车不下电后，若您进行了换挡操作，该模式将自动退出。
- 若车辆当前续航里程低于 10 公里时，离车不下电将自动退出。
- 若车辆高压系统或空调系统发生异常，离车不下电将自动退出。

## 宠物托管

当车辆电量充足或处于充电状态、高压系统和空调系统正常、且挂入 P 挡时，您可以从中控屏下方控制栏进入设置页面，点击**常用>宠物托管**，开启该模式。当您临时需要将宠物留在车内时，开启该模式可以保障车内宠物安全和车辆安全。

每次驾驶前宠物托管默认为关闭状态。开启宠物托管后：

- 空调进入自动模式（车内温度默认为 22°C，可手动调整），中控屏显示当前车内温度及相关提示；
- 车窗、车外大灯等自动关闭；
- 仪表屏和 HUD 亮度将被调节至最低，中控屏亮度被调节至 50%；
- 后排门窗儿童锁开启；
- NOMI 语音唤醒、门窗按键等功能被禁用；
- 蔚来 App 部分远程车控功能被禁用。

模式激活后，您也可以通过蔚来 App 远程查看当前车辆状态。

### 注意

- 宠物托管仅为暂时安置宠物时开启，请勿将儿童单独留在车内。
- 宠物托管运行时，若车辆发生高压系统、空调系统、车内温度异常时，车辆将降低四门车窗约三指宽度，并通过蔚来 App、短信及电话方式通知您前往车辆进行检查。

### 说明

- 宠物托管与离车不下电等其他场景模式不可同时开启。
- 宠物托管开启后，守卫模式和远程车外实况暂不可用，待退出宠物托管并锁车后即可重新启用守卫模式和远程车外实况。
- 宠物托管开启后，车辆无法进行系统升级及换挡操作。
- 宠物托管开启后，每隔两小时将通过蔚来 App 消息提示您宠物在车内。若车辆当前续航里程低于 60 公里且未处于充电中时将通过消息提示您；若车辆当前续航里程低于 10 公里时，宠物托管将自动退出且四门车窗将自动开启约三指宽度。

## 露营模式

当车辆电量充足或处于充电状态、高压系统和空调系统正常、且挂入 P 挡时，您可以从中控屏下方控制栏进入设置页面，点击**常用>露营模式**，开启该模式。当您需要长时间在车内或车辆周围停留时，开启该模式可以为您提供安全、舒适的露营体验。

每次驾驶前露营模式默认为关闭状态。开启露营模式后：

- 车辆保持在上电状态；
- 空调进入自动模式（车内温度默认为 25°C，可手动调整）；
- 空调自动除雾、离车自动上锁、近车自动解锁、守卫模式等功能将暂时关闭，并在模式退出后自动恢复；
- 蔚来 App 部分远程车控功能被禁用。

模式开启后，您也可以通过蔚来 App 远程查看当前车辆状态或关闭该模式。

### 对外放电

露营模式开启后，插入放电枪即可通过车辆电源为外部用电设备供电。详细请参见“车外放电作业”。

您还可以在此自定义设置车辆放电的最低阈值（最低不得低于总电量的 10%）。

### 日出闹钟

露营模式开启后，您可以在中控屏桌面上设置并开启**日出闹钟**。

日出闹钟默认比当地日出时间提前 30 分钟，您也可以手动调整响铃时间。

### 车内睡眠

露营模式开启后，您可以在中控屏桌面上点击**车内睡眠**功能。功能开启后：

- 车内、车外灯光自动关闭；
- 全车车窗自动关闭，车门自动上锁；
- 车内屏幕自动熄灭；
- NOMI 进入勿扰模式。

### 说明

- 露营模式与宠物托管、离车不下电等其他场景模式不可同时开启。
- 露营模式开启后，车辆无法进行系统升级及换挡操作。
- 若车辆当前续航里程低于 60 公里且未处于充电中时将通过消息提示您；若车辆当前续航里程低于 10 公里时，露营模式将自动退出且车窗将自动开启至透气模式。

- 若车辆高压系统或空调系统发生异常，露营模式将自动退出且车窗将自动开启至透气模式。
- 开启车内睡眠时，建议您保持空调开启并处于外循环状态，以保证空气流通。



## 潮汐

您可以在应用程序中心进入**潮汐**应用。

潮汐是一款睡眠、冥想、放松与专注的身心健康应用，其包括三种模式：小憩、冥想和呼吸。

### 小憩

进入**潮汐**应用后，点击**小憩**，即可设置小憩的闹铃时间。

- 按时间：设置小憩倒计时时间，在设定时间进行唤醒；随后可选择继续小憩或结束小憩。
- 按充电：若车辆处于直流充电状态，可在充电上限范围内设置充电电量达到设定值时结束小憩。
- 点击  展开更多设置，包括：助眠声音大小及定时关闭、闹钟声音及大小、座椅或空调联动等。
- 点击  设置声音场景。



开始小憩后，车内灯光及车窗关闭、车门上锁、空调自动调节至适宜温度，空气净化开启，若您在前排座椅就座，座椅将自动移动至休息位置（若未设置过，则将移动至默认位置）。NOMI 进入勿扰模式，为您营造专属的放松空间。结束小憩后车辆状态恢复至小憩前的设置。

### 注意

- 进入小憩模式前，请确认车辆处于驻车挡且不在换电模式。
- 开始小憩模式前请关闭所有车门及尾门，保证安全。
- 若空调系统存在故障将影响小憩效果。
- 小憩开始，前排座椅向后移动过程中请注意后排乘客空间。副驾若处于长滑轨状态，则小憩开始后副驾座椅不会自动移动。
- 如车辆不在充电过程中，需确保车辆续航里程不低于 60 公里。若续航里程低于 30 公里自动触发时间闹钟，充电枪断开或充电故障则自动触发充电闹钟，提醒您及时关注车辆电量。
- 车辆在某些情况下将自动退出小憩模式，如车辆处于非驻车挡、电池存在起火风险、软件更新、车辆进入换电模式、锁车休眠、空调故障及切换账户，此时座椅无法自动恢复至小憩前状态。

## 冥想

进入潮汐应用后，点击**冥想**，即可设置冥想的内容。

- 点击  展开更多设置，包括：冥想的声音大小、空调联动等。
- 点击  设置声音场景。



开始冥想后，车内灯光及车窗关闭、车门上锁、空调自动调节至适宜温度、空气净化开启。NOMI 进入勿扰模式，为您营造由内而外的沉浸与沉静。结束冥想后车辆状态恢复至冥想前的设置。

## 注意

- 请确认车辆处于驻车挡且不在换电模式。
- 开始模式前请关闭所有车门及尾门，保证安全。
- 如车辆不在充电过程中，需确保车辆续航里程不低于 30 公里。
- 车辆在某些情况下将自动退出当前模式，如车辆处于非驻车挡、电池存在起火风险、软件更新、车辆进入换电模式、锁车休眠及切换账户。

## 呼吸

进入潮汐应用后，点击**呼吸**，即可设置呼吸模式的时长。

- 点击  展开更多设置，包括：开启呼吸音效、调节声音场景音量。
- 点击  设置声音场景。

## 注意

- 请确认车辆处于驻车挡且不在换电模式。
- 开始模式前请关闭所有车门及尾门，保证安全。
- 如车辆不在充电过程中，需确保车辆续航里程不低于 30 公里。
- 车辆在某些情况下将自动退出当前模式，如车辆处于非驻车挡、电池存在起火风险、软件更新、车辆进入换电模式、锁车休眠及切换账户。

## NOMI 车载智能伙伴

NOMI 车载智能伙伴位于中控台上方，是您旅途中的贴心帮手，通过与 NOMI 对话，您可以享受更加便捷的车辆操控体验。

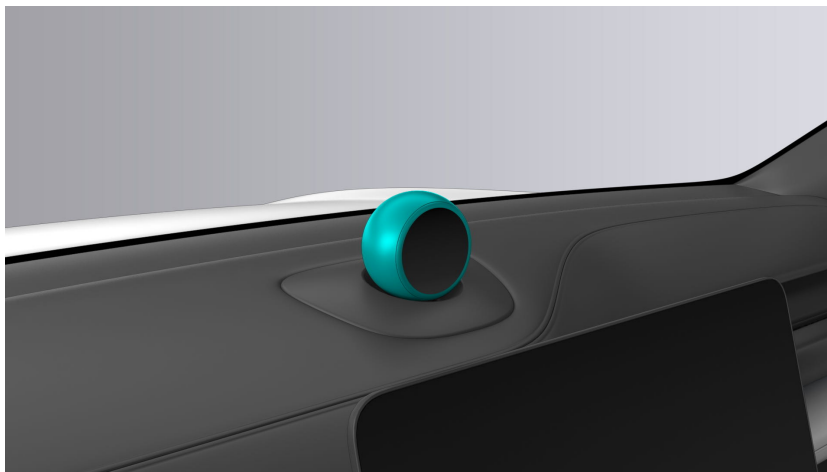

当您就座后（需关闭主驾车门或踩一下制动踏板），NOMI 将主动向您打招呼。

如果您需要 NOMI 帮助开启功能，可以使用默认唤醒词“嗨，NOMI”或按下方向盘右侧的自定义键（需设置为 NOMI 时）来唤醒它。NOMI 响应您的唤醒后，您可以说出语音指令，告诉它您所需的功能。完成对话或执行完指定功能后，NOMI 将自动进入待机模式，随时等待您再次唤醒。

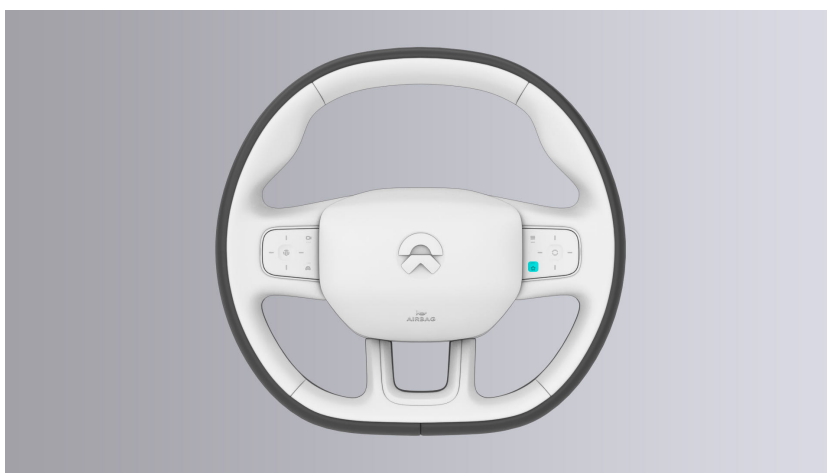

### 警告

- 请勿让 NOMI 及其底座接触液体、酸性或碱性溶液、粉尘、纤维、磁性物质等。
- 请勿自行尝试取下、拆卸或修理 NOMI 及其底座。
- 请勿用外力推、拉、扭动 NOMI，避免使用外力阻碍 NOMI 的动作。
- 请勿为 NOMI 佩戴超过 80 克的帽子，同时避免选用毛绒或织物材质的产品。如需选购 NOMI 饰物，建议前往蔚来 App 商城挑选官方推荐的款式。

## 记人

您可以通过车辆内后视镜附近的摄像头录入副驾或后排乘客面容，让 NOMI 记住您的家人或朋友，提供更个性化的乘坐体验。

示例：“嗨，NOMI，认识一下副驾”。

面容录入完成后，将为该乘客建立仅存在于当前车辆的专属账号。NOMI 将记得该乘客，提供专属问候，称呼指代（代劳指令控制），并记住其习惯与偏好等。

您可在中控屏主页点击 **头像>账户设置>我的账户/授权账户> NOMI 对你的称呼**，自定义修改相关乘车人的称呼。

## 昵称

您可以自行设置 NOMI 的唤醒词，但不支持共同用车人或被授权人更改。

在中控屏下方控制栏进入设置页面，点击**我的 NOMI >基础语音>昵称>自定义昵称**，即可进行设置。该设置将保存到您的个人账户中，并在您下次就座时自动激活。

如果自定义的唤醒词是两个字，唤醒时需要加“嗨”，例如“嗨，小黑”；如果自定义的唤醒词是三到六个字，例如“小黑黑”，则可以直接使用这个名字唤醒 NOMI。

## 音区管理

NOMI 可以精准识别车内的各个音区。开启音区后，您可以在该位置唤醒 NOMI 并进行对话。

您可在中控屏下方控制栏进入设置页面，点击 **我的 NOMI >基础语音>音区管理**，单独关闭或开启除主驾外的其他指定位置音区。

指定位置音区关闭后，NOMI 将不再接收该音区声音，避免影响其他音区的乘员与 NOMI 交互。

## 对话管理

您可在中控屏下方控制栏进入设置页面，点击 **我的 NOMI >基础语音>对话管理**，进行 NOMI 对话技能的基础设置。

- **语音唤醒**：您可以说“嗨 NOMI”或自定义的昵称来开启和 NOMI 的对话。
- **勿扰模式**：在不需要 NOMI 帮助或避免误唤醒时，可以开启勿扰模式，该功能默认关闭。
- **连续对话**：功能开启后，在车内各个位置唤醒 NOMI 进行交互后，20 秒内可以免唤醒继续对话，不用担心受到其他位置乘客聊天的干扰。
- **一语即达**：功能开启后，在唤醒 NOMI 时，您可以直接连说唤醒词和指令，无需等待 NOMI 应答后再说出指令。例如：“嗨，NOMI 帮我开天窗”即可打开天窗。
- **沉浸语音**：功能开启后，中控屏上将不再显示语音对话及识别文字。

- **对话联想：**NOMI 在听到您的语音指令时，将联想并展示您可能要说的话。例如：“嗨，NOMI 虹桥机场”，NOMI 将识别虹桥机场为目的地，并开启导航。
- **全舱免唤醒：**当您在车辆控制、导航、媒体等场景时，可以说唤醒词，直接使用语音指令和 NOMI 对话。该功能需要经过您本人授权开启。  
全舱免唤醒功能开启后，您还可以点击展开更多设置，选择开启**主驾免唤醒**模式。该模式开启后，车内仅主驾位置支持免唤醒，其它位置的乘客仍需通过“嗨，NOMI”完成唤醒后再与 NOMI 交互。
- **可见即可说：**您可以通过语音指令代替触控操作。该功能没有开关，默认开启。

## 语音指令

您可以在中控屏下方控制栏进入设置页面，点击**我的 NOMI >基础语音> NOMI 技能手册**，了解常用的车辆控制语音指令，这将有助于您更便捷地操控车辆。此外，还有更多语音指令等候您的探索。

您还可以在此了解 NOMI 的功能亮点和最新的功能更新。每当知识课堂内容有更新时，入口处会出现红点提示，提醒您及时查看。

## 注意

- 不同车型的部分功能语音指令可能会有所差异，请以实际为准。
- 部分功能可能需要连接网络才能正常使用，如果网络不佳或没有网络，该功能可能会受到影响。
- 我们将不断改进 NOMI，以支持更多车辆功能并提升其可靠性。

## NOMI GPT

NOMI 基于大语言模型，支持更加自然的对话或交互，为您提供更加智能和丰富的服务与陪伴。

您可在中控屏下方控制栏进入设置页面，点击 **我的 NOMI >增强智能> NOMI GPT**，根据中控屏上的提示阅读相关条款并确认后开启该开关，使用 NOMI GPT 相关功能。

功能开启后，您可以将部分 NOMI GPT 生成的内容保存至蔚来 App 或分享给朋友。

- **舱外空间探索：**您可以对窗外风景、建筑、商铺等兴趣点与 NOMI 进行问询互动。  
示例：“前面那个山叫什么？”、“前面这个公园今天几点闭园”。
- **智能调音：**您可以通过 NOMI 调节均衡器，生成 AI 音效。  
示例：“调一个适合这辆车的音效”、“来一个适合听摇滚的音效”。

## 说明

当您再次生成 AI 调音音效并点击保存时，将自动覆盖上一次生成的 AI 音效。

- **专属口令：**当您在车内完成 NOMI 记人创建后，可以通过语音生成自己的专属口令，灵活创建与门窗、灯光、座椅、空调、媒体、导航等功能相关的个人快捷场景。  
示例：“嗨，NOMI，当我说**打开通风**就把车窗和座椅通风都打开”、“嗨，NOMI，当我说**外面下雨了**你就帮我打开湿地模式”。

## 情境智能

您可在中控屏下方控制栏进入设置页面，点击 **我的 NOMI >增强智能>情境智能**，根据需要开启或关闭 NOMI 相应的功能。

- **NOMI 建议：**功能开启后，车辆将根据当前状态或所处场景，为您提供主动功能操作建议。例如：
  - **用车安全：**当车辆停泊在较窄车位时，若车辆自动识别到周边距离较窄，将提示您是否开启守卫模式。
  - **雨天行车：**当车辆检测到地面湿滑时，将提示您是否开启湿地模式。
- **儿童智能场景对话：**功能开启后，当车内儿童唤起 NOMI 时，NOMI 将智能识别并用专属的语调、表达与互动方式与孩子交流。同时 NOMI 还精心准备了趣味笑话和百科知识，满足孩子的探索欲和好奇心。

## 注意

- 开启儿童智能场景对话时，中控屏会提示您打开**智能车内感知**，请按引导进行设置即可。
  - 根据法律规定，14 岁以内的儿童不能乘坐副驾驶位，因此儿童在前排无法唤醒 NOMI 进入儿童智能场景对话。
- **迎宾问候：**功能开启后，当您上车时，NOMI 会根据情境进行打招呼问候。
  - **一起摇摆：**功能开启后，NOMI 会在音乐播放时随着节奏一起摇摆。

## NOMI 记忆

NOMI 记忆功能可以为您提供个性化体验。

主用车人登录其本人账号后，可在中控屏下方控制栏进入设置页面，点击 **我的 NOMI > 增强智能 >NOMI 记忆**，开启或关闭该功能。

功能开启后，当您在车内与 NOMI 互动时，NOMI 将会主动学习您的习惯并进行后续的功能推荐。您在与 NOMI 的对话过程中，NOMI 会记您说出的“记住/要记住/请记得...”等要求 NOMI 记住的信息。在后续的交互中，NOMI 会对记住的内容进行检索，并基于此为每位专属乘员进行个性化回复、定制聊天和其他专属体验。例如：

- **媒体偏好：**NOMI 可以为你推荐喜欢的歌曲、电影等，也能跟你更畅快地聊聊它们。试试说“我喜欢听周杰伦的歌”。
- **兴趣爱好：**NOMI 可以为你推荐喜欢的活动、聊天话题或娱乐内容等。试试说“我喜欢打篮球”。

功能关闭后，NOMI 将不会再主动生成、检索和使用本车所有专属乘员的记忆。

### ***互动玩法***

开启 NOMI GPT 后，您可以在中控屏下方控制栏进入设置页面，点击**安全隐私>隐私>智能车内感知/空间交互**，完成相关授权，然后前往 **我的 NOMI >互动玩法**与 NOMI 开始互动游戏。

## 车辆启动

车辆解锁后，满足以下条件将进入驾驶准备（上电）状态：

1. 驾驶员就座。
2. 关闭主驾车门或踩下制动踏板。
3. 车辆检测到有效钥匙。

当您在主驾就座且车辆检测到有效钥匙后，踩下制动踏板并拨动换挡拨杆至 D 挡或 R 挡，车辆将启动。此时仪表屏显示 **READY**，表示动力输出已经准备就绪。

### 警告

- 驾驶前请系好安全带，并调节座椅、方向盘和内外后视镜至合适位置。
- 请妥善保管车辆钥匙、NFC 卡片和蔚来 App，请勿让无驾驶能力或驾驶资质的人员坐在驾驶位上。
- 启动车辆时，中控屏或仪表屏点亮可能有短暂延迟，请等待屏幕自检完毕后再进行换挡、驾驶等操作，以避免造成人身伤害或财产损失。

### 注意

当车辆处于 P 挡且长时间未锁车时（开启特殊场景模式除外），为防止高压动力电池电量过度损耗，系统将在 4 小时后自动下电；若电池电量过低，车辆也将提前触发低电量保护。

## 挡位切换

车辆方向盘右侧配备有怀挡式换挡拨杆，共有 4 个挡位：驻车挡（P 挡）、前进挡（D 挡）、空挡（N 挡）和倒挡（R 挡）。

车辆静止时，踩下制动踏板，向上或向下拨动换挡拨杆可进行挡位切换，仪表盘将显示当前挡位；若换挡失败，请重新尝试。

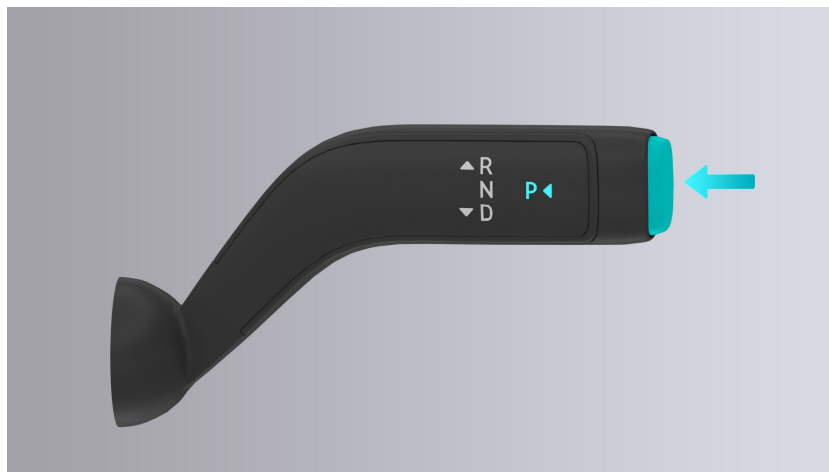

- **P 挡：**车辆静止时，按下换挡拨杆侧面的 P 挡按钮进入 P 挡；踩下制动踏板后，向上或向下拨动换挡拨杆可将挡位换出 P 挡。

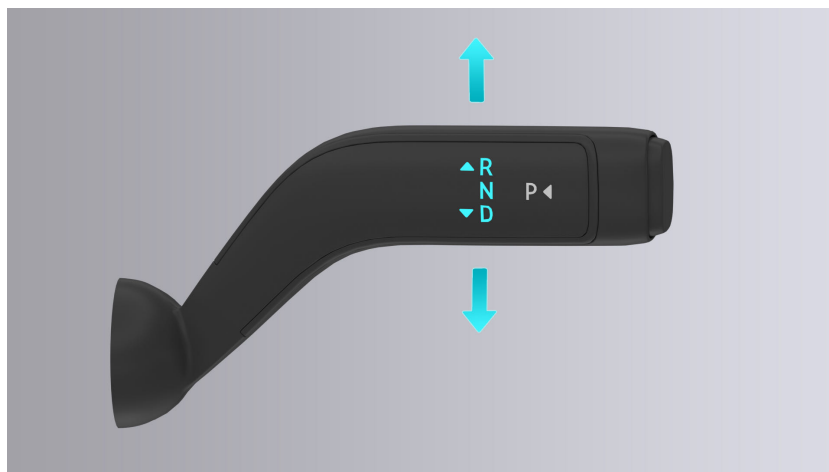

- **D 挡：**车辆静止时，踩下制动踏板，向下拨动换挡拨杆至极限位置可挂入 D 挡。
- **R 挡：**车辆静止时，踩下制动踏板，向上拨动换挡拨杆至极限位置可挂入 R 挡。
- **N 挡：**踩下制动踏板，向上或向下轻拨换挡拨杆并保持 1 秒以上，可挂入 N 挡。

### 警告

驾驶车辆时，请注意观察周围环境，防止发生事故。

## 注意

- 换挡后请务必通过仪表屏确认挡位，如果显示的挡位与预期不符，请再次确认或重新换挡。
- 车辆行驶时，如遇制动踏板失效或卡滞等紧急情况，可通过长按 P 挡按钮进行紧急制动。
- 当您从 D 挡或 R 挡切换至 N 挡时，如果换挡操作过快，车辆会进入换挡保护模式，并激活自动驻车功能以确保用车安全。
- 当车辆处于 N 挡时，请踩下制动踏板，谨防溜车。
- 用车结束后，请确认挡位已挂入 P 挡后再离开车辆。

## 换挡提示音

您可以通过中控屏设置换挡时的提示音。

在中控屏下方控制栏进入设置页面，点击**声音>换挡提示音**，开启或关闭该功能。

## 自动驻车 (Autohold)

自动驻车是一种自动制动功能，当您停稳车辆后，即使松开制动踏板，车辆仍能保持静止。

您可以在中控屏下方控制栏进入设置页面，点击 **驾驶>自动驻车激活方式**，选择相应的方式激活该功能：

- **深踩激活**：车辆刹停后，再次深踩制动踏板，即可激活驻车功能。
- **自动激活**：车辆刹停后将自动激活驻车功能。

自动驻车功能激活时，仪表屏上的自动驻车指示灯  点亮；功能激活 10 分钟后，车辆将自动挂入 P 挡并启用电子驻车功能。

在紧急情况下，急踩制动踏板也会激活自动驻车功能。

自动驻车功能激活后，当您踩下加速踏板或制动踏板，即可退出自动驻车。

在坡道路段使用自动驻车功能时，请保持对制动踏板的控制。功能激活后，制动系统将根据坡度提供足够的制动力来保持车辆静止。

### 注意

- 当车辆处于倒挡（R 挡）时，**自动激活**方式不生效，R 挡下仍需**深踩激活**以激活驻车。
- 在坡道路段使用自动驻车功能时，道路坡度不得超过 20%（坡角约为 11°）。

## 电子驻车 (EPB)

电子驻车 (EPB) 功能用于防止停稳的车辆自行移动。

### 开启电子驻车

当车辆静止时，您可以通过以下方式手动开启电子驻车：

- 短按换挡拨杆侧面的 P 挡按钮，将挡位切换到 P 挡。

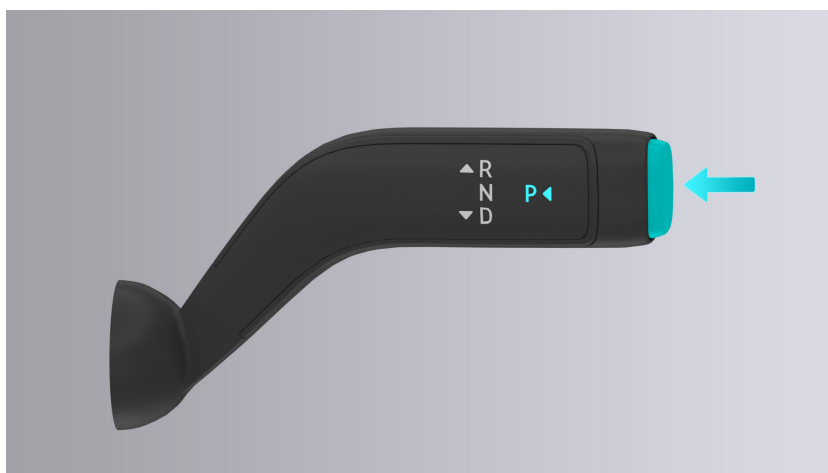



- 在中控屏下方控制栏进入设置页面，点击**驾驶>电子驻车制动**。

在以下场景中，车辆将自动开启电子驻车并挂入 P 挡：

- 当车辆静止且自动驻车功能激活时，若驾驶员打开车门，或当驾驶员解开安全带并离开座位。
- 当车辆静止且自动驻车功能激活超过 10 分钟，或因故障退出时。
- 当车辆挡位处于 D 挡、R 挡或 N 挡时，插入充/放电设备。

当电子驻车功能开启时，仪表屏上的电子驻车指示灯  点亮，说明电子驻车已启用。

当仪表屏上  指示灯常亮，且  指示灯点亮并闪烁时，说明电子驻车发生故障。此时请小心驾驶，并及时联系蔚来汽车服务中心处理。

当仪表屏上  指示灯点亮时，说明制动系统发生故障。此时为避免潜在危险，请勿继续驾驶车辆，并及时联系蔚来汽车服务中心处理。

### 释放电子驻车

电子驻车无法通过中控屏上的软开关手动释放，但可以通过以下两种方式自动释放：

- 当车辆挡位在 P 挡时，深踩制动踏板，然后将车辆挡位换出 P 挡。

- 当车辆挡位在 D 挡或 R 挡时，踩下加速踏板。

### 注意

- 当车辆停在坡道路段时，请小心释放电子驻车，以防车辆溜坡。
- 当您在陡坡路段踩下制动踏板，并将挡位换出 P 挡准备起步时，为防止车辆溜坡，电子驻车可能仍会保持开启状态。若已系好安全带，此时您可以踩下加速踏板，电子驻车将自动释放。

### 应急制动

车辆行驶时，遇到突发紧急情况（如制动踏板失效或卡滞），您可以通过长按换挡拨杆侧面的 P 挡按钮，实现一定的减速效果。

在车辆完全停止前松开 P 挡按钮或踩下加速踏板，减速效果将立即退出。若需再次激活减速效果，需重新按下 P 挡按钮。

### 警告

- 请勿在非紧急情况下激活应急制动功能，以免在行车过程中发生事故造成人员伤亡。
- 当行驶在弯道较大、路面不平或冬季结冰积雪道路上时，激活应急制动功能可能会导致车辆甩尾或侧滑，请谨慎驾驶。

### 说明

- 发生碰撞时，撞击力可能通过加速踏板传递至驾驶员的小腿，造成伤害。为保护驾驶者安全，加速踏板设计有断裂诱导槽。
- 在意外发生时，如果加速踏板受到较大的侧向外力，由于断裂诱导槽的设计，加速踏板可能会断裂，以保护驾驶者的腿部安全。

## 驾驶模式

不同的驾驶模式对应不同的驾驶特性、体验和感受。您可以在中控屏下方控制栏进入设置页面，点击 **驾驶>驾驶模式**，进行选择。

您还可以短按方向盘左侧的驾驶模式调节按键，进入驾驶模式界面后再次按下该按键，手动切换当前驾驶模式。



您的爱车共有“舒适”、“后排尊享”、“节能”、“运动”、“运动+”、“个性化”六种基础驾驶模式，每种模式下还可以手动调整动力、悬架、转向、能量回收等部分设置项。

- **舒适**：加速动力平缓，注重乘坐舒适性，同时兼顾一定的操控性，适合日常驾驶和乘坐。
- **后排尊享**：加速动力更加平缓，悬架设定更加柔和，牺牲一定的操控性，为后排乘客提供更加舒适的乘坐体验。
- **节能**：加速动力相对平缓/受限，车辆优先考虑节约能耗。常规状态下由单电机驱动，急加速或打滑等情况下双电机正常介入。
- **运动**：动力充沛，操控表现优异，同时兼顾一定的舒适性，适合日常驾驶。
- **运动+**：车辆动力最强的模式，踏板响应灵敏。
- **个性化**：动力、悬架、转向、能量回收等设置项均支持自定义，打造最适合您的驾驶状态。

	舒适	后排尊享	节能	运动	运动+	个性化
零百加速	7.9 秒	7.9 秒	9.9 秒	5.9 秒	4.4 秒	自定义
悬架软硬	较软	超软	较软	标准	较硬	自定义
转向手感	舒适	舒适	舒适	标准	稳重	自定义

能量回收	低	极低	标准	低	低	自定义
空调功能	标准	标准	节能	标准	标准	自定义

- **零百加速：**车辆从静止状态加速到 100 公里/小时所需的时间。耗时越短，动力性能越强。
- **悬架软硬：**体现车辆悬架系统的弹性支撑能力，越硬操控性越好，越软乘坐舒适性越好。
- **转向手感：**驾驶员转动方向盘所需的力度。
- **能量回收：**能量回收等级越高，滑行降速越明显。
- **空调功能：**在节能模式下，系统优先考虑节省能耗，因此空调的舒适性可能略逊于其他驾驶模式。如有需要，请手动调节空调温度。

## 场景辅助

### 雪地模式

雪地模式适用于冰雪覆盖的路面，也适用于湿滑草地等低附着力的路面。

在中控屏下方控制栏进入设置页面，点击 **驾驶>雪地模式**，开启或关闭该模式。

模式开启后，车辆将保持四轮驱动、动力前后平均分配、加速踏板相对柔和、能量回收极低，以提升行驶的平稳性，避免打滑和陷车。

### 注意

雪地模式会提升车辆的行驶安全性，但请依旧谨慎驾驶，缓踩加速和制动踏板，控制车速。并注意车辆周围环境是否有异物，以免损伤车辆。

### 湿地模式

湿地模式适用于湿滑的硬质沥青路面、较紧实的湿滑泥沙路面，以及道路积水的情况。

在中控屏下方控制栏进入设置页面，点击 **驾驶>湿地模式**，开启或关闭该模式。

模式开启后，车辆将保持四轮驱动、动力前后平均分配、能量回收极低，以提升行驶的平顺性和稳定性。

### 注意

- 湿地模式会提升车辆的行驶安全性，但请依旧谨慎驾驶，缓踩加速和制动踏板，控制车速。并注意车辆周围环境是否有异物，以免损伤车辆。
- 请勿驾驶车辆进入泥泞沼泽类路面，避免车辆陷车受困。

### 沙地模式

沙地模式适用于较紧实的硬路基沙土路面、戈壁等开阔场地。

在中控屏下方控制栏进入设置页面，点击 **驾驶>沙地模式**，开启或关闭该模式。

模式开启后，车辆保持四轮驱动，但采用较激进的偏后驱动力输出方式，并且允许车辆出现一定的侧向滑移，以提升车辆操控的灵活性。

### 注意

- 请勿使用沙地模式冲沙。
- 请勿驾驶车辆进入松软沙漠和海边沙滩，避免车辆陷车受困。

- 沙地模式会提升车辆的行驶安全性，但请依旧谨慎驾驶，并注意车辆周围环境是否有异物，以免损伤车辆。
- 在沙地上驾驶时，车速请勿超过 80 公里/小时，避免车辆失稳或造成车辆损伤。
- 在必要时可通过给轮胎适度放气的方式，以增大抓地力。

### **超级节能模式**

超级节能模式通过禁用非驾驶必需的功能，最低限度满足驾驶需求，从而降低整车功耗，以达到节约电量的目的。

在中控屏下方控制栏进入设置页面，点击 **驾驶>超级节能**，开启或关闭该模式。

模式开启后，部分驾驶、舒适、娱乐、制冷和制热等耗能较多的功能将被关闭或禁用，以提高车辆的续航里程。

当车辆高压动力电池电量补能至超过 50% 后，车辆将自动退出超级节能模式。

### **陡坡缓降**

在下坡过程中，车辆将根据需要自动对车轮进行制动，以保持稳定的匀速下坡行驶，避免自动加速，确保驾驶的舒适性和稳定性。

您可以在中控屏下方控制栏进入设置页面，点击**驾驶>陡坡缓降**，开启或关闭该功能。

功能开启后，当车辆下坡时将自动激活车速控制，仪表屏上的指示灯  点亮。

### **拖挂模式**

请确保仅在拖挂时开启该模式。详情请参见**外挂拖车**。

## 功能设置

### 智能湿滑控制

当在湿滑或积水路面上行驶时，如果希望获得更安全的驾驶保障，但不打算启用“湿地模式”，您可以开启“智能湿滑控制”。

在中控屏下方控制栏进入设置页面，点击 **驾驶>智能湿滑控制**，开启或关闭该功能。

功能开启后，车辆将自动检测路面状况。当识别到湿滑路面场景时，会智能切换至四轮驱动并调整车身稳定系统，适度增加些许能耗，从而提升行驶的安全性和稳定性。

### 地库防滑控速

在湿滑的环氧地坪等车库道路上，地面提供的摩擦力通常与常规道路有很大差异，当按照正常习惯行驶时，容易发生侧滑、制动距离不足等危险情况。为了降低潜在事故的发生几率，您可以开启“地库防滑控速”。

在中控屏下方控制栏进入设置页面，点击 **驾驶>地库防滑控速**，开启或关闭该功能。

功能开启后，车辆将自动识别封闭的停车场或地库，并检测路面状况。当识别到进入湿滑车库时，车辆将智能切换至四轮驱动并调整车身稳定性系统。如果当前车速过高，车辆还将自动减速，将速度限制在 15 公里/小时以内。

### 悬架主动控制

悬架主动控制功能默认开启，您可以在中控屏下方控制栏进入设置页面，点击 **驾驶>悬架主动控制**，选择关闭或再次开启**舒适领航**。

功能开启时，车辆将通过采集路况信息，根据前方路面的起伏情况，对车身进行提前控制与实时调整，以提升驾乘舒适性。

当遇到颠簸、道路接缝等路况时，车辆还将提前在仪表屏上的领航功能卡片进行提示，显示颠簸指数（有效范围 0—99，数值越大表示颠簸程度越高）和预计到达该颠簸路况的距离。

### 智能舒适刹停

当您在堵车跟车、红灯停车等低速行驶场景中进行正常减速与刹车时，舒适刹停功能将在确保车辆安全制动距离的同时，自动优化制动力度，减小车辆减速过程中的惯性冲击，抑制刹车点头和顿挫等现象。

智能舒适刹停功能默认开启，如需调整，您可以在中控屏下方控制栏进入设置页面，点击 **驾驶>智能舒适刹停**，关闭或重新开启该功能。

### 智能敏捷掉头

当车辆在低速行驶（低于 15 公里/小时）并进行大角度转向时，智能敏捷掉头功能将自动激活，通过刹车和动力控制，减少车辆的转弯半径。

智能敏捷掉头功能默认开启，如需调整，您可以在中控屏下方控制栏进入设置页面，点击**驾驶>智能敏捷掉头**，关闭或再次开启该功能。

### 说明

- 功能激活时，您仍可以正常通过加速踏板和制动踏板来控制车速。
- 功能激活时，车辆可能会出现轻微噪音和抖动，这是正常现象。

### **坡道起步辅助**

坡道起步辅助系统（HSA）可防止车辆在上坡起步时溜车。

当您的脚从制动踏板移至加速踏板时，制动系统内的踏板压力将被保留最多 2 秒钟。2 秒后或当您踩下加速踏板时，临时的制动效果将消失。

## 组队出行

您可以通过中控屏或蔚来 App 快捷组队。组队后，您和伙伴可以在行程中实时共享位置、开启语音聊天等。

行程结束后，您还可以查阅行程总结并分享到蔚来 App。

### 说明

该功能需在连接网络的条件下方可正常使用，网络不佳或无网络时此功能将受影响。

### 创建或加入队伍

- 点击中控屏地图桌面右上角的“图层”按钮，展开选项，发起“组队出行”。您可以选择已创建的队伍或新建队伍。新建队伍时，当您邀请好友加入，他们将从中控屏或蔚来 App 收到邀请通知，同意后即可加入。
- 在蔚来 App 的群组会话界面，点击输入栏右侧的“+”号，选择并发起“组队出行”。您可以将队伍分享给好友，并同步到中控屏。
- 在中控屏或蔚来 App 上输入口令，加入其他人的队伍。

### 语音聊天

组队后，在网络良好的情况下，领队可以在中控屏或蔚来 App 上设置并切换对讲或聊天两种语音聊天方式。

### 注意

语音聊天时，请注意行车安全。

### 对讲模式：

抢麦成功后即可说话，队友将实时听到。您可以通过中控屏上的麦克风按键，或当仪表屏上的组队卡片生效时，使用方向盘右侧中键进行抢麦。

- 短按或长按按键，开始抢麦，仪表屏和中控屏呈现“抢麦中”状态提示；
- 听到抢麦成功提示音后即可开始说话，单次对讲的最大时长为 60 秒；
- 再次短按或松开按键，结束讲话。

### 说明

领队拥有发言最高优先级：在抢麦中或队友说话时，领队抢麦将优先成功或打断队友说话。

### 聊天模式：

无需抢麦，点击按键即可录音，点击消息即可收听。您可以通过中控屏上的麦克风按键，或当仪表屏上的组队卡片生效时，使用方向盘右侧中键进行消息录制和发送。

- 短按或长按按键，开始录制语音信息，单次录制的最大时长为 60 秒；
- 再次短按或松开按键，结束录制并发送。

## 抬头显示 (HUD)

抬头显示 (HUD) 可将车辆基本信息、导航指引、提示信息与交互内容、智能影像等实时投影至前挡风玻璃。当您开启 NOP (详细请参见“全域领航辅助”) 后, 车道图信息也将同步显示于 HUD 上, 为您提供更直观的驾驶辅助。

### 注意

- 在特定的角度下, 阳光经前挡风玻璃和 HUD 的折射和反射, 会在前挡风玻璃上形成小亮斑。随着光照角度、行驶方向和行驶坡度等变化, 小亮斑都将会消失。
- 如果长时间沿相同方向行驶, 可以尝试调整 HUD 高度减缓小亮斑对行驶造成的影响。

您可以在中控屏下方控制栏进入设置页面, 点击 **显示> HUD 抬头显示**, 开启功能并进行设置。

- **亮度调节:** 拖动滑动条, 无极调节 HUD 的显示亮度。
- **HUD 调节:** 通过方向盘右侧上下左右按键调节 HUD 的位置。
- **窄道影像智能推荐:** 功能开启后, 车辆以低于 21 公里/小时速度通过窄道时, HUD 将自动显示开启窄道影像的提示。此时, 您可以长按方向盘左侧的 360 环视按键, 开启 HUD 窄道辅助影像。



- **转向盲点影像:** 详细请参见“智能影像视窗”。功能开启后, 您可以选择在中控屏或 HUD 上显示转向盲点影像视窗。
- **暖色模式:** 在雪天或夜晚长时间驾驶时, 开启该模式后 HUD 显示内容的颜色将发生变化, 提供更好的安全驾驶体验。

您还可以在中控屏下方控制栏进入设置页面, 点击 **常用> HUD 调节**, 通过方向盘右侧上下左右按键调节 HUD 的位置。

- **左键:** 向左旋转

- **右键：**向右旋转
- **上键：**位置上移
- **下键：**位置下移
- **自适应调节：**当您以正常驾驶坐姿就座于主驾座椅时，点击开关，车辆将通过识别您的面部位置，自动调整 HUD 的位置。

**短按：**调节一档；**长按：**持续调节；按下右侧中键将保存并结束调节。

## 车载 ETC

车载 ETC 设备集成在内后视镜基座内，由车辆直接供电，支持全国高速公路通行。设备的开通、激活和开票等操作均可通过线上完成。

推荐通过蔚来 App 激活，也可以选择车机激活。

### 注意

- 车载 ETC 的定向天线透过前挡风玻璃朝前发射信号，请勿遮挡该区域，以免影响识别效果。若该区域有污迹、积雪等，请及时清理，以确保功能正常使用。
- 如需使用线下办理的卡片式 ETC 设备，请前往蔚来汽车服务中心禁用车载 ETC 设备。
- 通过闸机时，如因 ETC 交易异常导致闸门未开启，请按照收费站工作人员的指引进行处理。

### 激活前准备

在激活 ETC 前，请准备好以下资料：

- 车辆已完成上牌，并取得车牌号；
- 车主身份证正、反面照片；
- 车辆行驶证正、副页照片；
- 企业用户还需提供：企业营业执照、经办人身份证正反面照片及经办人银行卡信息。

### 蔚来 App 激活 (推荐)

您可以通过蔚来 App 远程完成 ETC 激活操作，具体步骤如下：

1. 当车辆处于 P 挡时，打开蔚来 App 进入“爱车”界面，点击右上角，选择 ETC >去外部小程序开通。
2. 个人用户选择个人客车办理 ETC，企业用户选择企业车辆签约个人银行卡，进入小程序开通页面。
3. 开通 ETC：
  - 1) 完成车主信息登记；
  - 2) 签约 ETC 通行费支付方式；
  - 3) 上传车辆相关证件，并确认激活信息；
  - 4) 提交后等待系统审核通过。
4. 激活 ETC：

- 资料审核成功后，在页面点击**远程激活 ETC**，根据提示完成操作，等待激活结果同步至车机系统。
- 激活完成后，ETC 默认处于开启状态，车辆即可正常使用 ETC 功能。

### **车机激活**

您也可以通过车机蓝牙完成 ETC 激活操作，具体步骤如下：

1. **开启 ETC 设备蓝牙**：在中控屏下方控制栏进入应用程序中心，点击 **智能设备>ETC**，车机将弹出 ETC 激活二维码，并自动启动 ETC 设备蓝牙。
2. 确保手机蓝牙已开启，使用微信或支付宝扫描二维码，进入小程序开通页面。
3. **开通 ETC**：根据小程序提示完成开通流程（与“蔚来 App 激活”中的步骤 3 相同）。
4. **激活 ETC**：
  - 手机端完成开通流程后，返回车机端并刷新中控屏页面，重新开启 ETC 设备蓝牙。
  - 在小程序的资料审核成功页面点击**蓝牙激活**，连接车端 ETC 设备，完成激活。
  - 激活完成后，车机 ETC 激活窗口将自动关闭，ETC 显示为开启状态，车辆即可正常使用 ETC 功能。

### **说明**

- 车载 ETC 的蓝牙信号有效期为 10 分钟，建议在有效时间内完成激活流程。如超时未完成，可点击激活界面进行刷新。
- 请确保手机蓝牙已开启，并已授权微信或支付宝使用蓝牙功能。
- 在车机端进行 ETC 开通或激活时，请保持手机网络稳定。

### **禁用或注销 ETC**

#### **禁用 ETC：**

您可通过以下任一方式禁用 ETC 支付功能：

- 在蔚来 App 的“爱车”界面点击右上角  >ETC；
- 在中控屏下方控制栏进入应用程序中心，点击**智能设备>ETC**。

再次点击即可恢复支付功能，无需重新激活 ETC（注意：进入高速公路后途中无法禁用）。

#### **注销 ETC：**

如需注销 ETC，可拨打客服热线 95011 进行操作。

## 电动尾翼



您的爱车配备了电动尾翼。当尾门关闭时，您可以在中控屏下方控制栏进入设置页面，点击**驾驶>电动尾翼**，调节尾翼的挡位或关闭该功能。

- **减阻挡：**尾翼展开至低角度位置，以降低车辆的行驶风阻，提高续航里程。
- **极速挡：**尾翼展开至最高角度，以增加车辆行驶中受到的下压力，提高行驶稳定性。
- **自动：**
  - **车速上升时：**当车速超过 60 公里/小时，尾翼将自动切换到减阻挡；当车速超过 130 公里/小时，尾翼将自动切换到极速挡。
  - **车速下降时：**当车速降至 130 公里/小时，尾翼将自动切换到减阻挡；当车速降至 10 公里/小时，尾翼将自动收回。
- **关闭：**尾翼将自动收回。

您还可以根据喜好开启**锁车保持尾翼展开**功能。功能开启后，当您离开车辆并上锁时，尾翼将保持当前所选挡位的姿态；关闭后，尾翼将在锁车时自动收回。

如果电动尾翼出现位置异常，中控屏将弹出提示，请将车辆停在安全区域并挂入 P 挡，按照提示进行功能重置。如果问题仍未解决，请联系蔚来汽车服务中心。

### 警告

- 请勿在尾翼上放置重物，以免损伤电机。
- 关闭尾翼时，请勿将身体任何部位放在尾翼区域，以免发生意外的夹伤。

### 注意

- 电动尾翼具有频繁操作保护机制，当连续操作 15 次及以上时，调节功能将暂停，需等待 150 秒后恢复。

- 进入拖挂模式后，尾翼将保持收回状态。
- 锁车后，尾翼将自动收回。

## 智能影像视窗

### 外后视镜影像

您可以在中控屏下方控制栏进入设置页面，点击**安全隐私>安全>外后视镜影像**，开启或关闭该功能。

功能开启后，中控屏将实时显示左右两侧外后视镜摄像头拍摄的画面，辅助观察后方两侧道路信息。

### 内后视镜影像

您可以在中控屏下方控制栏进入设置页面，点击**安全隐私>安全>内后视镜影像**，开启或关闭该功能。

功能开启后，中控屏将实时显示后方摄像头拍摄的画面，辅助观察后方道路信息。视窗开启后，您还可以点击右上角图标，调节视野范围。

### 超广角 A 柱补盲影像

您可以在中控屏下方控制栏进入设置页面，点击**安全隐私>安全>超广角 A 柱补盲影像**，开启或关闭该功能。

功能开启后，中控屏将实时显示车辆前方广角影像画面，补充 A 柱盲区视野，辅助观察侧前方道路环境信息，并提供必要的安全警示信息。

您还可将方向盘右侧的自定义键设置为“超广角 A 柱补盲影像”，短按即可快速开启该功能。

### 转向盲点影像

您可以在中控屏下方控制栏进入设置页面，点击**安全隐私>安全>转向盲点影像**，开启或关闭该功能。您还可以根据需要将显示位置设置在中控屏或 HUD 中。

功能开启后，当左右转向灯被打开时，对应方向的信息影像会出现在中控屏上，帮助您观察转向时的盲区，并提供必要的安全警示，减少行车过程中的安全隐患。若对应侧后方出现障碍物接近时，影像视窗中的障碍物一侧还会出现红光警示，让预警显得更加醒目。

当取消转向灯或点击中控屏视窗上的关闭按钮后，影像视窗将被关闭。

您还可以在中控屏下方控制栏进入设置页面，点击**显示>转向盲点影像**，开启或关闭该功能。

### 转向 A 柱补盲

转向盲点影像功能开启时，您可以在中控屏下方控制栏进入设置页面，点击**安全隐私>安全>转向 A 柱补盲**，开启或关闭该功能。

功能开启后，当“转向盲点影像”被触发时，对应侧的 A 柱盲区视野将同步显示在影像中，帮助您观察侧前方的 A 柱视野盲区信息。

### **路口信息影像**

您可以在中控屏下方控制栏进入设置页面，点击**安全隐私>安全>路口信息影像**，开启或关闭该功能。

功能开启后，当车辆行驶至路口斑马线前且停止时，车辆将根据驾驶状态自动显示车辆前方的视野影像信息，帮助您识别前方的视野盲区，了解路口环境，减少行车过程中的安全隐患。

当驶离路口或点击中控屏视窗上角的关闭按钮后，影像视窗将被关闭。

### **窄道辅助影像**

您可以在中控屏下方控制栏进入设置页面，点击**安全隐私>安全>窄道辅助影像**，开启或关闭该功能。详细请参见“窄道辅助”。

### **开门预警影像**

您可以在中控屏下方控制栏进入设置页面，点击**安全隐私>安全>开门预警影像**，开启或关闭该功能。详细请参见“侧方开门预警”。

## 车外低速提示音

当车辆以低于 30 公里/小时的速度行驶时，会发出警示音，提醒周边的道路使用者注意车辆。

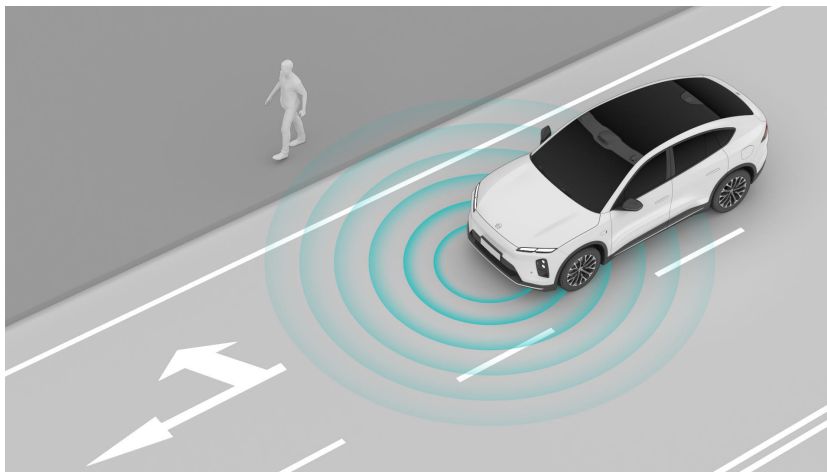

在中控屏下方控制栏进入设置页面，点击**声音>车外低速提示音**，开启或关闭该功能。

手动关闭该功能时，仪表屏会显示相应的提示信息；关闭后，在车辆再次上电时，该功能将自动重新开启。

当该功能开启时：

- 车速在 0-20 公里/小时范围内，提示音随车速增加而增大。
- 车速在 20-30 公里/小时范围内，提示音随车速增加而减小。
- 车速超过 30 公里/小时后，提示音将关闭。
- 车速降至 25 公里/小时后，提示音将重新开启。

### 注意

车外低速提示音不建议关闭，除非在短途行驶且周围无行人、环境明显无需提示音的情况下，方可考虑关闭。

## 安全带

### 安全带说明

车辆所有座椅均配备了安全带。

安全带作为主要的乘员安全防护装置，可在发生事故时有效的降低车内乘员受到的伤害，与安全气囊配合使用时将有效降低碰撞事故的伤害。

车辆前排和后排两侧座椅均提供了预张紧限力装置。该装置可在发生严重碰撞时提供安全带一定的预紧力，迅速卷收部分安全带，同时该装置还可降低因安全带束缚力过大而对乘员造成二次伤害。

### 警告

- 不系安全带或未正确佩戴安全带可能带来严重的人员伤亡，请务必正确佩戴安全带。
- 车辆行驶过程中请勿解开安全带，否则发生事故时会造成严重伤害。
- 安全带需保持清洁，插口内请勿被异物堵塞，否则影响安全带的可靠啮合。
- 使用前请仔细检查安全带、安全带固定机构是否破损、老化，如有损坏切不可继续使用，请立即更换安全带。
- 切勿自行修理损坏的安全带，任何情况均不可自行拆卸及安装安全带。
- 切勿两人共用一条安全带（如怀抱儿童），发生事故时会对乘员带来二次伤害。
- 事故时已拉伸变形的安全带丧失了安全防护功能，即使表面无损坏，也应立即更换。
- 事故时安全带预张紧限力装置一旦触发应立即更换；某些事故下即使未触发此预张紧限力装置，建议前往蔚来汽车服务中心进行检查，必要时进行更换。
- 座椅靠背请勿过于向后倾斜，否则会严重影响安全带的保护作用。

### 安全带使用方法

正确使用安全带方法如下：



1. 将安全带锁舌拉出后从身体前方绕过，安全带上部贴紧肩部，安全带下部贴紧髋部，不要将安全带贴紧脖子和腹部；将锁舌插入对应座椅的插口中，直到听到咔嗒声，并拉动安全带确认安全带已锁止。

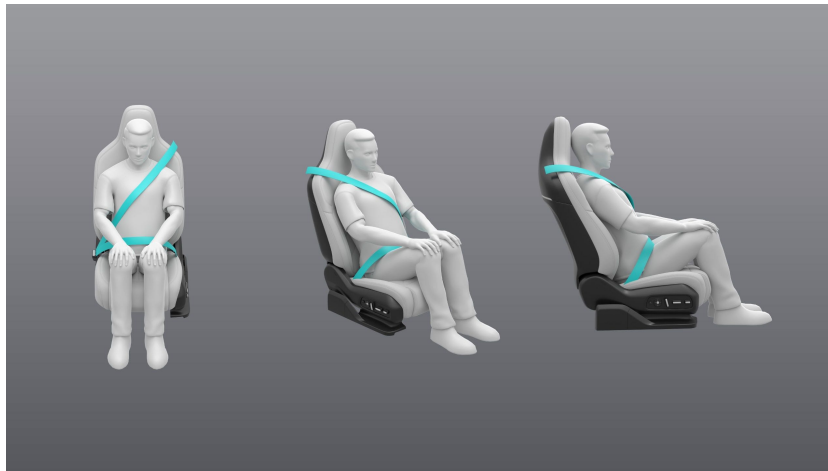

2. 按住安全带高度调节按钮并使其上下移动，可调节安全带高度，至舒适的高度后释放调节按钮，高度调节好后拉动肩部安全带确认安全带已锁止。

取下安全带时请按下插口处的红色按钮，锁舌弹出，用手顺回安全带，可将锁舌自动卷收回安全带上部固定装置内。

### 警告

- 佩戴安全带前请先调整好座椅靠背及头枕，充分发挥安全带的保护作用。
- 佩戴安全带时需确保安全带并未过松、过紧或被扭曲，否则在发生事故时均可能带来人身伤害。
- 孕妇佩戴安全带时请将安全带均匀地通过胸部并尽可能低地在髋部穿过，保持安全带平展紧贴，避免发生事故时安全带勒紧而使胎儿及孕妇造成严重伤害。

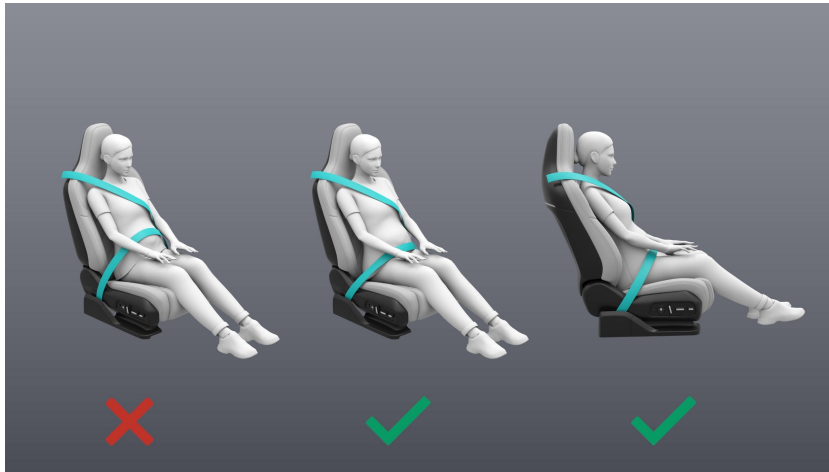

### 安全带未系告警

#### 前排座椅安全带未系告警：

- 当车辆处于驾驶员就座状态（关门或踩下制动踏板）或驾驶状态时，若前排乘员未系安全带，则仪表盘会点亮安全带未系警告灯 ，提醒前排乘员立即系上安全带。
- 当车速高于 22 公里/小时时，若前排乘员仍未系上安全带，则安全带未系警告灯闪烁且同时响起警示音，系上安全带后该警告灯和警示音消失。
- 若前排乘员一直未系安全带，则警告灯常亮，警示音将在 95 秒后停止。但是在警示音停止期间，如经车辆降速后，车速再次高于 22 公里/小时，警示音将会再次响起。

#### 后排座椅安全带未系告警：

- 当车辆处于驾驶员就座状态（关门或踩下制动踏板）或驾驶状态时，若后排乘员未系安全带，则仪表盘会点亮对应座椅安全带未系警告灯 ，提醒后排乘员立即系上安全带。
- 当车速高于 22 公里/小时时，若后排乘员解开安全带，仪表盘将会点亮对应座椅安全带未系警告灯，同时响起警示音。系上安全带后该警告灯和警示音消失。
- 若后排乘员一直未系安全带，则警告灯常亮，警示音将在 33 秒后停止。但是在警示音停止期间，如经车辆降速后，车速再次高于 22 公里/小时，警示音将会再次响起。

### 警告

若安全带未系报警功能异常，请勿使用相关座椅，请立即联系蔚来汽车服务中心检查安全带功能。

### 后排安全带未系提醒

当您在后排座椅放置重物或乘员未系安全带，车辆行驶时会触发后排座椅安全带未系告警功能。

车辆挂入 P 挡后，您可在中控屏下方控制栏进入设置页面，点击**安全隐私>安全>后排安全带未系提醒**，您可根据需要开启或关闭该功能，功能默认开启。

### 注意

- 当后排有乘员入座，请勿禁用安全带未系警示音。为保障出行安全，请确保乘员均正确佩戴安全带。
- 前排座椅的安全带未系警示音不支持手动关闭。
- 车辆仅支持关闭当次行程的后排座椅安全带未系警示音，在车辆下次上电后，警示音仍会自动开启。
- 当您关闭后排座椅的安全带未系警示音后，对应仪表屏上的安全带未系警告灯仍会保持点亮。

## 安全气囊

### 安全气囊说明

安全气囊作为辅助约束系统，是对座椅安全带的补充。安全气囊可在发生较严重事故时迅速张开，保护乘员的头部和胸部，减少严重伤害的程度，但安全气囊不能避免乘员四肢受伤及体表损伤，因此安全气囊需与安全带一起配合使用，才能发挥最大的保护作用。

车辆安装有碰撞传感器，当发生满足气囊系统引爆的正面碰撞或侧面碰撞时（取决于碰撞类型、碰撞角度、碰撞物体），气囊系统引爆对应位置的气囊，气囊内部的气体发生器点燃并释放一定压力的气体，弹开气囊盖板，气体充满整个气囊空间，形成缓冲保护层以支撑乘员，从而降低乘员致伤或致死的风险。

车辆安全气囊系统包括正面安全气囊和侧面安全气囊。安全气囊处均有“**AIRBAG**”字样提示您此处存在安全气囊。

- 正面安全气囊包括前排头部气囊，分别位于方向盘装饰盖板内以及副驾侧顶棚处；
- 侧面安全气囊包括前排侧气囊（位于主驾座椅两侧和副驾座椅外侧）以及侧气帘（位于两侧车门上方，A柱到C柱的顶棚区域内）。

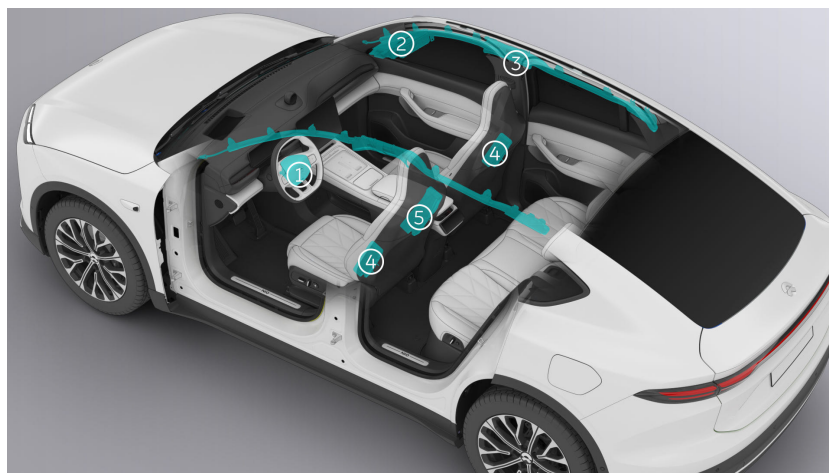

1. 主驾正面安全气囊
2. 副驾正面安全气囊
3. 侧气帘
4. 前排座椅侧面安全气囊
5. 前排中间安全气囊

## 警告

- 安全气囊作为辅助安全系统，不能替代安全带的保护作用，只有与安全带一起配合使用，才能为乘员提供最佳的保护作用，因此车内所有乘员务必系好安全带并保持正确的坐姿。
- 驾驶员乘坐时胸部与方向盘保持 25 厘米以上的距离，避免气囊引爆时的冲击力直接伤害驾驶员。
- 副驾安全气囊未被禁用时，禁止儿童乘坐于副驾座椅处。发生事故时，气囊引爆产生的强大冲击力会对儿童造成严重伤害。
- 副驾座椅处请勿堆放物品，如遇紧急制动这些物品会进入气囊引爆范围，一旦气囊引爆，物品将被弹飞带来人身伤害。
- 气囊系统的保护功能只能触发一次，如果气囊已触发，请务必更换；某些碰撞事故下气囊即便不会展开，为确保气囊系统可正常工作，请尽快前往蔚来汽车服务中心检查气囊系统并进行必要的更换。
- 安全气囊盖板如有破裂或损坏，请勿使用车辆并立即联系蔚来汽车服务中心。
- 更换过气囊系统需保留相关记录，转让车辆时需随车交于新车主；更换气囊时切勿使用旧车中拆下的或回收再利用的气囊。
- 严禁私自拆装气囊组件，包括气囊标签。
- 安全气囊引爆时会产生烟雾及粉末，此种粉末无毒但仍可能会造成人员不适。
- 使用座椅座套时请避开前排座椅侧面安全气囊位置，以免坐套影响侧面安全气囊的保护作用。
- 不要在侧气帘作用范围内（如立柱、顶棚、拉手）放置物品，乘员切勿倚靠在车门上，以防侧气帘引爆时带来人身伤害。
- 请勿在门边衣帽钩处悬挂任何硬物（如衣架、水果、玻璃瓶等），以防侧气帘引爆时带来人身伤害。
- 请勿将脚、膝盖或身体其余部位放在气囊盖板上或附近，不在安全气囊盖板放置或挂附任何物品，以免妨碍安全气囊的正常工作，在气囊引爆时带来人身伤害。
- 请勿在方向盘装饰盖板上粘贴或放置任何物品，也不得进行任何方式的改装，以免在安全气囊引爆时带来人身伤害。
- 请勿在副驾侧仪表板上方附近放置、挂附或安装任何物品，以免在安全气囊引爆时带来人身伤害。
- 请勿在挡风玻璃副驾侧装置任何电子设备（如 ETC 设备），以免位于顶棚处的副驾侧头部安全气囊引爆时带来人身伤害。
- 请勿对车辆顶棚进行改装，以免妨碍副驾侧头部安全气囊和侧气帘的正常工作，在安全气囊引爆时带来人身伤害。

- 请勿在副驾侧遮阳板上放置或挂附重物及尖锐物品，以免位于顶棚处的副驾侧头部安全气囊引爆时带来人身伤害。
- 安全气囊快速展开时产生的烟尘可能会造成皮肤和眼睛刺激/烫伤/灼伤，且展开时产生的气囊纤维可能导致摩擦和皮肤灼伤。

### 安全气囊引爆条件

安全气囊可能会在以下情况引爆，包括但不限于：

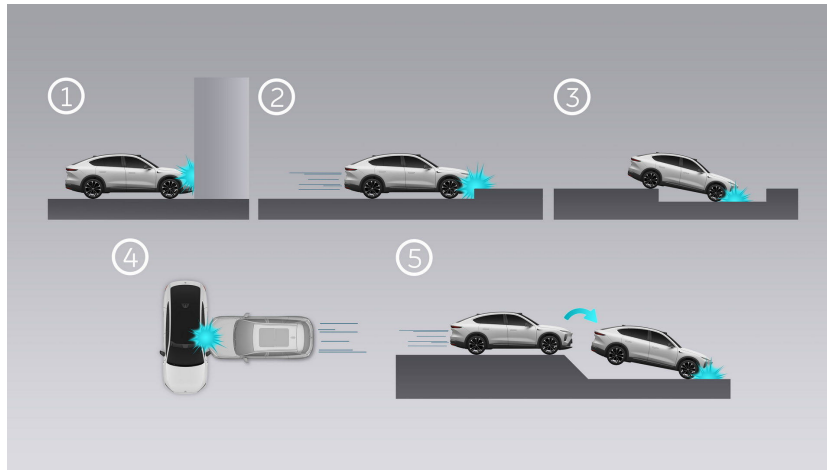

1. 高速正面撞击墙体或车辆。
2. 撞击坚硬的路基。
3. 跌入深沟。
4. 被较高车速的车辆侧面撞击。
5. 跳跃猛烈触地。

安全气囊在有些碰撞情况下未达到安全气囊传感器的触发条件可能不会引爆，包括但不限于以下情况，请正确使用安全带对乘员进行保护：

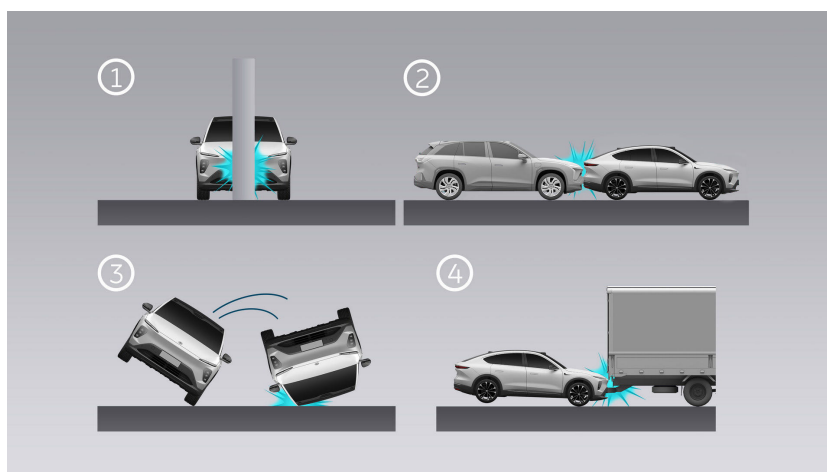

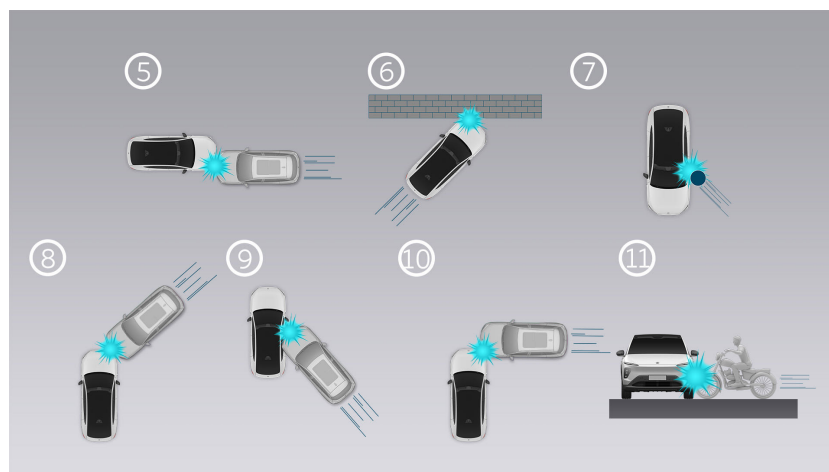

1. 撞击树木、柱子等细长物体。
2. 被后方车辆追尾碰撞。
3. 车辆发生侧向翻滚。
4. 撞击或钻入卡车尾部。
5. 车头侧面撞上车辆。
6. 车头侧面撞上墙壁。
7. 侧面撞上柱子。
8. 与车头侧面成一定角度的碰撞。
9. 与车身侧面成一定角度的碰撞。
10. 局部侧面碰撞。
11. 局部侧面碰撞。

### 安全气囊警告灯

仪表屏上会有指示安全气囊状态的安全气囊警告灯 。仪表屏启动后若此警告灯点亮，请勿继续使用车辆并立即联系蔚来汽车服务中心。

### 前排副驾安全气囊禁用

由于安全气囊在展开时膨胀迅速且冲击力强，因此前排乘员距离正面安全气囊至少 25 厘米以上较为安全。

若有特殊情况（如有特殊医疗需求的乘员）需要关闭副驾安全气囊，可在中控屏下方控制栏进入设置页面，点击 **安全隐私>安全>副驾安全气囊**，关闭副驾安全气囊，此时中控屏顶部出现图标  及文字提示您前排副驾安全气囊已禁用，以免前排副驾安全气囊对乘员带来严重伤害。

**注意**

前排副驾安全气囊被禁用后，将不会自动恢复至正常工作状态。因此当前行程结束后，为保障行车安全，请重新开启副驾气囊。

**安全气囊引爆后安全措施**

当车辆发生碰撞并引爆安全气囊后车辆将自动执行一些安全措施来保护车内乘员的人身安全：

- 解锁所有车门，确保车内乘员或救援人员可打开车门。
- 开启危险警告灯，可提供车辆位置并警示后续车辆。
- 切断高压电源，保护人身安全。
- 打开车窗，车辆落水时可防止乘员受困。
- 方向盘和座椅记忆功能关闭，避免调节到困住驾驶员的位置。
- 开启车内阅读灯，方便夜间救援。

## 儿童锁

儿童锁默认关闭，需要手动开启。您可以从中控屏下方控制栏进入设置页面，点击**门窗锁>车锁**，查看儿童锁相关设置。

### **手动开关儿童锁**

儿童锁功能默认关闭，点击对应的**左/右后门窗儿童锁**按键，ON 代表开启儿童锁功能，对应侧车门窗均无法直接通过车内门窗按钮开启，OFF 代表关闭儿童锁功能。

对应侧车门窗儿童锁开启后，如乘客尝试从车内打开车门窗，中控屏会出现弹窗提醒，您可在中控屏选择解锁儿童锁；如您开启或关闭对应车门窗儿童锁失败，中控屏会出现弹窗提醒，可再次重复操作直到成功。

车门儿童锁开启后，您还是可以从车外打开对应车门。

### **注意**

- 儿童锁开启时，请勿单独将儿童留在车内，以免造成意外伤害。
- 儿童锁开启时，需确认开启状态，以防开启失败。

如您开启或关闭对应车门/窗儿童锁失败，中控屏会出现弹窗提醒，可再次重复操作直到成功。

## 儿童安全座椅

当您携带 12 周岁以下或身高低于 1.5 米的儿童乘车出行时，务必为儿童安装安全座椅或安全坐垫，请儿童坐在安全座椅或安全坐垫上而不是怀抱或坐在膝上，充分保护儿童的乘车安全。

只允许使用经许可适合儿童且符合相关法规或标准的儿童安全座椅，选取儿童安全座椅时请检查儿童安全座椅上的标识。

安装和使用儿童安全座椅时，要遵守相关法律规定、儿童安全座椅制造商的说明、以及用户手册中有关儿童乘车安全的说明。

### **使用儿童安全座椅的重要说明**

正确使用儿童安全座椅将大大降低事故中儿童受伤的风险或减轻其受伤严重程度，使用儿童安全座椅请注意以下几点：

- 后排座椅中间位置不建议安装儿童安全座椅。
- 当在副驾座椅安装安全带式儿童座椅时，需把副驾座椅调整至最高位置。
- 儿童在乘车期间必须使用儿童安全座椅并保持正确坐姿，系好安全带。
- 绝不能让儿童在无保护的情况下乘车。
- 每个儿童安全座椅不允许 2 个及以上儿童共用。
- 禁止怀抱儿童乘车。
- 确保儿童安全座椅上无坚硬或尖锐物品，以免发生事故时刺伤儿童。
- 若将后向式儿童安全座椅安装在车辆的后排座椅上，则有必要把相应的前排座椅适度向前调整；若将前向式儿童安全座椅安装在车辆的后排座椅上，则可能需要调整座椅头枕高低位置。
- 儿童坐在儿童安全座椅上需有成人监护，切不可将儿童独自留在车内。
- 行驶中禁止让儿童站在车内或跪在座位上，发生事故时儿童可能会被抛起并由此导致儿童本人和其他乘车人出现伤亡。
- 必须遵守儿童安全座椅制造商有关正确使用安全带的说明，正确佩戴安全带可充分发挥儿童安全座椅的保护作用。
- 在发生碰撞或者紧急制动时，没有正确安装和固定的儿童安全座椅可能发生移动而撞伤车内其他乘员。因此当儿童安全座椅未使用时，也必须将其正确安装并固定在车内。
- 儿童乘坐安全座椅时请勿将头或身体倚靠在车门、车内座椅侧边、立柱、车顶横梁下方，车辆发生事故时这些地方将弹出侧气囊或侧气帘，增加儿童受伤的风险。

### 儿童安全座椅的组别

只允许使用经许可并适用于儿童使用的儿童安全座椅。身高 1.5 米以上的儿童可以直接使用车辆安全带，儿童安全座椅要符合相关法规或标准。

#### 不同乘坐位置对儿童约束系统的适用性信息

儿童质量分组	乘坐位置			
	前排副驾座椅 (副驾安全气囊 打开)	前排副驾座椅* (副驾安全气囊 关闭)	后排外侧座椅	后排中间座椅
0 组 (小于 10 千克)	X	U	U	X
0+ 组 (小于 13 千克)	X	U	U	X
I 组 (9~18 千克)	X	U/UF	U/L	X
II 组 (15~25 千克)	X	UF	U/L	X
III 组 (22~36 千克)	X	UF	U/L	X

\*在前排副驾座椅安装儿童座椅时，请将座椅调至最高位置；针对每个适用的儿童座椅安装位置，如车辆座椅头枕对儿童座椅调节产生干涉，请将座椅头枕调节至其他位置或拆除。后排中间位置不推荐安装儿童座椅。

注：表中的字母说明为：

U = 适用于获得本质量组批准的通用类儿童约束系统；

UF = 适用于获得本质量组批准的前向通用类儿童约束系统；

L = 适用于特殊类儿童安全座椅。这些儿童安全座椅装置可能专用于特定的车型，属于受限制类或半通用类；

X = 本座椅位置不适用于本质量组的儿童约束系统。

#### 使用 ISOFIX 接口安装儿童安全座椅适用的安装位置

儿童质量分组	儿童座椅大小*	儿童座椅类型*	安装位置		
			前排副驾座椅	后排外侧座椅	后排中间座椅
0 组 (小于 10 千克)	E	ISO/R1	X	IL	X

0+ 组 (小于 13 千克)	E	ISO/R1	X	IL	X
	D	ISO/R2	X	IL	X
	C	ISO/R3	X	IL	X
I 组 (9~18 千克)	D	ISO/R2	X	IL	X
	C	ISO/R3	X	IL	X
	B	ISO/F2	X	IL/IUF	X
	B1	ISO/F2X	X	IL/IUF	X
	A	ISO/F3	X	IL/IUF	X
II 组 (15~ 25 千克)	-	-	X	IL	X
III 组 (22~ 36 千克)	-	-	X	IL	X

\*儿童座椅的大小和类型依据 GB14166-2013 及 GB27887-2011 划分，在儿童座椅的产品说明书上可以找到对应的分类。

注：表中的字母说明为：

IUF = 适用于获得本质量组批准的前向通用类 ISOFIX 儿童约束系统；

IL = 适用于特殊类 ISOFIX 儿童约束系统。这些 ISOFIX 儿童约束系统可能专用于特定的车型，属于受限制类或半通用类；

X = ISOFIX 的位置不适用于本质量组和/或本尺寸类别的 ISOFIX 儿童约束系统。

### 蔚来推荐的儿童安全座椅

对于 I 组 (9~18 千克) 儿童，蔚来推荐使用宝贝第一太空堡垒-Z 儿童安全座椅。对于体重不超过 18 千克 (参考年龄 3 岁) 的儿童，该儿童安全座椅必须使用后向安全带安装方式。安装儿童安全座椅至车辆时请遵循儿童安全座椅的用户手册，确保儿童安全座椅被正确使用。

对于 II 组 (15~25 千克) 儿童，蔚来推荐使用智能儿童安全座椅 (R542C)。使用该儿童安全座椅时，首先安装好 ISOFIX 和上拉带，然后连接车内 12V 电源或安装电池使儿童安全座椅上电 (推荐使用 12V 电源供电)，打开车机蓝牙后，从中控屏下方控制栏进入应用程序页面，点击智能设备>智能儿童安全座椅，按引导与车机完成连接。连接成功后，车机系统能够检测儿童安全座椅 ISOFIX 接口以及上拉带是否安装到位 (上拉带仅在儿童安全座椅安装后初次使用时自检)，儿童入座后车机能够自动识别是否有儿童就坐并提供座椅通风和加热选项。

对于 III 组（22~36 千克）儿童，蔚来推荐使用 Britax 凯迪骑士 i-SIZE 儿童安全座椅。安装儿童安全座椅至车辆时必须遵循儿童安全座椅的用户手册，确保儿童安全座椅被正确使用。

### 儿童安全座椅的选用

副驾侧遮阳板处有前排安全气囊警示标签，提示“不得在受安全气囊保护的座椅上放置后向儿童座椅，否则可能导致死亡或严重伤害”。



应根据儿童的年龄、身高和体重，在后排两侧座位上使用儿童安全座椅或车辆安全带对儿童加以防护：

- 体重低于 13 千克的婴儿适宜使用可躺卧的儿童安全座椅，尽量采用后向安装于后排座椅上。
- 体重介于 9~18 千克的婴幼儿适宜使用带安全台或五点式安全带的儿童安全座椅，推荐采用后向安装于后排座椅上。
- 体重介于 15~25 千克的儿童适宜直接使用前向儿童安全座椅，并配合安全带，安装于后排座椅上。
- 体重介于 22~36 千克，身高低于 1.5 米的儿童适宜直接使用儿童安全坐垫，并配合安全带，安装于后排座椅上。

### 警告

安全带上部必须从肩部通过且紧贴上身，不得紧贴颈部；安全带下部必须从髋部通过且紧贴下身，不得紧贴腹部。

### 儿童安全座椅的安装

安装儿童安全座椅前请仔细阅读儿童座椅说明书，确认可安装于本车。根据儿童安全座椅的使用属性可使用车辆安全带或 ISOFIX 接口固定儿童座椅，推荐优先使用 ISOFIX 接口固定。

#### 使用车辆安全带固定

将儿童安全座椅安装在后排座椅上，将车辆安全带穿过儿童安全座椅并将锁舌插入带扣。确保安全带平直无扭曲，拉动安全带以确认其无法拉出。

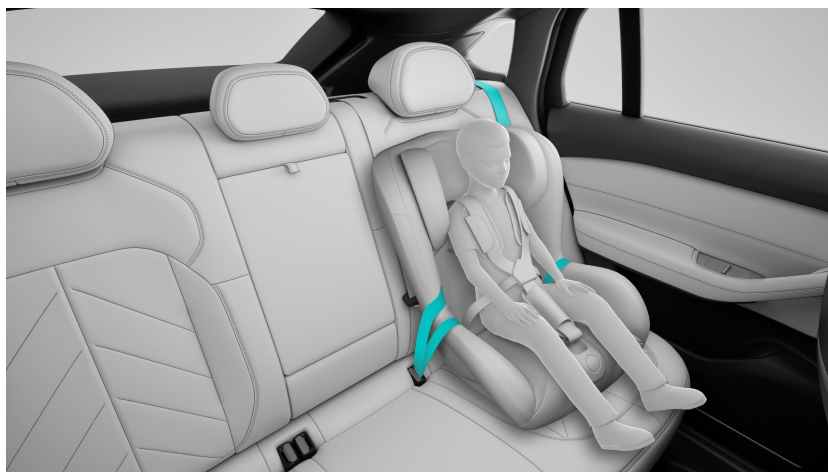

- **使用 ISOFIX 接口固定**

您的爱车后排两侧座椅配备了适宜安装儿童安全座椅的 ISOFIX 接口，ISOFIX 接口隐藏于座椅靠背和座垫间，将儿童安全座椅插入座椅靠背和座垫的间隙中，然后使用 ISOFIX 接口安装儿童座椅。

1. 将儿童安全座椅下部插入座椅 ISOFIX 接口内的挂钩处，直到听到“咔嗒”声。



2. 将儿童安全座椅上部固定带从座椅头枕下穿过，与后排座椅背部安全装置内的挂钩相连。



3. 用力拉动儿童安全座椅，检查安装是否牢靠。

**警告**

- 固定装置仅用于安装 ISOFIX 接口儿童座椅，非儿童座椅物件禁止连接此固定装置，以免造成人身伤害。
- 安装和拆卸安全座椅请按照座椅说明书及车辆指导操作，未正确操作将可能造成儿童或其他乘客受伤。

## 事件数据记录系统（EDR）

本车配备了事件数据记录系统（EDR）。EDR 的主要目的是记录某些碰撞或类似碰撞情况的数据，例如安全气囊展开或撞到路面上的障碍物；这些数据可帮助了解车辆系统的运行情况。

本车辆上 EDR 可暂时或永久存储有关车辆状态、事件和故障的技术信息。这些技术信息通常可以记录如下部件、模块、系统和环境的状态：

- 车辆及其单个组件的状态信息，例如车辆行驶速度、加速度、车辆识别代号。
- 重要系统组件的功能情况，例如安全带锁扣。
- 特殊形式状态下车辆的反应，例如安全气囊触发、稳定控制系统介入。
- 碰撞事故前后一段时间的数据，例如制动、加速、转向操作、事件发生时间、乘员保护装置部署信息、安全带状态信息等。

其中 EDR 对于主动安全系统相关的数据记录来源如下：

- 车辆速度、防抱死制动系统状态、电子稳定性控制系统状态、牵引力控制系统状态和制动踏板位置的记录来自于制动控制单元（BCU）。
- 定速巡航控制系统状态、自适应巡航控制系统、自动紧急制动系统状态的记录来自于中央计算集群（CCC）。

这些数据有助于更好地了解碰撞和伤害发生时的情况。

这些数据只具有自然属性，可用于识别和排除故障以及优化车辆功能，但不能根据这些数据创建已行驶路段的运动特性。

这些与车辆相关的技术参数以及其它一些信息，例如事故记录、车辆损坏、证据等（可能需要专业人员介入），可以在蔚来汽车服务中心通过专用设备从车辆诊断接口（OBD）或安全气囊模块（ACM）读取。

有专用设备的第三方（如执法部门）如果拥有访问 EDR 权限也可以读取这些技术数据。

您可以访问以下网站查询或购买相关设备：<https://www.its-tari.com/fzcsxt/219>

如果 EDR 没有足够空间记录一个事件，当前事件数据会覆盖之前非锁定事件数据，但均按照时间顺序依次覆盖。对于锁定的事件，不会被后续事件覆盖。

### 说明

- EDR 数据中记录的时间为世界标准时间（UTC），对应的地区时间需经过时区换算，换算方式为**地区时间=UTC 时间+所在时区**（如记录的 UTC 时间为 6 点，则对应北京时间=UTC 时间+东八区=6+8=14 点）。

- 蔚来汽车在未经车主允许的情况下不会将数据记录系统的信息透露给第三方人员使用。

### 说明

蔚来汽车在未经车主允许的情况下不会将数据记录系统的信息透露给第三方人员使用。

## 限速模式

限速模式通过限定车辆行驶的最高速度来提供安全保障。

您可以从中控屏下方控制栏进入设置页面，点击 **驾驶>限速模式**，设定车辆的最高行驶速度，并开启或关闭该功能。

功能开启后，您可以通过短按或长按中控屏上的调节按键对限速设定值进行快速/连续调节。

### 注意



- 限速模式开启后，速度限制设置范围为 30~180 公里/每小时，车速达到设定值将不再上升。
- 辅助驾驶功能激活后，限速模式会自动退出，且退出辅助驾驶功能后，限速模式不会自动重新激活。
- 辅助驾驶功能关闭后，才能激活限速模式。
- 通过深踩加速踏板或快速踩下加速踏板，会暂时突破限速模式限制，当车速低于设定值后，限速模式将重新启用。

## 行车记录仪

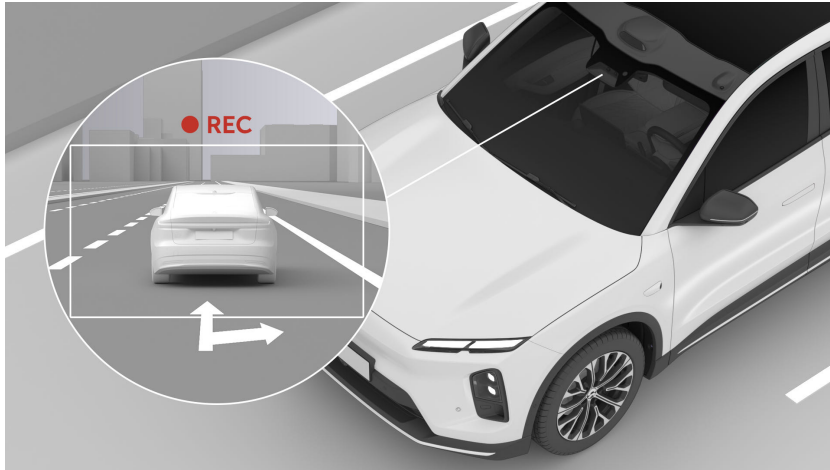
行车记录仪位于前挡风玻璃上方，记录车辆行驶过程中的视频图像等。其不仅可以记录突发交通事件的视频，作为处理事故的凭证；还可以记录行车途中的美景，用于生活记录与娱乐。



您可以在中控屏下方控制栏进入设置页面，点击 **安全隐私>安全>行车记录仪**，开启或关闭行车记录仪功能。关闭后，行车记录仪将不再随车辆启动默认开启，但紧急录制和一键录制功能仍可使用。

- 功能开启后，中控屏顶部状态栏显示  图标；
- 功能关闭后，中控屏顶部状态栏显示  图标；
- 功能故障时，中控屏顶部状态栏显示  图标。

行车记录仪录制角度支持主视角和前后左右环视视角，可同时录制并实时预览。您可以在中控屏上方状态栏点击行车记录仪图标，切换视角模式。

- **主视角**：仅录制主摄像头视角，最大分辨率为 3840x1696，画面流畅度为每秒 30 帧；
- **五视角**：录制主摄像头和四个环视摄像头的全部视角，环视摄像头的最大分辨率为 1280x1000，画面流畅度为每秒 30 帧。

### 注意

- 首次登录车机账户时，行车记录仪默认关闭。
- 停车下电后，行车记录仪将不再工作。
- 行车录像过程中，若车辆意外断电（如发生严重碰撞等），正在录制的视频可能无法及时保存，从而导致视频缺失、紧急视频生成失败等情况。
- 请严格遵守所在地法律法规，合法使用行车记录仪及相关功能。请定期确认您所在国家或地区的相关规定及使用条件，必要时应及时关闭行车记录仪功能，确保合规使用。

- 根据法律法规要求，车辆外部的行人面部特征与车牌信息属于隐私信息并受到保护，原则上不允许在网络中或经由其他途径发布行车记录仪拍摄的公共场所相关视频，当需要使用和分享行车影像时，请遵守法律法规要求。

### **循环录制**

当行车记录仪开启后，行车记录摄像头将自动启动并持续录制循环视频，直到退出。

行车记录仪的主视角模式支持最长连续录制约 14 小时，五视角模式支持最长连续录制约 7 小时。超过相应时长后，最早录制的视频文件将被覆盖。

循环录制的内容将存储在应用程序中心 **相册>行车记录>循环记录** 文件夹中，如需保存特定视频文件，请使用 U 盘等存储设备。

### **紧急录制**

紧急录制功能默认开启。当触发自动紧急制动或引爆安全气囊时，行车记录仪将自动录制并保存紧急视频。

该功能将录制紧急情况发生前 30 秒和发生后 60 秒的视频，录制的内容存储在应用程序中心 **相册>行车记录>紧急事件** 文件夹中。如需保存特定视频文件，请使用 U 盘等存储设备。

### **注意**

紧急视频的存储空间不会被循环覆盖，存储空间存满后需要进行手动清理，否则将影响视频录制功能。

### **一键录制**

您可以通过一键录制功能及时录制并保存当前发生的情况。

在中控屏主页向下划动进入快捷设置页面，点击 **一键录像**，即可开始录制，同时中控屏顶部状态栏显示  图标。

您也可以将方向盘右侧自定义键设置为**行车记录仪一键录制**功能，通过短按自定义键进行录制。



该功能将录制并合成触发前 30 秒和触发后 60 秒的视频，录制的内容存储在应用程序中心相册>行车记录>一键录像文件夹中，如需保存特定视频文件，请使用 U 盘等存储设备。

### 车内录音

行车记录仪支持录音功能，该功能默认关闭，需手动开启。

您可以在行车记录仪的设置界面中，点击**声音录制**，开启或关闭录音功能。







当录音功能开启后，中控屏顶部状态栏显示  图标，录制视频的同时进行录音。

### 行车数据水印



行车记录仪支持水印功能，开启时部分行车信息将以水印的形式添加至视频。

您可以在行车记录仪的设置界面中，点击 **行车数据水印**，开启或关闭该功能。

常见的水印如下表所示：

水印图示	说明
	从左到右依次代表 P/R/D/N 挡位信号、挡位信息无效、换挡保护
	踩下制动踏板
	踩下加速踏板
	自动驻车功能开启、自动驻车功能故障
	电子驻车功能开启
	前排有安全带未被系上

	左转向灯点亮、右转向灯点亮
	自适应巡航 ACC 激活
	自适应巡航 ACC 下车辆触发二级控制车辆提醒
	增强车道居中 Pilot 激活
	增强车道居中 Pilot 下触发二级控制车辆提醒，或紧急主动停车 (EAS) 功能激活
	辅助驾驶过程中，车辆进入需要用户控制转向的状态
	需要用户控制转向的状态下，车辆发出二级控制车辆提醒
	全域领航辅助 NOP+（包括城区、高快、以及高速服务区领航换电 PSP）激活
	全域领航辅助 NOP+（包括城区、高快、以及高速服务区领航换电 PSP）状态下，车辆发出二级控制车辆提醒
	NOP+ 智能驾享模式激活
	智能驾享模式下，车辆发出二级控制车辆提醒
	全域领航辅助 NOP+ 或智能驾享模式开启后，驾驶员长期未响应系统的控制车辆提醒时，车辆激活紧急主动停车功能（具备靠边能力）
	泊车功能（视觉融合辅助泊车/遥控泊车/车辆召唤/换电泊车）激活
	车辆发出分心一级提醒
	车辆发出分心二级提醒/疲劳一级提醒/疲劳二级提醒
	辅助驾驶过程中车辆发出脱手一级提醒
	辅助驾驶过程中车辆发出脱手二级提醒
	辅助驾驶过程中（包括自适应巡航、增强车道居中、全域领航辅助、以及其它需要用户控制转向的状态）有外力干预方向盘向左/向右转动

	<p>紧急制动类功能激活（包括自动紧急制动、通用障碍物辅助、误加速抑制辅助等，可结合车辆挡位水印判断是前向还是后向）</p>
	<p>自动紧急转向激活</p>

## 守卫模式

守卫模式旨在为处于停车状态的车辆提供安全守护，记录车辆发生事故时的现场情况，并及时告知车主。

### 开启方式

- 方式一：从中控屏下方控制栏进入设置页面，点击**安全隐私>安全>守卫模式**，开启守卫模式。
- 方式二：在中控屏下划进入快捷界面，点击**守卫模式**，开启守卫模式。
- 方式三：进入蔚来 App 爱车界面，点击**车辆守卫>守卫模式**，确认后开启守卫模式。

开启守卫模式后，可以在中控屏或 App 端选择外后视镜为展开或折叠状态；选择展开状态时，需要注意外后视镜的潜在刮蹭风险；若选择折叠状态，外后视镜与车辆前部摄像头间会存在视野监控盲区。

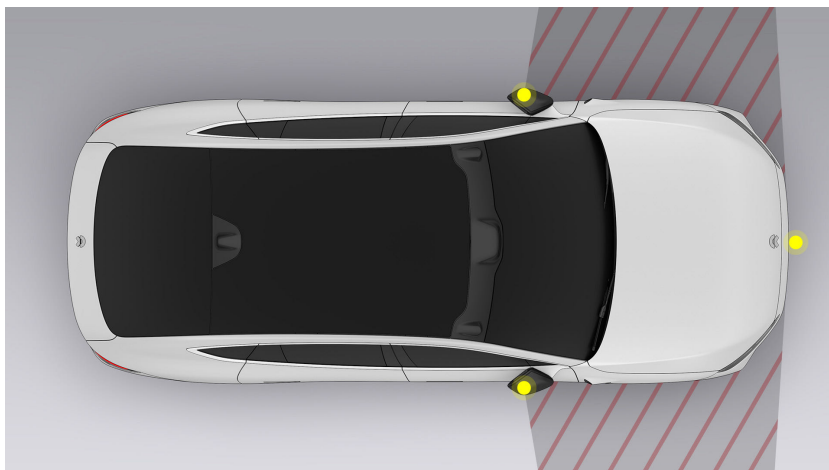

### 激活条件

功能开启后，当满足激活条件，守卫模式会在锁车后进入守护状态。



1. 车辆续航里程大于 40 公里或处于充电状态；
2. 车辆无系统故障和摄像头故障。

### 三级守护

在守卫模式开启并激活时，当用户解锁车辆，守卫模式将被暂停；打开车门后，中控屏将弹出本次守卫日志。守卫日志将以故事线的方式展示守卫期间发生的所有事件。



一级守护：威胁接近——车辆摄像头感知到行人或车辆接近车身时，中控屏显示“守卫模式已激活”并触发循环视频的录制。

-  二级守护：受到碰撞——车辆传感器检测到车辆发生异常震动时，中控屏显示“守卫模式已激活”；双闪持续闪烁 8 秒；持续鸣笛 8 秒；触发紧急视频的录制；并通过蔚来 App 和短信通知用户。
-  三级守护：盗窃——车辆传感器检测到车门被非法打开时，中控屏显示“守卫模式已激活”；双闪持续闪烁 5 分钟；持续鸣笛 30 秒；触发紧急视频的录制；并通过蔚来 App 和短信通知用户。

守卫模式激活时，车辆录制的视频存储在**相册>守卫模式>循环记录/紧急事件**文件夹中，您可根据视频上的标签，选择关注的内容并查看。如需保存特定的视频文件，可通过插入 U 盘等存储设备后，选择需要的视频传输至存储设备。

### 注意

- 所有用车人均可开启或关闭守卫模式；
- 守卫模式默认关闭，功能开启后，当每一次驾驶状态结束，如需再次激活守卫模式需重新开启该功能；
- 车辆续航里程低于 60 公里高于 40 公里，且不在充电状态，守卫模式开启激活后，需及时充电；
- 车辆续航里程低于 40 公里，且不在充电状态，无法激活守卫模式；
- 当车辆系统故障或摄像头故障，无法激活守卫模式；
- 守卫模式激活后，当车辆续航里程低于 40 公里，且不在充电状态，守卫模式将自动退出；
- 守卫模式激活后，当车辆发生系统故障或摄像头故障，守卫模式将自动退出；
- 守卫模式激活后，当车辆驾驶员挂 D 或 R 挡或升级车辆系统，守卫模式将自动退出；
- 当折叠车辆外后视镜后将导致左右侧视觉感知能力失效，检测能力将受到限制；
- 当车辆守卫模式触发二级和三级守护时，通知短信和消息将推送至主用车人和开启守卫模式的账户；
- 守卫模式视频和行车记录仪循环视频均按照时间顺序存储，存满后也将按照时间顺序自动覆盖早期的视频。
- 守卫模式会消耗额外电量，建议在有风险的环境下开启。

## 远程车外实况

远程车外实况功能可以让您在手机端查看车辆周围环境。

您可以在中控屏下方控制栏进入设置页面，点击**安全隐私>安全>远程车外实况**，开启或关闭该功能。

功能开启后，主用车人、共同用车人或得到功能授权的用户可以使用蔚来 App 扫描可信任的设备下二维码，完成端到端加密后，在爱车页面点击**车辆守卫**远程查看车辆周围环境。

进入远程车外实况后，可设置外后视镜为展开或折叠状态；但若将外后视镜折叠，车身外后视镜与车头的摄像头间会存在视野监控盲区（如下图阴影部分）。

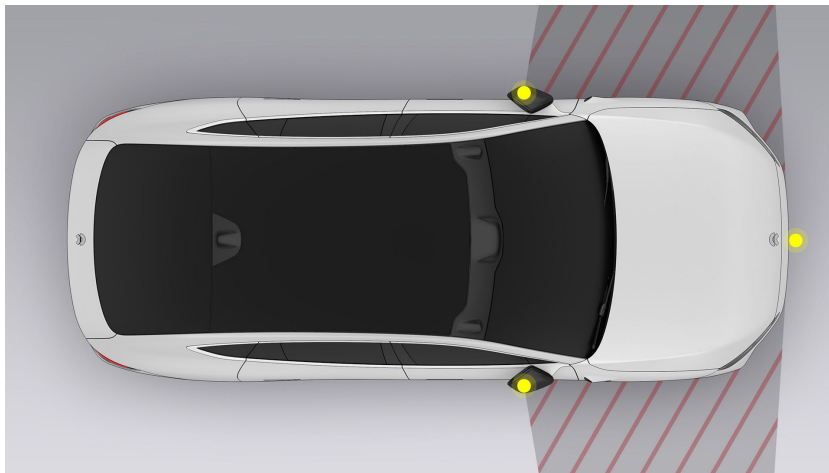

远程车外实况功能关闭后，所有用户将无法远程查看。

### 注意

- 当前仅在锁车情况下，才可以远程激活车外实况功能；
- 若主用车人、共同用车人或授权用户未进行可信任的设备验证，则无法从蔚来 App 端激活该功能；
- 若出现车辆恢复出厂设置、卸载重装蔚来 App 或清理数据、重新授权等情况后，用户需重新扫码进行可信任设备验证；
- 车辆与手机需要连接网络，否则将无法开启该功能；若网络不佳，则无法及时获取最新视频流；
- 受网络等因素影响，远程画面会有一些延迟；
- 用户可以查看车辆前后左右四个方向视角，每次打开功能时默认车辆前方视角；
- 宠物托管、离车不下电或露营模式开启后，远程车外实况功能暂不可用；
- 车外实况视频不会进行本地存储；

- 根据法律法规要求，车辆已实现对人脸、车牌等隐私信息的匿名化处理，蔚来及任何第三方无法获取视频数据。

## 自动紧急制动

当系统检测到爱车与前方或后方的行人、骑行者、车辆，以及部分通用障碍物（如侧翻车辆、锥桶、交通警示物体）有碰撞风险时有碰撞风险时，将发出预警提醒您；若系统判断碰撞不可避免时，将对车辆施加紧急制动来降低碰撞风险甚至避免碰撞。

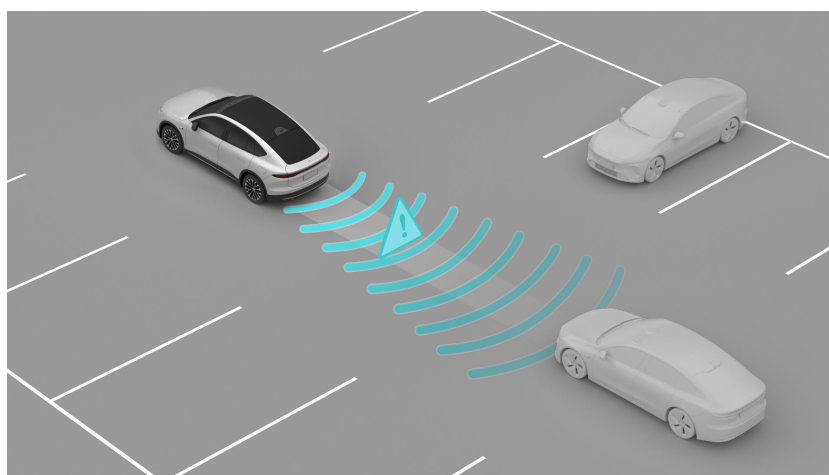
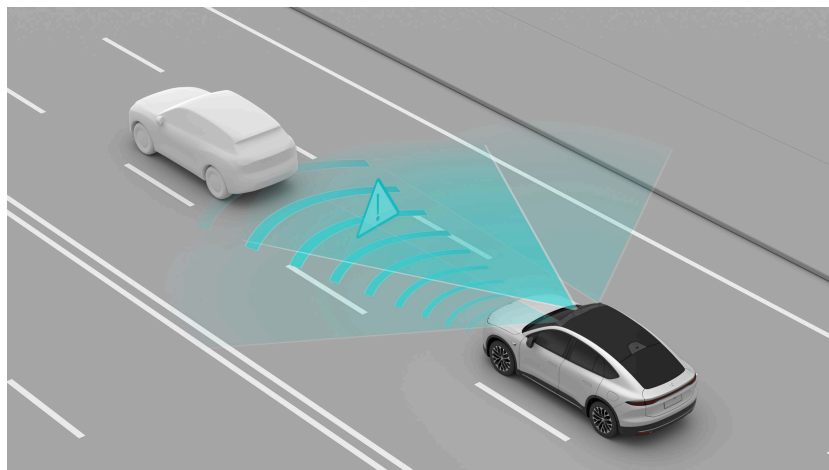

### 启用/关闭自动紧急制动

自动紧急制动功能分为前向自动紧急制动和后向自动紧急制动，功能默认开启，在中控屏下方控制栏进入设置页面，点击**辅助驾驶>安全守护>前向自动紧急制动/后向自动紧急制动**，开启或关闭功能。

自动紧急制动功能对不同对象的工作速度范围也不同：

- 前向或后向自动紧急制动对于行人、骑行者和车辆的工作速度范围：
  - 前向自动紧急制动工作的速度范围约 4-150 公里/小时。
  - 后向自动紧急制动工作的速度范围约 0-30 公里/小时。
- 前向或后向自动紧急制动对于部分通用障碍物的工作速度范围：

- 前向自动紧急制动工作的速度范围约 1-150 公里/小时。
- 后向自动紧急制动工作的速度范围约 2-10 公里/小时。

当自动紧急制动被触发时，仪表屏显示图像警告，并同步鸣笛警示（仅对行人、骑行者）、亮起制动灯和危险警告灯。

### 注意

- 当自动紧急制动功能被触发时，系统将主动施加紧急制动以尝试降低行驶速度，无法确保能将车辆刹停。
- 当自动紧急制动关闭后，车辆即使检测到可能的碰撞，也不会执行制动，建议您不要关闭该功能。
- 自动紧急制动不能代替用来维持与前方车辆之间的安全行车距离，请避免与前车距离过近或激烈驾驶等行为。
- 自动紧急制动对通用障碍物响应仅在手动驾驶状态下工作，对于尺寸过小的通用障碍物无法进行响应的。
- 自动紧急制动只能响应静止的通用障碍物，对移动的通用障碍物无法响应。
- 前向自动紧急制动仅支持单次关闭，重新上电后会自动开启；后向自动紧急制动支持永久关闭，开关状态随账号记忆。
- 对于后方行人、骑行者、车辆和通用障碍物的识别及制动尚处于持续优化阶段，该功能不能保证所有情形下都识别到行人、骑行者、车辆和通用障碍物。
- 后向自动紧急制动可能会因驾驶员踩下一定程度制动踏板而被抑制激活，请务必注意驾驶安全。
- 仅有符合条件的行人、骑行者、车辆以及部分通用障碍物才会被自动紧急制动响应。
- 功能运行的车速是车辆实际的行驶车速。

### 警告

- 自动紧急制动作为一种驾驶辅助功能，无法应对所有交通、天气和道路状况，也无法在所有情况下都能检测到车辆，受若干因素影响可能会失效、失当或不及时。
- 您必须时刻关注交通状况及道路环境，切勿依赖自动紧急制动避免碰撞或减弱碰撞影响，否则可能导致人身伤害或车辆损坏。
- 出于安全考虑，请勿故意主动驶向车辆、骑行者或行人以测试自动紧急制动功能。
- 如您发现危险，切勿等待自动紧急制动触发后再采取行动。
- 请在驾驶过程中时刻保持专注力，您始终承担着安全驾驶的最终责任，且需遵守现行交通法律法规。

## 说明

自动紧急制动可能启用短促、急促的制动来降低潜在的碰撞风险，这可能不是您正常的驾驶风格，可能使您感到不适。

### **注意事项及限制**

以下目标不会被响应，包括但不限于：

- 动物、交通灯、不规范的路障、尺寸过小的障碍物等

以下情况可能导致自动紧急制动不会制动或者停止制动，包括但不限于：

- 驾驶员深踩或急踩加速踏板
- 驾驶员深踩制动踏板后松开
- 驾驶员未系安全带或猛打方向盘
- 主驾侧车门未关闭
- 爱车前方或后方未检测到车辆、行人、骑行者
- 爱车行驶速度不满足工作条件
- 障碍物尺寸过小
- 触发功能后短暂无法再次被触发
- 系统出现故障

以下情况可能导致摄像头、雷达、传感器等识别障碍，从而导致相应辅助驾驶功能无法正常工作，包括但不限于：

- 雨、雪、雾、霾、风沙等恶劣天气或车辆扬起的水花、雪花、尘土等导致的周围环境能见度差
- 周围环境亮度突变，如隧道入口或出口
- 周围环境昏暗导致识别能力降低，如黎明、黄昏、夜间、隧道中、大面积阴影中等
- 细、尖、矮的静止障碍物，如锁链、细杆、路沿、柱子、路面突起或散落的金属、花台、灌木丛等
- 悬空的障碍物，如低垂的电线、横跨道路的树枝、限高杆、未升起的栏杆、气球、无人机等
- 特殊表面或结构的物品，如玻璃、泡沫、不锈钢路障、薄木板、铁丝网围栏、镂空的护栏、桌椅、开启的门等
- 摄像头、雷达、传感器等功能异常（如被异物遮挡或脏污、安装位置被改变、被强光照射或反光场景、温度极高或极低、发生故障等）

- 由于雷达识别目标特性限制，在极少特殊情况下，可能会对金属防护栏、绿化带、水泥墙、高速和高架路段交通标志、高速防撞桶等产生误报警
- 道路情况复杂或不佳，如陡坡、急弯、连续弯路、施工、积水、积雪、结冰、塌陷、坑洼、临时改道、井盖缺失、标线模糊等道路

### 注意

- 该功能无法保证在所有情形下都识别到特殊车辆，尤其是在夜晚需要特别注意。譬如，三轮车、尾灯损坏或者尾部轮廓不明显的车辆、尾部有遮挡的车辆、外形不规则的车辆、尾部垂直面低于一定高度的车辆、空载的载车交通工具等。
- 该功能可能漏检静止的或者行驶缓慢的车辆，尤其是在夜晚需要特别注意。
- 该功能在车辆需要驾驶到托运板车、清障车等特殊场景时，存在误触发的可能。

为发挥该功能的最佳作用，系统需要识别到行人尽可能清晰完整的身体轮廓和主要特征，即可以通过结合标准的人类运动方式对行人头部、肩部、手臂、腿、上半身和下半身进行识别。以下情况可能导致行人无法被识别，使得自动紧急制动无法按预期运作。包括但不限于：

- 行人高于 200 厘米或矮于 100 厘米，尤其是儿童
- 行人在夜间道路，隧道内等黑暗的地方
- 行人最早出现在传感器视野的距离较近
- 行人与行人之间的距离较近
- 行人蹲下、弯腰、躺下或倒立
- 行人突然窜出
- 行人因衣物颜色、衣物材质、物品遮挡、环境、光线、速度等因素造成轮廓无法被清晰识别时

为发挥该功能的最佳作用，系统需要识别到骑行人尽可能清晰完整的身体轮廓、主要特征以及自行车的轮廓。以下情况可能导致骑行人无法被识别，使得自动紧急制动无法按预期运作。包括但不限于：

- 人或自行车因环境、速度、距离、遮挡物等因素造成轮廓无法被清晰识别时
- 使用平衡车、滑板车、部分踏板车、特殊形态的电动自行车等
- 倒地的骑行人

在以下情况时，可能导致自动紧急制动无法按预期运作，包括但不限于：

- 自动紧急制动不会响应处于传感器盲区的目标，譬如车辆边角盲区和车辆侧面、后面盲区的目标

- 接近或者通过转弯道路时可能会误选或者漏选目标
- 处于坡上可能会丢失目标或者误判与目标之间的距离
- 当相邻车道车辆仅有部分车身切入到爱车前方（尤其是大巴、货车等大车切入）或缓慢切入到爱车，可能无法及时识别
- 爱车突然切入到前方车辆后方，或者其他车辆突然切入或切出爱车前方时，可能无法及时识别
- 前车相对本车有较大角度时，可能无法及时识别
- 前车只有部分车身和爱车重叠时，可能无法及时识别
- 前车超长或超宽，可能无法及时识别
- 低速拥堵时，前车突然刹停，可能无法及时识别响应
- 车辆刚上电、车辆处于驻车挡、安全带解开等场景

以下情况由于路况特殊或复杂，可能影响自动紧急制动响应的能力，包括但不限于：

- 隧道出入口
- 上坡下坡道路、颠簸不平道路、蜿蜒曲折道路、急转弯道路
- 行人、自行车、电瓶车或者动物较多的交通路况
- 积水、泥泞、坑洼、冰雪、塌陷路面，存在减速带的路面，存在障碍物的路面
- 复杂多变的交通路况，譬如繁忙的十字路口、高速公路匝道、拥挤的道路等

### 注意

制动距离在湿滑路面上会延长。若防抱死系统、牵引力控制系统、车辆稳定性控制系统被触发，可能导致自动紧急制动减缓碰撞的能力降低。

上述警告、注意事项及限制并未尽述所有可能影响自动紧急制动功能正常工作的情况。有多种因素可能干扰自动紧急制动功能，为避免发生安全事故，驾驶车辆时您需保持专注力，时刻关注交通、道路和车辆情况，安全驾驶。

## 自动紧急避让

当系统检测到本车与前方的行人、骑行者及车辆有碰撞风险时，若系统判断仅靠刹车无法避免碰撞，且相邻车道具备安全变道条件，车辆将向相邻车道紧急转向来尽可能避免或降低碰撞风险。

### 启用/关闭自动紧急避让

自动紧急避让功能默认关闭，在中控屏下方控制栏进入设置页面，点击**辅助驾驶>安全守护>自动紧急避让 Beta**，开启或关闭该功能，该功能开关状态随账户记忆。

自动紧急避让功能正常激活的条件：

- 自车时速需满足 80-150 公里/小时
- 响应的目标对象为符合条件的行人、骑行者和车辆
- 车道宽度要大于 2.5 米且车道线清晰连续，具备可安全变道的相邻同向车道，且当前车道无实线限制

### 说明

- 前后连环追尾场景下的避险功能，自车时速需不低于 60 公里/小时即可。
- 功能运行的车速是车辆实际的行驶车速。

触发自动紧急避让功能时，系统会根据路况智能选择车道内或跨车道避让，并同步鸣笛警示、亮起危险警告灯，同时施加小幅制动。

### 警告

- 自动紧急避让作为一种驾驶辅助功能，无法应对所有交通、天气和道路状况，也无法在所有情况下都能检测到车辆，受若干因素影响可能会失效、失当或不及时，如您发现危险切勿等待自动紧急避让触发再采取行动。
- 您必须时刻关注交通状况及道路环境，切勿完全依赖自动紧急避让，否则可能导致人身伤害或车辆损坏。
- 出于安全考虑，请勿故意主动驶向机动车、非机动车或行人以测试自动紧急避让功能。
- 请在驾驶过程中时刻保持专注力，您始终承担着安全驾驶的最终责任，且需遵守现行交通法律法规。

### 注意事项及限制

当前版本仅有符合条件的车辆、行人、骑行者才会被自动紧急避让响应。以下目标不会被响应，包括但不限于：

- 锥桶、水马、栅栏等非标准障碍物
- 公交车、客车、货车等车身较长车型
- 相邻车道车辆仅有部分车身切入到爱车前方
- 横在前方的两轮车、站立不动的儿童

以下情况可能导致自动紧急避让不会激活或者停止激活，包括但不限于：

- 驾驶员深踩制动踏板或加速踏板
- 驾驶员深踩制动踏板后松开
- 驾驶员向系统预期变道相反方向打方向
- 驾驶员未系安全带或离开座位
- 驾驶员输入的力矩大于系统请求，则会按照驾驶员的需求进行
- 主驾侧车门未关闭
- 车辆稳定性控制系统或牵引力系统被触发

以下情况可能导致摄像头、雷达、传感器等识别障碍，从而导致相应辅助驾驶功能无法正常工作，包括但不限于：

- 雨、雪、雾、霾、风沙等恶劣天气或车辆扬起的水花、雪花、尘土等导致的周围环境能见度差
- 周围环境亮度突变，如隧道入口或出口
- 周围环境昏暗导致识别能力降低，如黎明、黄昏、夜间、隧道中、大面积阴影中等
- 细、尖、矮的静止障碍物，如锁链、细杆、路沿、柱子、路面突起或散落的金属、花台、灌木丛等
- 悬空的障碍物，如低垂的电线、横跨道路的树枝、限高杆、未升起的栏杆、气球、无人机等
- 特殊表面或结构的物品，如玻璃、泡沫、不锈钢路障、薄木板、铁丝网围栏、镂空的护栏、桌椅、开启的门等
- 摄像头、雷达、传感器等功能异常（如被异物遮挡或脏污、安装位置被改变、被强光照射或反光场景、温度极高或极低、发生故障等）
- 由于雷达识别目标特性限制，在极少特殊情况下，可能会对金属防护栏、绿化带、水泥墙、高速和高架路段交通标志、高速防撞桶等产生误报警
- 道路情况复杂或不佳，如陡坡、急弯、连续弯路、施工、积水、积雪、结冰、塌陷、坑洼、临时改道、井盖缺失、标线模糊、存在限宽墩等道路

为发挥该功能的最佳作用，系统需要识别到行人尽可能清晰完整的身体轮廓和主要特征，即可以通过结合标准的人类运动方式对行人头部、肩部、手臂、腿、上半身和下半身进行识

别。以下情况可能导致行人无法被识别，使得自动紧急避让无法按预期运作。包括但不限于：

- 行人高于 200 厘米或矮于 100 厘米，尤其是儿童
- 行人在夜间道路，隧道内等黑暗的地方
- 行人最早出现在传感器视野的距离较近
- 行人与行人之间的距离较近
- 行人蹲下、弯腰、躺下或倒立
- 行人突然窜出
- 行人因衣物颜色、衣物材质、物品遮挡、环境、光线、速度等因素造成轮廓无法被清晰识别时

为发挥该功能的最佳作用，系统需要识别到骑行者尽可能清晰完整的身体轮廓、主要特征以及自行车的轮廓。以下情况可能导致骑行者无法被识别，使得自动紧急避让无法按预期运作。包括但不限于：

- 人或自行车因环境、速度、距离、遮挡物等因素造成轮廓无法被清晰识别时
- 使用平衡车、滑板车、部分踏板车、特殊形态的电动自行车等
- 倒地的骑行者

以下情形自动紧急避让功能受到限制，包括但不限于：

- 不支持在路口区域激活
- 自动紧急避让不会响应处于传感器盲区的目标
- 自动紧急避让不会跨实线或向存在对向来车车道变道
- 系统无法连续两次进行紧急避让，也不支持连续变道
- 相邻同向车道不满足安全变道条件
- 接近或者通过转弯道路时可能会漏选目标
- 处于坡上可能会丢失目标或者误判与目标之间的距离
- 前车相对本车有较大角度时，可能无法及时识别
- 爱车突然切入到前方车辆后方，或其他车辆突然切入或切出爱车前方，可能无法及时识别
- 前车只有部分车身和爱车重叠时，可能无法及时识别
- 在后方有其他行驶车辆的场景下，当前版本功能可能无法响应

以下情况由于路况特殊或复杂，可能影响自动紧急避让响应能力，包括但不限于：

- 隧道出入口

- 上坡下坡道路、颠簸不平道路、蜿蜒曲折道路、急转弯道路
- 积水、泥泞、坑洼、冰雪、塌陷路面，存在减速带的路面，存在障碍物的路面
- 复杂多变的交通路况，譬如繁忙的十字路口、高速公路匝道、拥挤的道路等

上述警告、注意事项及限制并未尽述所有可能影响自动紧急避让功能正常工作的情况。有多种因素可能干扰自动紧急避让功能，为避免发生安全事故，驾驶车辆时您需保持专注力，时刻关注交通、道路和车辆情况，安全驾驶。

## 追尾碰撞预防及保护

在行车状态下，当后方存在追尾本车风险时，系统将自动发出预警并打开危险警告灯；在本车静止状态下，若系统判断碰撞可能无法避免，本车将进行主动制动，避免或大幅度降低被追尾时本车前移可能引发的二次碰撞，降低车辆被连环夹击的风险。

### 启用/关闭追尾预防辅助及保护

追尾碰撞预防及保护功能默认开启，在中控屏下方控制栏进入设置页面，点击**辅助驾驶>安全守护>追尾碰撞预防及保护**，开启或关闭该功能，该功能开关状态随账户记忆。

追尾碰撞预防及保护功能正常激活的条件：

- 爱车速度在 0-150 公里/小时之间
- 目标后车车速 15 公里/小时以上，其与本车相对车速 15 公里/小时以上
- 车辆各组件正常且处于 D 挡

功能激活时，系统会通过仪表盘弹出预警信息，并打开危险警告灯提醒后车；在静止状态下，若碰撞不可避免时，车辆会主动制动来避免或减轻二次碰撞。

### 注意

- 追尾碰撞预防及保护作为一种驾驶辅助功能，无法应对所有交通、天气和道路状况，也无法在所有情况下都能检测到车辆，受若干因素影响可能会失效、失当或不及时，如您发现危险切勿等待追尾碰撞预防及保护功能触发再采取行动。
- 您必须时刻关注交通状况及道路环境，切勿完全依赖追尾碰撞预防及保护，否则可能导致人身伤害或车辆损坏。
- 出于安全考虑，请勿故意测试追尾碰撞预防及保护功能。
- 功能运行的车速是车辆实际的行驶车速。
- 拖挂模式和辅助驾驶状态下该功能无法正常激活。
- 请在驾驶过程中时刻保持专注力，您始终承担着安全驾驶的最终责任，且需遵守现行交通法律法规。

### 注意事项及限制

以下情况可能影响追尾碰撞预防及保护功能的保护结果：

- 轮胎抓地力不足（如磨损、胎压异常等）
- 低附着力路面（如冰雪路面、湿滑路面、油污路面等）
- 后车的速度过快、质量过大等
- 系统组件故障

- 受到环境因素干扰（如暴雨、暴雪、大雾等）

以下情况可能导致摄像头、雷达、传感器等识别障碍，从而导致相应辅助驾驶功能无法正常工作，包括但不限于：

- 雨、雪、雾、霾、风沙等恶劣天气或车辆扬起的水花、雪花、尘土等导致的周围环境能见度差
- 周围环境亮度突变，如隧道入口或出口
- 周围环境昏暗导致识别能力降低，如黎明、黄昏、夜间、隧道中、大面积阴影中等
- 摄像头、雷达、传感器等功能异常（如被异物遮挡或脏污、安装位置被改变、被强光照射或反光场景、温度极高或极低、发生故障等）
- 道路情况复杂或不佳，如陡坡、急弯、连续弯路、施工、积水、积雪、结冰、塌陷、坑洼、临时改道、井盖缺失、标线模糊、存在限宽墩等道路

## 车道偏离预警及辅助

当驾驶员驾驶车辆有向相邻车道偏离或有偏离趋势时，车道偏离预警及辅助功能会通过图像、声音或方向盘振动向驾驶员发出提醒；若设置了车道纠偏则会短暂地辅助驾驶员控制方向盘将车辆纠正回原车道内。

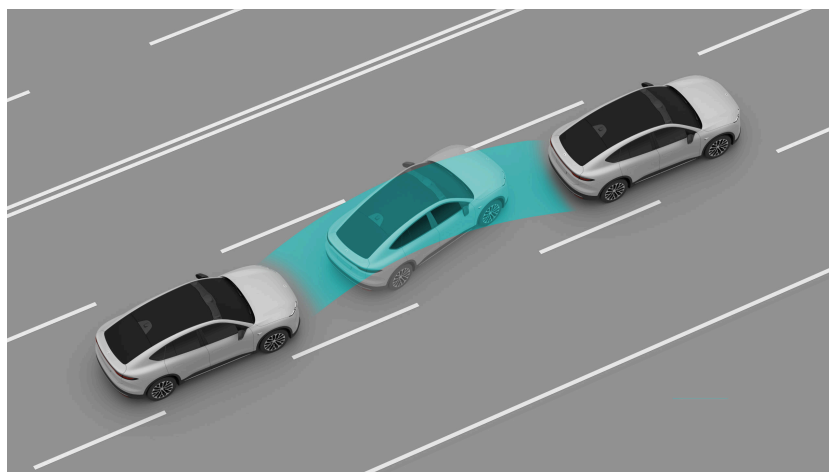

### 启动/停用车道偏离预警及辅助

车道偏离预警及辅助功能默认开启，在中控屏下方控制栏进入设置页面，点击**辅助驾驶>安全守护>车道偏离预警及辅助**，开启或关闭该功能。

功能开启后，您可设置辅助等级、提醒方式：

- **辅助等级：**

- 仅提醒：当驾驶员驾驶车辆有向相邻车道偏离或有偏离趋势时，车道偏离预警及辅助功能会通过图像、声音或方向盘振动向驾驶员发出提醒。
- 提醒及车道纠偏：当驾驶员驾驶车辆有向相邻车道偏离或有偏离趋势时，车道偏离预警及辅助功能会通过图像和声音向驾驶员发出提醒，同时会短暂的辅助驾驶员控制方向盘将车辆纠正回原车道内

- **提醒方式：**提醒方式可选择图像、声音或振动。

车道偏离预警及辅助功能工作条件：

- 车速处于约 65-130 公里/小时
- 车辆正常行驶，没有急加速、急减速或急转弯等动作
- 车辆处于车道中间区域，没有在车道线上行驶
- 至少一侧车道线清晰
- 摄像头功能正常，视野清晰
- 车道偏离预警系统的所有组件都没有故障

- 爱车满足所有安全条件，譬如：
  - 驾驶员就座状态
  - 驾驶员系好安全带
  - 所有车门均关闭
  - 爱车处于 D 挡
  - 防抱死系统、牵引力控制系统、电子稳定性控制系统未被触发

### 注意

- 请您务必审慎设置提醒方式，确保该等设置符合您的驾驶习惯。
- 在中控屏上开启车道偏离预警及辅助功能，并不意味着功能被激活。只有当工作条件满足时，功能才会自动激活。
- 当车道偏离预警及辅助功能控制方向时，方向盘会转动，您可以转动方向盘主动控制车辆。
- 当转向灯打开，爱车向相应一侧偏离时，车道偏离预警及辅助功能不会提醒或控制方向。

### 警告

根据《中华人民共和国道路交通安全法实施条例》的规定，在中国高速公路上行驶的小型载客汽车最高车速不得超过 120 公里/小时，请您注意遵守道路交通安全法规。

### 警告

- 车道偏离预警及辅助功能仅能提供一定的转向辅助，而无法控制车辆速度。
- 车道偏离预警及辅助功能无法持续控制车辆方向，即无法将车辆一直保持在车道中间。
- 车道偏离预警及辅助功能转向力有限，仅能提供轻微的纠偏转向辅助，无法保证完全阻止车辆偏离车道，切勿完全依赖车道偏离预警及辅助功能，您应始终做好增大转向力度的准备。
- 车道偏离预警及辅助功能作为一种驾驶辅助功能，无法应对所有交通、天气和道路状况，请在驾驶过程中时刻保持专注力，您始终承担着安全驾驶的最终责任，且需遵守现行交通法律法规。

### 注意事项及限制

以下情况可能导致车道偏离预警及辅助功能无法按预期运作或者自动退出，包括但不限于：

- 曲率过大的弯道路段、车道线不清晰路段、无车道线路段、特殊车道线路段、过宽或过窄的车道线路段、上下坡路段
- 路面存在边缘或其他高对比度线条，而非车道线，譬如路面接缝、路缘等
- 由于光线原因导致车道线无法识别或者识别不正确，譬如强烈光照导致车道线反光，恶劣天气、夜晚导致能见度差或者光线不足等

以下情况可能导致摄像头、雷达、传感器等识别障碍，从而导致相应辅助驾驶功能无法正常工作，包括但不限于：

- 雨、雪、雾、霾、风沙等恶劣天气或车辆扬起的水花、雪花、尘土等导致的周围环境能见度差
- 周围环境亮度突变，如隧道入口或出口
- 周围环境昏暗导致识别能力降低，如黎明、黄昏、夜间、隧道中、大面积阴影中等
- 细、尖、矮的静止障碍物，如锁链、细杆、路沿、柱子、路面突起或散落的金属、花台、灌木丛等
- 悬空的障碍物，如低垂的电线、横跨道路的树枝、限高杆、未升起的栏杆、气球、无人机等
- 特殊表面或结构的物品，如玻璃、泡沫、不锈钢路障、薄木板、铁丝网围栏、镂空的护栏、桌椅、开启的门等
- 摄像头、雷达、传感器等功能异常（如被异物遮挡或脏污、安装位置被改变、被强光照射或反光场景、温度极高或极低、发生故障等）
- 由于雷达识别目标特性限制，在极少特殊情况下，可能会对金属防护栏、绿化带、水泥墙、高速和高架路段交通标志、高速防撞桶等产生误报警
- 道路情况复杂或不佳，如陡坡、急弯、连续弯路、施工、积水、积雪、结冰、塌陷、坑洼、临时改道、井盖缺失、标线模糊、存在限宽墩等道路

特殊或复杂路况下不建议使用车道偏离预警及辅助功能，可能会导致车道偏离预警及辅助功能无法按预期运作或者自动退出，包括但不限于：

- 隧道出入口
- 狭窄道路、上坡下坡道路、颠簸不平道路、蜿蜒曲折道路、急转弯道路、没有中央隔离带的道路
- 行人、自行车、电瓶车或者动物较多的交通路况
- 积水、泥泞、坑洼、冰雪、塌陷路面，存在减速带的路面，存在障碍物的路面
- 复杂多变的交通路况，譬如繁忙的十字路口、高速公路匝道、拥挤的道路等

上述警告、注意事项及限制并未尽述所有可能影响车道偏离预警及辅助功能正常工作的情况。有多种因素可能干扰车道偏离预警及辅助功能，为避免发生安全事故，驾驶车辆时您需保持专注力，时刻关注交通、道路和车辆情况，安全驾驶。

## 紧急车道保持

在爱车有非意图性偏离本车道或相邻车道有潜在的侧方碰撞风险时，紧急车道保持(ELK)功能可以提供一定的转向辅助能力帮助驾驶员紧急纠正车辆方向，以尽量规避碰撞风险。

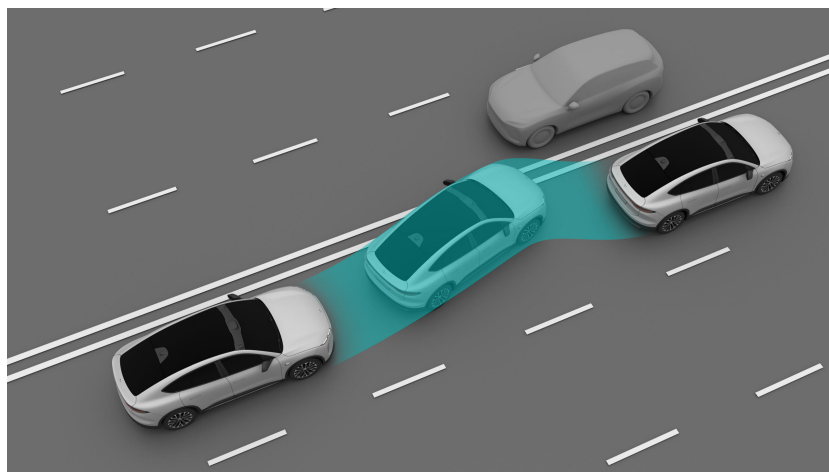

车速处于约 65-130 公里/小时，紧急车道保持可能会在以下三种紧急场景中触发：

- 未打转向灯，本车向右侧路沿非自主性偏离本车道
- 未打转向灯，左侧车道有迎面来车，本车向左非自主性偏离本车道
- 左侧车道后方有车快速接近，本车向左非自主性偏离本车道或主动变道

### 启用/关闭紧急车道保持

紧急车道保持功能默认关闭，在中控屏下方控制栏进入设置页面，点击**辅助驾驶>安全守护>紧急车道保持**，开启或关闭该功能。

该功能不建议关闭，功能关闭后，车辆在有侧方潜在碰撞风险时，将无法辅助驾驶员紧急控制转向。

### 紧急车道保持工作条件：

- 车速处于约 65-130 公里/小时
- 爱车正常行驶，没有急加速、急减速或急转向等动作
- 爱车处于车道中间区域，没有在车道线上行驶
- 高清摄像头功能正常，视野清晰
- 紧急车道保持系统的所有组件都没有故障
- 爱车满足所有安全条件，譬如：
  - 驾驶员就座状态
  - 爱车处于 D 挡

- 防抱死系统、牵引力控制系统、车辆稳定性控制系统未被触发

## 注意

- 在满足条件的紧急场景中，紧急车道保持功能会自动激活。
- 紧急车道保持功能仅能提供一定的转向辅助，而无法控制车辆速度。
- 功能运行的车速是车辆实际的行驶车速。
- 当紧急车道保持功能控制方向时，方向盘会轻微转动。
- 您可以转动方向盘主动控制爱车，此时爱车的方向将交由您来控制。

## 注意事项及限制

以下情况可能导致摄像头、雷达、传感器等识别障碍，从而导致相应辅助驾驶功能无法正常工作，包括但不限于：

- 雨、雪、雾、霾、风沙等恶劣天气或车辆扬起的水花、雪花、尘土等导致的周围环境能见度差
- 周围环境亮度突变，如隧道入口或出口
- 周围环境昏暗导致识别能力降低，如黎明、黄昏、夜间、隧道中、大面积阴影中等
- 细、尖、矮的静止障碍物，如锁链、细杆、路沿、柱子、路面突起或散落的金属、花台、灌木丛等
- 悬空的障碍物，如低垂的电线、横跨道路的树枝、限高杆、未升起的栏杆、气球、无人机等
- 特殊表面或结构的物品，如玻璃、泡沫、不锈钢路障、薄木板、铁丝网围栏、镂空的护栏、桌椅、开启的门等
- 摄像头、雷达、传感器等功能异常（如被异物遮挡或脏污、安装位置被改变、被强光照射或反光场景、温度极高或极低、发生故障等）
- 由于雷达识别目标特性限制，在极少特殊情况下，可能会对金属防护栏、绿化带、水泥墙、高速和高架路段交通标志、高速防撞桶等产生误报警
- 道路情况复杂或不佳，如陡坡、急弯、连续弯路、施工、积水、积雪、结冰、塌陷、坑洼、临时改道、井盖缺失、标线模糊等道路

特殊或复杂路况可能会导致紧急车道保持系统无法按预期运作或者自动退出，请及时控制车辆方向，包括但不限于：

- 施工区域
- 隧道出入口
- 车道线为特殊车道线

- 两侧车道线距离过宽或过窄
- 车道线不清晰、磨损、缺失、交叉、受到其他车辆或建筑物或风景投下的阴影遮挡等
- 由于光线原因导致车道线无法识别或者识别不正确，譬如强烈光照导致车道线反光，恶劣天气、夜晚导致能见度差或者光线不足等
- 狭窄道路、上坡下坡道路、颠簸不平道路、蜿蜒曲折道路、急转弯道路
- 行人、自行车、电瓶车或者动物较多的交通路况
- 积水、泥泞、坑洼、冰雪、塌陷路面，存在减速带的路面，存在障碍物的路面
- 复杂多变的交通路况，譬如繁忙的十字路口、高速公路匝道、拥挤的道路等

上述警告、注意事项及限制并未尽述所有可能影响紧急车道保持功能正常工作的情况。有多种因素可能干扰紧急车道保持功能，为避免发生安全事故，驾驶车辆时您需保持专注力，时刻关注交通、道路和车辆情况，安全驾驶。

## 盲点监控与变道预警

当爱车的盲区有其他车辆，或盲区有其他车辆快速接近时，盲点监控与变道预警功能会通过外后视镜标记灯、声音或方向盘振动来提示您注意变道安全。

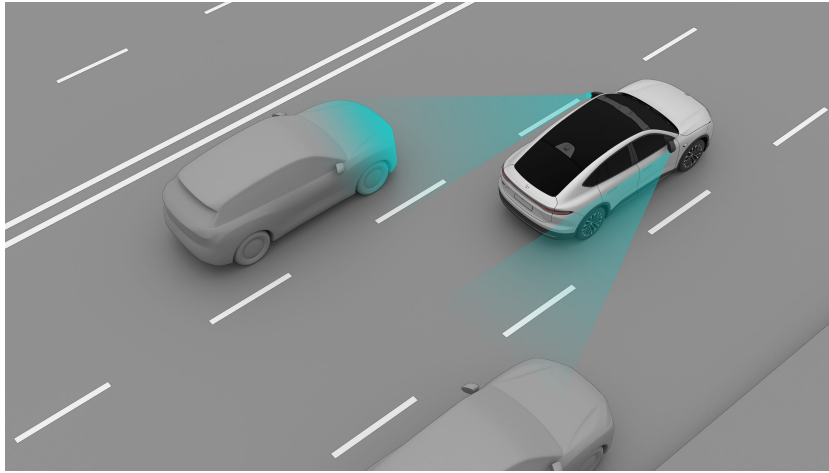

### 注意

盲点监控与变道预警的监测区域为爱车旁边车道及其向后约 70 米的范围。

### 启用/停用盲点监控与车道预警

盲点监控与车道预警功能默认开启，在中控屏下方控制栏进入设置页面，点击**辅助驾驶>安全守护>盲点监控与变道预警**，开启或关闭该功能，并设置合适的提醒方式。

您可以设置以下提醒方式：

- 外后视镜标记灯闪烁
- 外后视镜标记灯闪烁+声音
- 外后视镜标记灯闪烁+方向盘振动
- 外后视镜标记灯闪烁+声音+方向盘振动

当您的爱车车速 1 公里/小时以上时，盲点监控与变道预警会被激活。

当检测到驾驶员盲区中的车辆和从后方快速靠近的车辆时，外后视镜上显示侧方有车标记，若您在这种情况下开启对应侧的转向灯，会根据您设置的提醒方式警告您不要变道。

### 注意

- 当周围环境噪音较大时，例如车内音响音量过大或车外过于嘈杂，警示声可能会听不见。
- 在倒车时，盲点监控与变道预警功能不会工作。

- 当爱车行驶在弯道较大、车道较宽或者高低不平的路上时，盲点监控与变道预警可能无法对旁边车道行驶的车辆进行报警。

### 注意

盲点监控与变道预警可能会在如下情况误报警：

- 行驶地离防护栏比较近的时候
- 行驶在桥上、桥下或隧道中
- 行驶在灌木、树木等旁边
- 行驶路旁有电线杆、路灯或者水泥矮墙等
- 行驶在建筑区域如工厂厂房、港口等附近
- 行驶在城市道路或者多车道路口转弯时

### 注意

- 请注意保持保险杠雷达安装处以及附近区域的清洁，若覆盖有泥土、冰雪、金属板、胶带、标签、树叶等都会影响其性能而无法正常报警。
- 若由于车辆碰撞、剐蹭、雷达故障或异常等原因，导致该功能无法正常工作，请及时联系蔚来汽车服务中心。
- 若没有任何故障提示且雷达功能长时间异常时，请及时联系蔚来汽车服务中心。
- 该系统仅对已检测到的车辆、大型摩托车或物体发出警告，因此可能会有一定程度的延迟或遗漏，甚至对包括行人、自行车或滑板等在内的其他目标不报警。
- 该系统不会对静止的物体发出警告。对于部分金属防护栏、绿化带、水泥墙等可能产生误报警。
- 当大雨、大雪、大雾等极端天气情况下，可能会影响雷达的性能，请谨慎驾驶。

上述警告、注意事项及限制并未尽述所有可能影响盲点监控与变道预警功能正常工作的情况。有多种因素可能干扰盲点监控与变道预警功能，为避免发生安全事故，驾驶车辆时您需保持专注力，时刻关注交通、道路和车辆情况，安全驾驶。

## 侧向碰撞预警及制动

车辆低速行驶或倒车时，如果车辆监测到前后两侧有潜在碰撞风险，就会发出警报提醒驾驶员注意安全以及在必要时进行主动制动。

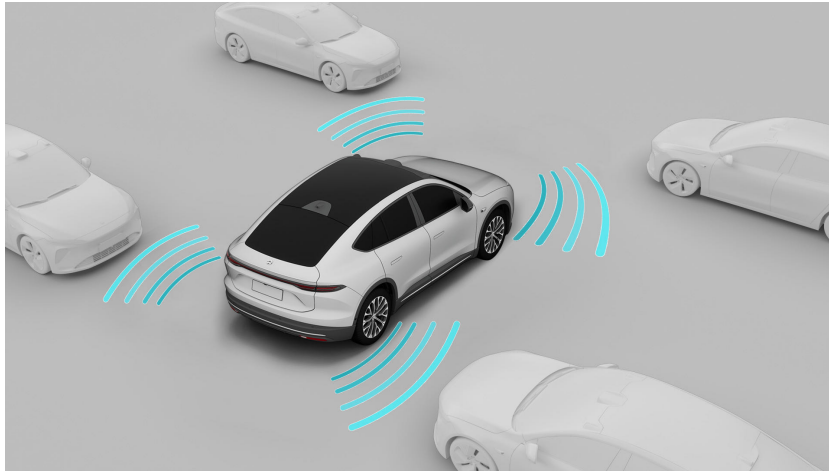

### 注意

侧向碰撞预警及制动作为一种驾驶辅助功能，无法应对所有交通、天气和道路状况，请在驾驶过程中时刻专注力，您始终承担着安全驾驶的最终责任，且需遵守现行交通法律法规。

### 启用/关闭侧向碰撞预警及制动

侧向碰撞预警及辅助功能默认开启，在中控屏下方控制栏进入设置页面，点击**辅助驾驶>安全守护>侧向碰撞预警及制动**，开启或关闭该功能。

侧向碰撞预警及辅助功能工作条件：

- 爱车车速在 0~15 公里/小时之间
- 侧向来车车速处于 5~60 公里/小时之间
- 侧向雷达功能正常，摄像头视野清晰
- 驾驶员就座状态
- 所有车门均关闭

当工作条件满足时，如探测到爱车与侧向穿行车辆可能有潜在碰撞的风险，将发出警报提醒您注意安全，必要时进行主动制动但不确保将爱车刹停。

### 注意事项及限制

以下目标不能保证被识别，可能会被响应，包括但不限于：

- 摩托车、电瓶车、三轮车、自行车

- 人、动物等其他非车辆物体

以下目标不会被响应，包括但不限于：

- 迎面/同向车辆

侧向来车预警及辅助功能不响应处于传感器盲区的目标，也无法透过障碍物或停驻的车辆探测到后面的车辆。

以下情况可能导致摄像头、雷达、传感器等识别障碍，从而导致相应辅助驾驶功能无法正常工作，包括但不限于：

- 雨、雪、雾、霾、风沙等恶劣天气或车辆扬起的水花、雪花、尘土等导致的周围环境能见度差
- 周围环境亮度突变，如隧道入口或出口
- 周围环境昏暗导致识别能力降低，如黎明、黄昏、夜间、隧道中、大面积阴影中等
- 细、尖、矮的静止障碍物，如锁链、细杆、路沿、柱子、路面突起或散落的金属、花台、灌木丛等
- 悬空的障碍物，如低垂的电线、横跨道路的树枝、限高杆、未升起的栏杆、气球、无人机等
- 特殊表面或结构的物品，如玻璃、泡沫、不锈钢路障、薄木板、铁丝网围栏、镂空的护栏、桌椅、开启的门等
- 摄像头、雷达、传感器等功能异常（如被异物遮挡或脏污、安装位置被改变、被强光照射或反光场景、温度极高或极低、发生故障等）
- 由于雷达识别目标特性限制，在极少特殊情况下，可能会对金属防护栏、绿化带、水泥墙、高速和高架路段交通标志、高速防撞桶等产生误报警
- 道路情况复杂或不佳，如陡坡、急弯、连续弯路、施工、积水、积雪、结冰、塌陷、坑洼、临时改道、井盖缺失、标线模糊、存在限宽墩等道路

上述警告、注意事项及限制并未尽述所有可能影响后侧来车预警及辅助功能正常工作的情况。有多种因素可能干扰后侧来车预警及辅助功能，为避免发生安全事故，驾驶车辆时您需保持专注力，时刻关注交通、道路和车辆情况，安全驾驶。

## 侧方开门预警

当您准备打开爱车车门时，若后方接近的车辆、骑行人或行人可能会影响到开门安全甚至发生碰撞时，侧方开门预警(DOW)会通过提示音和灯光警报来提醒您注意开门安全。

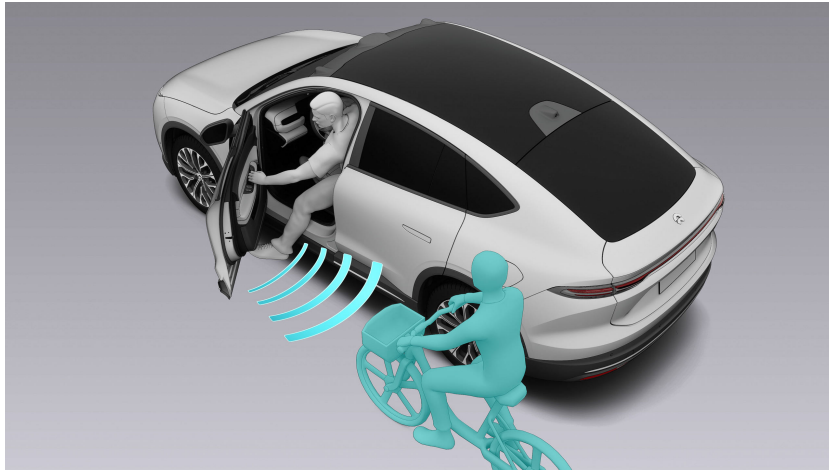

### 启用/停用侧方开门预警

侧方开门预警功能默认开启，在中控屏下方控制栏进入设置页面，点击**辅助驾驶>安全守护>侧方开门预警**，开启或关闭该功能。

当侧方开门预警功能开启后，您的爱车会通过以下几种方式提示您，此时，您或乘客应避免开门，先确认开门环境是否安全：

- 氛围灯变红
- 外后视镜标记灯闪烁
- 提示警报声
- 仪表屏显示“当心后方来车”

### 说明

侧方开门预警可监测本车侧后方快速接近的目标。

### 注意

- 爱车处于 P 挡，该功能才可启用。
- 当周围环境噪音较大时，例如车内音响音量过大或车外过于嘈杂，警示声可能会听不见。
- 在强光的条件下，氛围灯变红的警示可能不易察觉。

## 警告

侧方开门预警无法在所有情况下都准确发出提示，不能取代您和乘客的主动观察，以及内外后视镜的作用。请勿完全依赖该功能并时刻注意开门环境。

## 开门预警影像

离车时，功能被触发，中控屏或后排控制屏会显示车辆侧后方实时影像，用于观察外部环境。

在中控屏下方控制栏进入设置页面，点击**安全隐私>安全>开门预警影像**，开启该功能。

功能触发条件可选择**安全带解除**和**开门按键**，开门按键为必选项；预警位置可选择**主驾、副驾、后排左和后排右**。

## 误加速抑制辅助

当车辆静止起步或低速行驶时驾驶员快速完全踩下加速踏板，若行驶方向上（前进或倒车）有其他车辆、行人、骑行人或通用障碍物（墙面、柱子等）且存在碰撞风险，误加速抑制辅助（MAI）功能会被触发，系统将限制车辆加速，并伴随警报提示，降低误加速带来的碰撞风险。

### 警告

- 误加速抑制辅助功能作为一种驾驶辅助功能，无法应对所有交通、天气和道路状况，也无法在所有情况下都能检测到车辆、骑行人或行人，受若干因素影响可能会失效、失当或不及时。
- 您必须时刻关注交通状况及道路环境，切勿完全依赖误加速抑制辅助功能避免碰撞或减弱碰撞影响，否则可能导致人身或车辆损坏。
- 出于安全考虑，切勿故意主动驶向车辆、骑行人或行人以测试误加速抑制辅助功能。
- 如您发现危险，切勿等待误加速抑制辅助功能触发后再采取行动。
- 请在驾驶过程中时刻保持专注力，您始终承担着安全驾驶的最终责任，且需遵守现行交通法律法规。

### 启用/关闭误加速抑制辅助

误加速抑制辅助功能分为前向误加速抑制辅助和后向误加速抑制辅助，默认开启。在中控屏下方控制栏进入设置页面，点击**辅助驾驶>安全守护>前向/后向误加速抑制辅助**，开启或关闭该功能。

误加速抑制辅助功能的工作条件：

- 爱车车速处于 0-30 公里/小时之间
- 雷达功能正常，视野清晰
- 摄像头功能正常，视野清晰

### 警告

- 当误加速抑制辅助被触发时，仪表屏会显示文字警告，且在短时间限制动力输出，并不会对车辆施加制动，切勿完全依赖该功能。
- 当误加速抑制辅助功能关闭后，车辆不会对误加速进行限制和警报。
- 功能激活后，短时间内继续猛踩加速踏板，功能可能会解除，车辆正常加速。
- 当车辆速度过快时，误加速抑制辅助功能无法被激活。
- 功能运行的车速是车辆实际的行驶车速。

- 误加速抑制辅助不能在所有条件下抑制加速，该功能是用来减轻撞击的严重程度，而不是为了防止碰撞而设计的。目前阶段覆盖场景较少，该功能仅在特定场景下尽可能减少事故的发生，切勿主动尝试。

## 注意

访客模式该功能不可关闭。

## 注意事项及限制

以下情况可能导致摄像头、雷达、传感器等识别障碍，从而导致相应辅助驾驶功能无法正常工作，包括但不限于：

- 雨、雪、雾、霾、风沙等恶劣天气或车辆扬起的水花、雪花、尘土等导致的周围环境能见度差
- 周围环境亮度突变，如隧道入口或出口
- 周围环境昏暗导致识别能力降低，如黎明、黄昏、夜间、隧道中、大面积阴影中等
- 细、尖、矮的静止障碍物，如锁链、细杆、路沿、柱子、路面突起或散落的金属、花台、灌木丛等
- 悬空的障碍物，如低垂的电线、横跨道路的树枝、限高杆、未升起的栏杆、气球、无人机等
- 特殊表面或结构的物品，如玻璃、泡沫、不锈钢路障、薄木板、铁丝网围栏、镂空的护栏、桌椅、开启的门等
- 摄像头、雷达、传感器等功能异常（如被异物遮挡或脏污、安装位置被改变、被强光照射或反光场景、温度极高或极低、发生故障等）
- 由于雷达识别目标特性限制，在极少特殊情况下，可能会对金属防护栏、绿化带、水泥墙、高速和高架路段交通标志、高速防撞桶等产生误报警
- 道路情况复杂或不佳，如陡坡、急弯、连续弯路、施工、积水、积雪、结冰、塌陷、坑洼、临时改道、井盖缺失、标线模糊、存在限宽墩等道路

目前仅有符合条件的目标物才会被误加速抑制辅助响应。以下目标不会被响应，包括但不限于：

- 尺寸过小的物体（比如高度小于 40cm 的物体）
- 镂空比较多的物体
- 移动的动物
- 悬空的物体

为发挥该功能的最佳作用，系统需要识别到行人尽可能清晰完整的身体轮廓和主要特征，即可以通过结合标准的人类运动方式对行人头部、肩部、手臂、腿、上半身和下半身进行识别。以下情况可能导致行人无法被识别，使得误加速抑制辅助功能无法按预期运作。包括但不限于：

- 行人高于 200 厘米或矮于 100 厘米
- 行人在夜间道路，隧道内等黑暗的地方
- 行人最早出现在传感器视野的距离较近
- 行人与行人之间的距离较近
- 行人因衣物颜色、衣物材质、物品遮挡、环境、光线、速度等因素造成轮廓无法被清晰识别时

以下情况可能导致误加速抑制辅助系统不会介入，包括但不限于：

- 爱车正在转向或即将转向
- 驾驶员深踩制动踏板
- 驾驶员缓踩加速踏板
- 驾驶员松开并继续猛踩加速踏板
- 加速踏板深踩持续时间超过 5 秒
- 目标车辆横穿
- 坡道静止起步
- 复杂路况

上述警告、注意事项及限制并未尽述所有可能影响误加速抑制辅助功能正常工作的情况。有多种因素可能干扰误加速抑制辅助功能，为避免发生安全事故，驾驶车辆时您需保持专注力，时刻关注交通、道路和车辆情况，安全驾驶。

## 增强驾驶员感知

增强型驾驶员感知系统(ADMS)会在车辆行驶过程中检测驾驶员的驾驶状态，如驾驶员的分心和疲劳状态以及驾驶员是否关注到环境风险，并通过声音、语音或者图像等方式进行提醒注意行车安全。



### 注意

- 增强型驾驶员感知系统无法在所有条件下工作，仅用作辅助设备，您始终承担着安全驾驶的最终责任，且需遵守现行交通法律法规。
- 在出现分心警告或有疲劳迹象时，驾驶员需要及时调整驾驶行为，或者以安全方式尽快停车休息。
- 增强型驾驶员感知系统不可用时，会导致车道居中辅助、自适应巡航等辅助驾驶系统相关功能无法使用或退出。
- 驾驶员调整方向盘后，该功能需要短暂的自动重新标定学习，在此过程中可能会出现增强型驾驶员感知的功能故障灯。

### **驾驶员疲劳提醒和分心提醒**

增强型驾驶员感知系统会检测驾驶员的疲劳状态和分心状态。

- **驾驶员疲劳提醒**



- 驾驶员分心提醒



### 启用/停用疲劳分心提醒系统

功能默认关闭，在中控屏下方控制栏进入设置页面，点击辅助驾驶>安全守护>驾驶员疲劳提醒或驾驶员分心提醒，开启或关闭对应功能。

功能开启后，当车速在 20 公里/小时及以上，系统会保持检测状态，一旦检测到驾驶员有疲劳或分心的行为，NOMI 会根据不同等级，通过表情和声音进行提醒，仪表盘也会同步提醒专注驾驶，守护驾驶员的行车安全。

### 仪表盘显示

触发疲劳或分心提醒功能后，仪表盘根据不同等级进行提醒：

一级报警	二级报警
	

二级警报后若驾驶员仍未控制车辆，将在满足系统正常工作的条件的情况下激活触发紧急主动停车(EAS)。

### **注意事项与限制**

当车内摄像头被遮挡，仪表盘显示，表明功能处于受限状态，请及时清理摄像头遮挡物或联系蔚来汽车服务中心。

当系统故障，仪表盘显示，表明功能处于受限状态，请及时联系蔚来汽车服务中心。

### **注意**

摄像头不会记录或共享图像、音频或视频。

在某些情况下，可能影响或无法检测到驾驶员疲劳和分心驾驶的行为，导致系统不会发出相应的警告、部分不可用或者是误报警，譬如：

- 夜晚及光线较暗的情况下
- 阳光、对面车灯等直射光线干扰情况下
- 调整座椅
- 调节或转动方向盘
- 眼睛有遮挡的情况下，包括但不限于透光率较低的各类墨镜、偏光镜、太阳镜，以及眼镜边框遮挡等
- 戴帽子、围巾、头巾等可能会改变头部形状的配饰
- 戴口罩

上述警告、注意事项及限制并未尽述所有可能影响增强型驾驶员感知系统正常工作的情况。有多种因素可能干扰增强型驾驶员感知系统，为避免发生安全事故，驾驶车辆时您需保持专注力，时刻关注交通、道路和车辆情况，安全驾驶。

## 高速爆胎安全控制

当车辆高速行驶爆胎时，系统将迅速对车辆姿态变化做出反应，减小爆胎之后车辆产生的横摆以及可能的转向过度，尽可能的让驾驶员控制住车辆来保证安全。

### 高速爆胎安全控制工作条件：

- 车辆直线行驶时最高时速不超过 130km/h
- 车辆弯道行驶时最高不超过 80km/h，侧向加速度低于 0.5g
- 车辆各组件正常工作

高速爆胎安全控制触发时，危险警告灯主动亮起，请扶稳方向盘，注意安全靠边停车。

### 注意

- 高速爆胎安全控制作为一种驾驶辅助功能，无法应对所有交通、天气和道路状况，也无法在所有情况下都能正常生效，受若干因素影响可能会失效、失当或不及时。
- 爆胎后请握紧方向盘，切勿猛打方向。猛打方向会产生极大的横向力矩，可能超出车身稳定系统的纠正能力极限，从而导致车辆失控。
- 请在驾驶过程中时刻保持专注力，您始终承担着安全驾驶的最终责任，且需遵守现行交通法律法规。

## 紧急主动停车

在驾驶过程中，系统检测到您未处于正常驾驶状态时（如您长时间未握住方向盘，长时间分心疲劳驾驶，或离开座位等），将在满足系统正常工作条件的情况下激活紧急主动停车功能。

紧急主动停车功能无需开启，系统被激活后会通过持续制动直至车辆停止并伴随声音提醒，同时仪表盘显示警示信息，危险警告灯开启，车辆停止后自动解锁车门，并呼叫紧急救援服务。

开启高速辅助驾驶 NOP+ 或智能驾享模式时，若驾驶员长时间未响应系统发出的控制车辆请求，车辆会在符合安全条件时向右侧车道（包括应急车道）变道并制动至停止，若不满足靠边停车条件则会在本车道内制动至停止。

在紧急主动停车功能激活期间，您可随时通过踩下制动踏板、加速踏板或转动方向盘来控制爱车，从而退出紧急主动停车功能。

### 警告

- 紧急主动停车功能激活后将制动至停止，过程中可能无法避免偏离车道或发生碰撞，切勿依赖或主动尝试激活该功能。
- 功能激活制动至停止后可能违反《中华人民共和国道路交通安全法》《中华人民共和国道路交通安全法实施条例》及相关道路交通安全法律法规关于临时停车的规定。
- 请在驾驶过程中时刻保持专注力，您始终承担着安全驾驶的最终责任，且需遵守现行道路交通法律法规。

## 360 环视

360 环视功能是通过车身多个摄像头实时捕捉周围环境，并合成全景影像的驾驶辅助技术，能够帮助驾驶员消除视野盲区。

爱车会根据与周围障碍物的远近，通过不同频次的声音和不同颜色的图像来提醒您注意行车安全。

距离	警告音频次	警示颜色
1.2-1.5 米	无	白色
0.9-1.2 米	每秒 0~2 次	白色
0.6-0.9 米	每秒 0~3 次	橙色
0.3-0.6 米	每秒 3~5 次	橙色
小于 0.3 米	高频滴滴声	红色

### 注意

- 爱车前方和后方报警区域不超过 1.5 米。
- 360 环视作为一种驾驶辅助功能，无法应对所有交通、天气和道路状况，您必须时刻关注交通状况及道路环境。
- 360 环视提示仅供参考，请在驾驶过程中时刻保持专注力，您始终承担着安全驾驶的最终责任，且需遵守现行交通法律法规。

### 启动 360 环视

您可以通过以下方式启动 360 影像：

- 爱车挂入 R 挡，开启 360 环视影像。
- 短按方向盘左侧 **360 环视** 按键后，开启 360 环视影像。

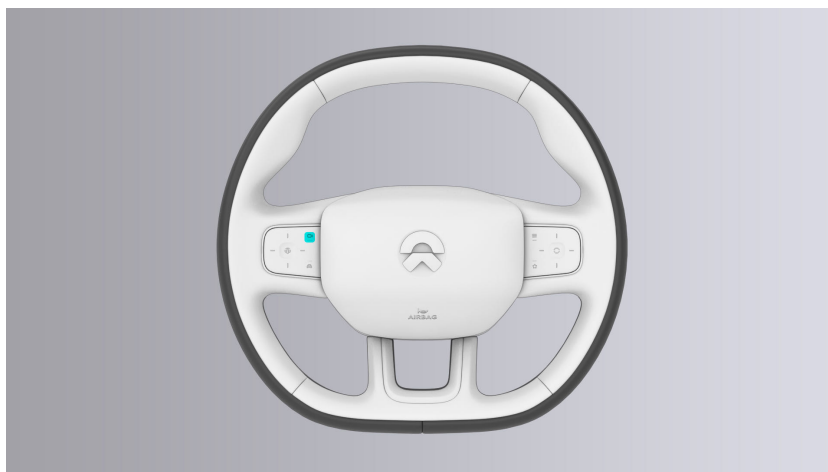

- NOMI 语音开启 360 环视。
- 从中控屏进入应用程序中心，点击 **泊车**，开启 360 环视影像。

您可以点击泊车影像界面的 **声音**小图标，选择关闭警示音。

### 注意

- 泊车辅助警示音仅在周围环境明显不需要提示音时才建议关闭，当您手动关闭泊车辅助警示音时，您也将自行承担因此而产生的所有风险。
- 爱车挂入 P 挡或车速超过 21 公里/小时会自动退出泊车影像。
- 爱车未挂入 R 挡时，您也可以采用手指抓取中控屏的方式或点击交互界面的关闭按钮主动退出泊车影像。

### 警告

爱车的左右两侧车门对应区域内的障碍物无法被探测。

### 注意

当车辆泊车影像出现以下故障时，切勿继续依赖此功能进行泊车，以免造成车辆损坏，请联系蔚来汽车服务中心。

- 泊车影像出现画面模糊、显示卡顿、轨迹线偏移或黑屏等现象
- 屏幕弹出泊车雷达或摄像头故障提示信息
- 摄像头或传感器受损、错位或被遮挡（污泥、冰雪、车衣等）

## 注意

由于超声波传感器特性，有些情况可能导致超声波传感器误报，这种误报会随着路况的变化而消失，不会影响正常车辆驾驶。包括但不限于：

- 粗糙的沥青、水泥或鹅卵石路面，积水路面等不平整路面
- 道路中预埋的感应线圈等
- 附近大型车辆、建筑机械等产生的干扰

## 警告

超声波传感器可能对高度较低的障碍物，来自车身上方或车侧方的障碍物，较狭窄物体等类型的障碍物检测受限，您需要始终关注周边环境，否则可能导致财产或人身伤害，包括但不限于：

- 行人、儿童、动物
- 开启的地锁，低矮石墩、圆柱体、细杆、尖锐物体，地面的坑洞等
- 限高门，杆或悬空的结构物
- 车身侧方可能导致碰撞和刮擦的障碍物
- 自行车，墙角，停车场方柱边角等

## 影像视角切换

360 环视激活后，可通过切换 D 挡或 R 挡切换前/后视角，也可在影像中切换前视角、后视角、3D 视角、前轮毂视角、后轮毂视角以及双侧轮毂视角。

使用 3D 视角时，您可通过单指滑动调整视角，双指放大调整视角距离，双指上下滑动调整视角高度。

## 起步激活影像

车辆起步挂入 D 或 R 挡后，360 环视影像将会自动激活。

从 360 环视影像界面点击设置按钮  进入设置窗口，开启 **起步激活影像**。

## 动态透明底盘

动态透明底盘是指车辆在移动过程中，将摄像头采集的路面实时影像通过技术处理后在车内中控屏上用透明效果展示出来，方便您在车内观察路面状况。

从 360 环视影像界面点击设置按钮  进入设置窗口，开启 **动态透明底盘**，可设置车模透明度，共有**不透明、低、中、高**四个选项。

## 注意

动态透明底盘无法识别出车辆静止时车底环境可能发生的变化。使用时请谨慎驾驶，以实际环境为准，以免造成车辆损坏。

## 挡位提示

360 环视影像界面中的车模会显示当前挡位图标。

从 360 环视影像界面点击设置按钮进入设置窗口，开启 **挡位提示**。

## 转向视角随动

前后的倒车影像视角将跟随方向盘的旋转进行微调，帮助用户扩大倒车视野，提升泊车的安全性。

从 360 环视影像界面点击设置按钮进入设置窗口，开启 **转向视角随动**。

## 动态盲区

由于摄像头安装位置与车身的相对关系，在 360 环视影像界面中，您的爱车模型周围实际会存在约 20 厘米的动态盲区范围。泊车时，还请注意观察爱车周围的实际情况。

## 注意

- 360 环视影像所显示的车模周围盲区提示仅供参考，无法替代您的目视观察。
- 您必须时刻关注交通状况及道路环境，并在确保安全的情况下完成泊车操作。
- 由于盲区的存在，部分离车辆较近的低矮物体可能显示不全，请您注意观察，谨慎驾驶。

## 窄道辅助

窄道辅助影像功能通过超声波传感器在爱车低速行驶时监测前方，当靠近障碍物时，将自动调起影像界面，辅助判断停车空间或通过限宽道路等场景，并用警告音和颜色警示您距离。

### 启动/关闭窄道辅助影像功能

从中控屏下方控制栏进入设置页面，点击**安全隐私>安全>窄道辅助影像**，开启或关闭功能。

窄道显示时机可以根据需要选择**较近或较远**；车辆静止时声音，可以根据需要选择**自动静音或保持提醒**。

窄道辅助功能激活后，会通过警告音频率和中控屏图像颜色提醒爱车与障碍物的距离，警告音频率越快距离越近，颜色从白色到橙色再到红色距离越来越近。

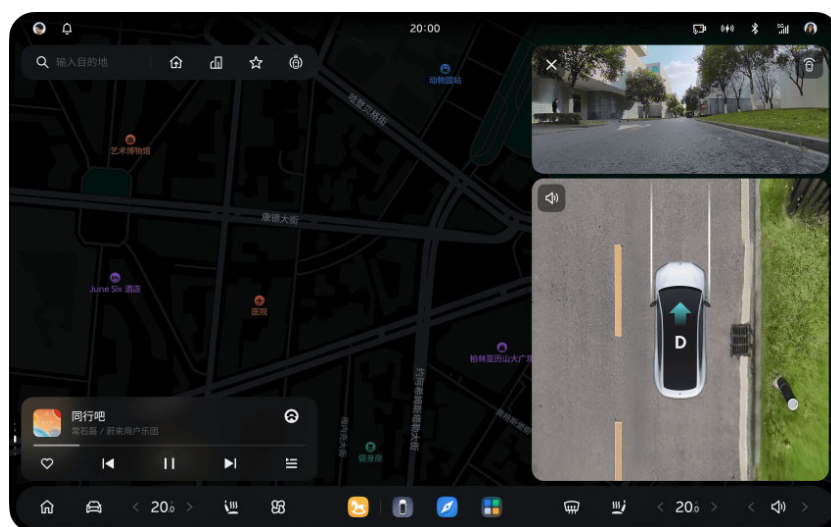

当以下工作条件同时满足时，窄道辅助影像界面将被自动激活：

- 爱车处于 D 挡
- 车速不超过 21 公里/小时
- 前方任一区域内存在障碍物且距离爱车较近

### 窄道辅助区域及范围

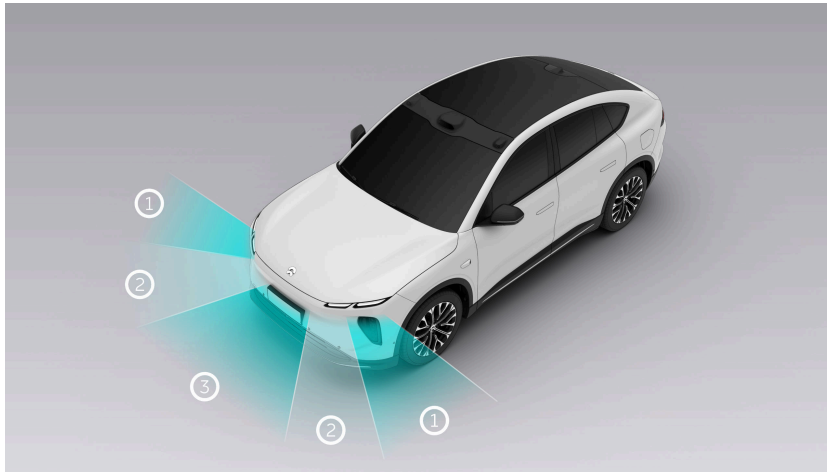

区域	范围
1	距离在 50 厘米以内
2	距离在 80 厘米以内
3	距离在 80 厘米以内

您可以点击泊车影像界面声音图标，选择关闭警示音。同时您应自行承担关闭警示音后产生的所有风险。

#### 窄道辅助影像界面自动退出：

- 当障碍物远离车辆超过 4.5 秒后，窄道辅助影像界面将自动退出。
- 当通过点击窄道辅助影像关闭时，可暂时停用窄道辅助功能 3 分钟，3 分钟后恢复正常使用。
- 当车速超过 21 公里/小时后。
- 当再次满足窄道辅助功能工作条件时，影像界面将被自动激活。

#### 警告

- 窄道辅助功能提示仅供参考，无法替代您的目视检查。
- 窄道辅助功能提示作为一种驾驶辅助功能，无法应对所有交通、天气和道路状况。在极端恶劣天气包括但并不限于雨、雪、雾、霾等，可能会出现错误报警。
- 您必须时刻关注交通状况及道路环境，并在确保安全的情况下自主决定是否使用窄道辅助功能。
- 您始终承担着安全驾驶、且符合现行交通法律法规的最终责任。

上述警告并未尽述所有可能影响窄道辅助功能正常工作的情况。有多种因素可能干扰窄道辅助功能，为避免发生安全事故，驾驶车辆时您需保持专注力，时刻关注交通、道路和车辆情况，安全驾驶。

## 全域领航辅助

全域领航辅助（NOP+）是导航系统与辅助驾驶系统深度融合的功能。功能激活后，车辆将依据导航完成在高速、城市快速路和城区道路上的点到点驾驶任务。

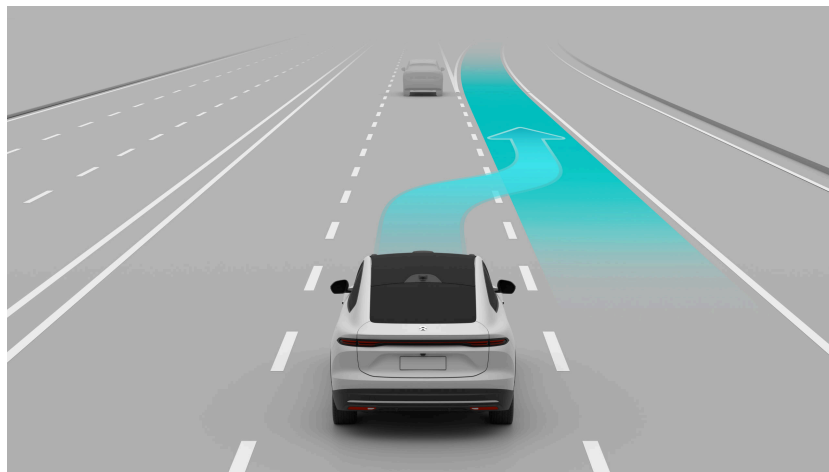

### 开启全域领航辅助

在中控屏下方控制栏进入设置页面，点击 **辅助驾驶>轻松驾驶**，驾驶模式选择 **全域领航辅助**，开启该功能。

你可以通过方向盘左侧按键控制辅助驾驶功能。

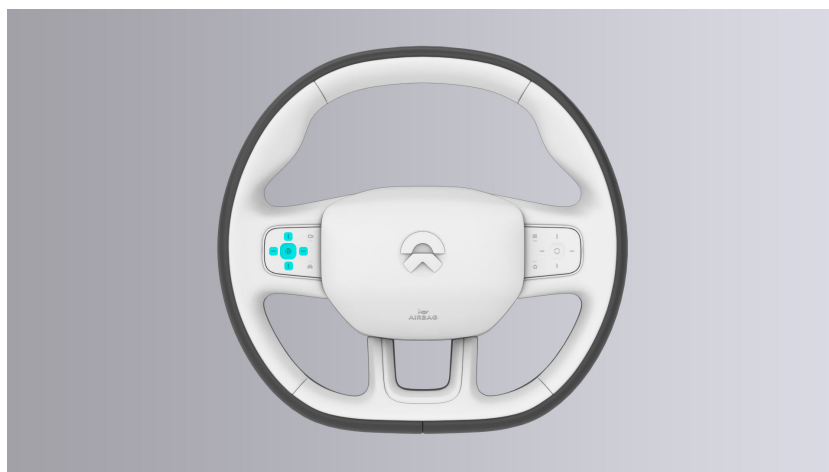



- **中键**：激活或退出全域领航辅助
- **上键**：增加或恢复巡航车速
- **下键**：减小巡航车速

在设置中选择**全域领航辅助**功能，并不意味着功能被激活，还需满足工作条件：

- 满足增强车道居中辅助功能工作条件及限制条件，详情请参阅“增强车道居中辅助”
- 爱车速度高速道路不超过 130 公里/小时，城区道路不超过 95 公里/小时

- 导航正常工作
- 爱车定位精度和信号良好
- 爱车驶入支持全域领航辅助功能路段
- 危险警告灯未开
- 转向灯无故障
- 方向盘转向角度不能过大
- 摄像头、雷达功能正常，视野清晰
- 爱车满足所有安全条件，譬如：
  - 驾驶员手握方向盘
  - 驾驶员就座状态
  - 驾驶员系好安全带
  - 驾驶员未踩制动踏板
  - 所有车门均关闭
  - 爱车处于 D 挡
  - 防抱死系统、牵引力控制系统、车辆稳定性控制系统未被触发

在设置中选择全域领航辅助功能，并不意味着功能被激活。开启全域领航辅助功能后，您会在规划路径时看到不同路径是否支持全域领航辅助功能。

当车辆按导航路线行驶至支持全域领航辅助的路段时，则仪表屏界面显示 ，此时通过方向盘左侧中键  激活全域领航辅助功能，激活后该图标将被点亮 。

### 注意

- 全域领航辅助功能仅限订阅用户可用，且仅部分路线可用。
- 全域领航辅助功能必须在增强车道居中辅助功能满足工作条件及限制条件的前提下，才能正常工作，详情请参阅增强车道居中辅助。
- 全域领航辅助功能在分车道限速的高速公路和城市快速道路上，无法基于车道限速辅助调节巡航车速，请注意当地交通规则，手动进行车速调整。

### 警告

- 请您在系统引导车辆进行换道时注意周围环境，随时准备控制车辆。
- 请在通过上下匝道、盲区弯道、交叉口、以及拥堵等路段时格外小心。

- 全域领航辅助功能无法完全响应静态障碍物（如路障、三角警示牌、洒落在路面的异物等），如前方存在事故或施工区域，请立即控制车辆来控制方向和速度。

### 警告

全域领航辅助是一个舒适性功能，而非防碰撞功能。全域领航辅助最大减速度有限，小于自动紧急制动和驾驶时所能请求的最大减速度，因此切勿完全依赖全域领航辅助对车辆进行充分减速从而避免碰撞。爱车与前车相对车速较大时，如前车静止或缓行，全域领航辅助存在无法刹停的风险。为保证安全，出现上述情况时，请您立即退出全域领航辅助，切勿在上述情况尝试全域领航辅助对静止车辆刹停或跟停前车。

### 警告

- 全域领航辅助最大转向力有限，小于驾驶时所能请求的最大转向力，因此切勿完全依赖全域领航辅助功能对爱车进行充分转向来控制方向。您应始终做好控制车辆方向的准备，特别是在弯道中。
- 爱车需要通过蜿蜒曲折、急转弯的道路时，请您立即接管控制车辆方向，切勿在这些情况下使用全域领航辅助功能。

### 注意

全域领航辅助功能因交通环境、通行车速等其他因素的差异，系统能力可能也出现差异。当车辆行驶速度过快时，系统能力可能出现衰退，无法完全保证安全通过，因此请您时刻注意周围环境，随时准备控制车辆。需要您格外留意的情况，包括但不限于：

- 对于低速/静止的物体（包括车辆、行人、非机动车、事故车辆、施工锥筒或其他相关标识物、其他杂物如散落的各尺寸异物等）的减速避让与绕行。
- 主辅路切换，包括进出匝道、Y型岔口、通过主辅路隔离带的缺口进入左右转专用道等。
- 车辆进行变道时，对变道过程中可能影响行车安全的车辆、非机动车、行人、路沿、护墙护栏、以及其他物体等的避让能力。

### 警告

- 全域领航辅助作为一种驾驶辅助功能，无法应对所有交通、天气和道路状况。
- 您必须时刻关注交通状况及道路环境，并在确保安全的情况下自主决定是否使用全域领航辅助功能。
- 在使用全域领航辅助时，如发现交通状况、道路环境或车辆状况不适宜使用该功能，或存在其他不安全因素，您应随时准备控制车辆。

- 请在驾驶过程中时刻保持专注力，您始终承担着安全驾驶的最终责任，且需遵守现行交通法律法规。

## 警告

使用该功能行驶时，若系统检测到您未处于正常驾驶状态时(如您长时间未握住方向盘，长时间分心疲劳驾驶，或离开座位等)，将在满足系统正常工作的条件的情况下激活紧急主动停车(EAS)功能。

## 全域领航辅助开启范围

在中控屏下方控制栏进入设置页面，选择**辅助驾驶>轻松驾驶>全域领航辅助**后，可以选择领航辅助开启范围

### 高速与城快

在已开道路段的高速公路和城市快速路段，全域领航辅助功能能够依据导航路径切换车道、进出匝道，并根据当前道路限速智能调整巡航速度。当前车行进缓慢，全域领航辅助功能可以择机变换至更合适的车道。

### 全域

在高速与城快范围的基础上，依据导航路径衔接已经开通的城区路段，可以在红绿灯前启停、选择合适车道通过路口。当前方遇到静止物体时，全域领航辅助功能会尝试跨线绕行障碍物，在绕行过程中请您时刻注意车辆与其他车流、障碍物的碰撞风险，随时准备控制车辆，避免碰撞风险。

## 一键领航

在设置中开启全域领航辅助功能，进入地图桌面设置好目的地，系统将会规划出多条路径，选择好合适的路径，直接点击**领航出发**一键开启导航并启动全域领航辅助。

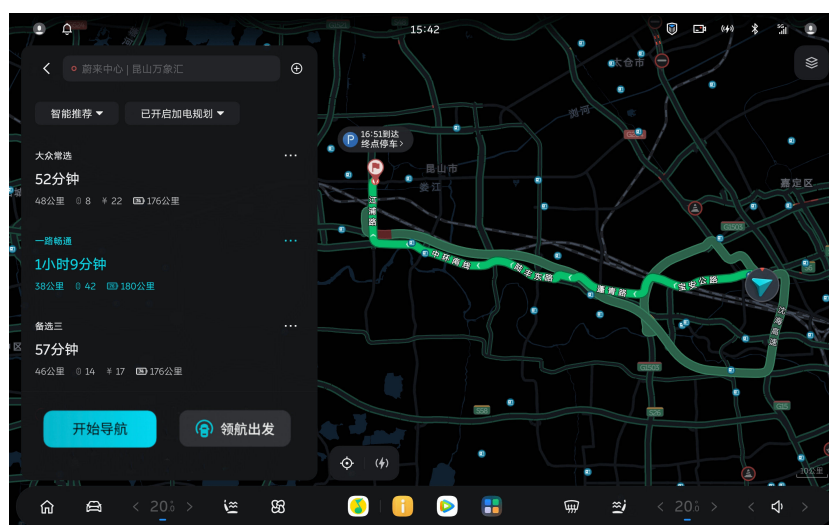

当您在使用全域领航辅助功能时，若您变更导航路线或结束导航路线，可能会造成功能的降级或退出，请您退出功能再进行导航路线的变更。若您需要在全域领航辅助激活时变更导航路线，请格外留意车辆的行驶状态，随时准备控制车辆。

## 注意

若您行驶在高架下的道路而导航显示在高架上时，或者行驶在辅路上而导航显示在平行的主路上时，全域领航辅助可能会误激活，导致车辆非预期的加减速或者变道。此时需要您退出全域领航辅助或者在导航中点击按钮“切至桥下”、“切至辅路”从而切换正确的导航路线。

以下情况可能导致导航无法正常工作，包括但不限于：

- 网络异常导致导航引导信息无法实时更新
- 路径规划失败等原因导致导航意外退出

## 注意

- 开启一键领航时，车辆需要处在静止状态（P 挡、D 挡自动驻车或 D 挡车速为 0）且未踩制动踏板。
- 通过一键领航功能发起行程时，需确保功能是否成功激活，避免因辅助驾驶未激活造成溜车事故。
- 在城区、高速和城市快速路，车辆处于 D 挡且踩制动踏板，无法激活全域领航辅助。

## 功能状态显示

辅助驾驶功能的相关状态会显示在仪表屏上。

名称	激活状态	最大巡航车速（高速与城快）	智能控速（城区）	待激活	故障提示
全域领航辅助					

当车辆驶入支持全域领航辅助功能的路段时，仪表屏将显示全域领航辅助功能待激活界面，若您按下方向盘左侧中键，在满足条件的情况下全域领航辅助功能将会自动激活。

全域领航辅助功能将参考前车车速、交通流速度、道路曲率等因素调整当前车速，在城区行驶时将会结合路况在设定的巡航车速上下波动。

您可以随时轻踩加速踏板主动提高当前车速，如果全域领航辅助基于当前路况需要请求减速，系统会通过弹窗提示，如果超出全域领航辅助最高车速，功能会退出。当您停止踩加速踏板后，若全域领航辅助功能未退出，则继续响应相应限速。当您踩加速踏板超过一定时间

后，系统会通过弹窗提示；持续长时间踩加速踏板，全域领航辅助功能会抑制，此时车辆的速度和方向交由您来控制。

当您通过方向盘左侧中键激活全域领航辅助功能后，系统将参考道路限速设定巡航车速。您可通过方向盘的巡航车速加减键改变设定的巡航车速，城区可能无法响应所设定的车速。当您改变设定的巡航车速后，至下一个道路限速变化点前，全域领航辅助不会再设定巡航车速。

### **全域领航辅助速度调整**

巡航车速调节方式包括：

- **短按±5 长按±1**
  - 长按方向盘左侧上键或下键，巡航速度以+/-1 公里/小时改变
  - 短按方向盘左侧的上键或下键，巡航速度以+/-5 公里/小时的倍数进行改变，比如车速为 80 公里/小时，短按一下方向盘左侧的上键，车速将变为 85 公里/小时

全域领航辅助的最大设定速度是 130 公里/小时，最小设定速度是 5 公里/小时，但可以跟停至 0 公里/小时。

当全域领航辅助控制方向时，方向盘会转动。当全域领航辅助主动加速时，加速踏板无位移；当全域领航辅助主动减速时，制动踏板无位移。

### **警告**

根据《中华人民共和国道路交通安全法实施条例》的规定，在中国高速公路上行驶的小型载客汽车最高车速不得超过 120 公里/小时。请您在启动和设置全域领航辅助功能时，注意遵守所适用的道路交通安全法律法规。

### **巡航速度个性化**

依据当前道路法规限速信息，巡航速度可以进行个性化调整：

- **车速值**：相对法规限速值，可以在“-15 km/h”到“+10 km/h”的范围内调整。例如：选择“+5 km/h”，限速 120 公里/小时的路况开启全域领航辅助功能，巡航速度将默认为 125 公里/小时。
- **百分比**：相对法规限速值，可以在“-15%”到“+10%”的范围内调整。例如：选择“+5%”，限速 120 公里/小时的路况开启全域领航辅助功能，巡航速度将默认为 126 公里/小时。

## 警告

- 全域领航辅助参考的道路限速并非始终准确，可能与实际路况不符合，导致车辆非预期的加速或减速，请时刻关注实际路况，必要时手动调整设定的巡航车速或者直接控制车辆。
- 当巡航车速过高时（包括您手动调节以及系统辅助调节），可能出现因车速过快而产生安全风险、违规风险。

## 转向灯控制变道

全域领航辅助中，当环境及路况满足一定要求时，您可主动拨动转向灯拨杆触发车辆辅助变换车道。详情请参阅“转向灯控制变道（ALC）”。

## 智能变道

全域领航辅助中，当环境及路况满足一定要求时，系统会触发智能变道，发出变道提示。

若当前车道行进缓慢，且车辆的行驶车速明显低于设定的巡航车速时，全域领航辅助功能会伺机发出变道提示。全域领航辅助功能也会依据导航路线发出变道提示。

在中控屏下方控制栏进入设置页面，选择 **辅助驾驶>轻松驾驶>变道确认方式**，可以选择变道确认方式。

- **需要确认**：出现变道提示时，往变道方向拨动转向灯拨杆后，车辆将在合适的时机辅助变道，不拨将不会进行变道，反向拨动将取消此次变道。
- **无需确认**：出现变道提示时，车辆不会请求确认，默认在合适的时机辅助变道。

## 注意

- 进入匝道，或者从匝道斜插汇入主路时，爱车不会请求变道确认，将直接引导变道。
- 城区领航辅助行驶时，爱车不会请求变道确认，将直接发起变道。

## 警告

- 变道可能随时以极快的速度发生，无论您是否选择“需要确认”的变道方式，您必须在变道前及变道中，时刻确认变道是否安全合适。请务必留心路况，始终将手放在方向盘上，随时准备控制车辆。
- 全域领航辅助功能有时可能无法及时上下匝道或变换车道，请务必关注路线和路况，随时准备手动上下匝道或变换车道。
- 切勿完全依赖全域领航辅助功能来判断何时行驶在哪一条车道中，请务必关注路线和路况，确保安全驶入正确车道。

- **取消变道及变道中止**

在变道前或变道时，往即将变道的相反方向拨动转向灯拨杆，以取消本次变道（仅高速和城快道路）。

- **控制车辆提示**

当全域领航辅助判断本车可能无法继续按照导航路线行驶时，系统会通过声音和文字提示，需要您及时控制车辆速度和方向，安全驶入正确车道。

当以下情况发生时，变道会中止，并通过仪表盘及声音提醒，需要您及时控制车辆：

- 全域领航辅助检测到变道环境不安全
- 增强车道居中辅助功能退出，譬如转动方向盘、车道线不清晰、通过曲率过大的弯道等
- 自适应巡航和转向辅助功能同时退出，譬如按下方向盘左侧中键、踩下制动踏板等

当出现其他车辆、非机动车、行人、障碍物干扰到此次变道时，系统可能会返回原车道，或维持压线行驶一段时间后继续完成变道。系统将通过仪表盘及声音提醒，请您时刻留意交通环境，注意车辆动态，当出现安全风险时，请立即控制车辆。

### 注意

- 选择需要确认时，请在出现变道提示时，在确保安全的前提下尽快确认，以免错过变道时机。
- 选择需要确认时，当您拨动转向灯拨杆后，转向灯会亮起，并在变道的过程中一直保持。选择无需确认时，出现变道提示时转向灯会主动亮起，并在变道的过程中一直保持。
- 智能变道每次只能变换一个车道。
- 变道跨线前爱车可能会在当前车道进行车速调整。
- 若夜晚光线、视野不佳，车道线不清晰，可能无法进行智能变道或导致变道中途退出，请务必及时控制车辆。
- 动态环境模拟显示仅作示意，并不能完全反映真实的交通状况。因此，请勿完全依赖于动态环境模拟显示的内容。

### 警告

- 您必须在变道前及变道中，时刻确认变道是否安全合适。
- 请注意智能变道无法响应行人、障碍物、迎面驶来的车辆等，智能变道可能无法正确识别目标车道和当前车道的环境。
- 无论是系统发起的变道，或由您通过转向灯拨杆发起的变道，亦或是系统发出变道提醒您通过转向灯拨杆确认的变道（高速或城快路况，您在设置项中选择**需要确认**的变道确

认方式时)，均有可能出现压实线变道的情况，请您时刻留意交通环境与车辆动态，避免造成违规。

- 切勿完全依赖智能变道判断的行驶路径来变道，您始终承担着安全变道的最终责任。

### **红绿灯路口通行**

在全域领航辅助功能激活后，针对交通信号灯，可以做出红灯停车与绿灯起步的控制（暂不支持高速和城市快速道路上信号灯识别）；当在路口需要转弯时，车辆会选择合适车道通过路口。

### **注意**

在红绿灯路口前留意导航信息，确认是否行驶在符合您行驶意图的车道上，必要时及时控制车辆进入正确车道。

### **警告**

- 进入路口时，尤其是无红绿灯保护的左转、右转，需要您时刻关注周围交通情况，当您判断有安全风险时，请立即控制车辆。
- 当信号灯被遮挡、环境恶劣、摄像头脏污等情况发生时，系统可能无法准确识别红绿灯，导致误闯红灯、停车过线、绿灯不起步等问题。请您时刻留意车辆动态，随时准备控制车辆，避免违规或安全风险。
- 切勿完全依赖全域领航辅助对红绿灯的识别及判断，您必须时刻关注交通状况、道路环境、以及限速标识，在安全且符合交规的速度范围内行驶。

### **绕行障碍物**

在全域领航辅助激活后，当车辆行驶在城区道路时，前方有静止的车辆、锥桶等障碍物，周围环境安全且行驶状态符合条件时，车辆可发起绕行障碍物。

### **警告**

- 在绕行过程中，请您时刻注意车辆与其他车流、障碍物的碰撞风险，随时准备控制车辆，避免碰撞风险。
- 全域领航辅助功能无法保证能对前方所有类型的障碍物进行绕行或避撞，请您时刻关注车辆动态，当您判断有危险时，请立即控制车辆。
- 切勿完全依赖全域领航辅助功能判断的行驶车道来通过路口，您始终承担着安全行驶的最终责任。

## 辅助驾驶语音播报

功能开启后，当 NOMI 未处于对话任务中时，会通过语音、表情提示全域领航辅助的状态，帮助您更安全高效地使用全域领航辅助。

在中控屏下方控制栏进入设置页面，选择**辅助驾驶>轻松驾驶>辅助驾驶语音播报**，开启辅助驾驶语音播报，并选择播报模式。



- 简洁模式：对辅助驾驶功能开关、领航下一步驾驶行为做提示，适合刚上手辅助驾驶的驾驶员
- 极简模式：仅保留需要驾驶员立即关注的语音提示，适合辅助驾驶使用经验丰富的驾驶员。

## 智能驾享模式

智能驾享模式是在全域领航辅助下更安心更稳健的辅助驾驶模式。功能激活后，在支持智能驾享的高速和城快路段上，车辆提供更稳健、更低打扰的驾驶服务。此模式包含以下能力：

- 智能调节车距，无需手动调节
- 具备紧急情况安全靠边停车能力，驾驶员长时间无意识时系统将根据路况优先选择向右变道（含应急车道）或本车道内安全停车

在中控屏下方控制栏进入设置页面，选择**辅助驾驶>轻松驾驶>智能驾享**，开启智能驾享功能。

功能开启后，车辆行驶在支持智能驾享路段时，屏幕会显示待激活图标，按下方向盘左侧中键激活功能。

## 注意

- 当前智能驾享模式仅支持在高速公路和城市快速路使用。
- 智能驾享模式下，方向盘按键调节车距被禁用。
- 智能驾享模式下，车辆车速上限为 120 公里/小时。
- 智能驾享模式下，不支持小幅度轻扭方向盘调整方向，同时提高方向盘的扭矩力度防止误退出，请避免通过紧急转动方向盘退出功能。
- 智能驾享模式仍为 L2 级别辅助驾驶，无法应对所有复杂路况及突发状况。您需全程保持注意力集中，随时准备控制车辆，并始终承担安全责任。请勿过度依赖，遵守交规，自主判断使用场景。
- 紧急安全靠边停车功能只有在符合一定安全条件才会被触发，过程中可能无法避免偏离车道或发生碰撞，切勿完全依赖或主动尝试激活该功能。

### 高速收费站 ETC 通行辅助

功能开启后，在全域领航辅助激活时，车辆可识别并辅助进入高速收费站 ETC 通道，在通行时完成跟车行驶、识别抬杆状态、辅助通行等任务。

在中控屏下方控制栏进入设置页面，选择**辅助驾驶>轻松驾驶>高速收费站 ETC 通行**，开启高速收费站 ETC 通行。

#### 注意

- 请在启用本功能前，务必确认车辆内置 ETC 设备已正常开启，确保通行顺畅。
- 对于三方 ETC 设备无法使用此功能。
- 对于一些特殊收费站（如分段式异形收费站）暂时无法支持。
- 受交通流量、收费站站前站后场地空间结构不同，可能会出现选择车道失败或太晚，请及时予以纠正。
- 通过中大型收费站时请注意侧后方抢行车辆，请保持观察并及时控制车辆。
- 接近收费站时可能因通道选择跳变导致方向盘猛打，请注意及时控制车辆
- 该功能仍为辅助驾驶功能，无法应对所有复杂路况及突发状况，切勿完全依赖。您需要全程保持注意力集中，随时准备控制车辆，并始终承担安全责任

### NWM 人机共驾

车辆处于人机共驾模式，驾驶员可随时手动调整辅助驾驶的行驶方向。

在城区道路使用全域领航辅助和增强车道居中时，通过控制方向盘可进入 NWM 人机共驾状态，功能不会退出且 NWM 时刻伴随运行，系统将实时地跟随驾驶员干预的方向推演合理的行驶路径来调整速度和方向，停止控制方向盘后，NWM 将立即无感衔接控制车辆。

- 在 NWM 人机共驾状态下，方向盘转动手感更轻；停止控制方向盘 1 s 后退出 NWM 人机共驾状态，方向盘转动力度恢复略重的手感；
- 在车道线清晰的场景中，当系统识别到人工控制的意图是希望变道，将会触发辅助变道功能，并补打转向灯；
- 进入和退出 NWM 人机共驾状态，系统将通过文字和提示音提醒；在设置中选择**不提示**的免打扰模式，在进入和退出 NWM 人机共驾模式将不再通过文字和提示音提醒；

在中控屏下方控制栏进入设置页面，选择**辅助驾驶>轻松驾驶>NWM 人机共驾**，开启功能。

#### 注意

- 在高速和城市快速道路，NWM 人机共驾暂未开放，若手动转动方向盘将直接退出到手动驾驶。
- NWM 人机共驾在掉头过程中暂未开放。

- 建议轻柔地控制方向盘来进入 NWM 人机共驾状态；猛打方向盘，系统将直接退出到手动驾驶。
- 在可变或潮汐车道，注意车道实时行驶方向，如发现违规占用及时控制车辆。
- 在 NWM 人机共驾模式下，若驾驶员长时间控制方向盘，可能导致车辆非预期偏离原轨迹。当您判断有安全风险时，请您立即控制车辆，以确保行车安全。
- 当通过人机共驾的方式进入到非导航车道时，结束人驾共驾后系统可能会在非导航通行方向的车道行驶，需要及时控制车辆，避免违规。
- 请勿控制车辆故意驶向障碍物试探功能极限，在手动控制方向盘进行人机共驾时，系统将无法通过调整方向来躲避障碍物；如果结束人机共驾时距离障碍物过近，系统可能无法及时躲避，需要驾驶员及时合理的控制车辆。
- 通过方向盘左侧中键或踩制动踏板，将会彻底退出辅助驾驶功能。

## 车位收藏

通过对常用车位的收藏，支持全程以领航辅助驶入所收藏的停车位附近，并辅助车辆泊入车位，或者从收藏车位驶出前往导航目的地。如果所收藏停车位存在障碍物或被占用，将在附近寻找空车位并完成泊入。

收藏的车位可以为固定车位（包括划线车位和无划线车位）或非固定车位。

按照下列步骤完成车位收藏以及使用：

1. 更新到点对点全域领航功能后，首次导航至有闸机的封闭园区或停车场，泊入画线目标车位挂 P 挡，点击中控屏弹出的车位收藏按键，完成目标车位收藏
2. 下次将收藏车位设置为导航目的地后，激活全域领航辅助功能即可领航至收藏车位
3. 当从收藏车位驶出后，仪表盘提示“已支持从车位领航驶出”，下次可从该车位激活全域领航辅助功能驶出

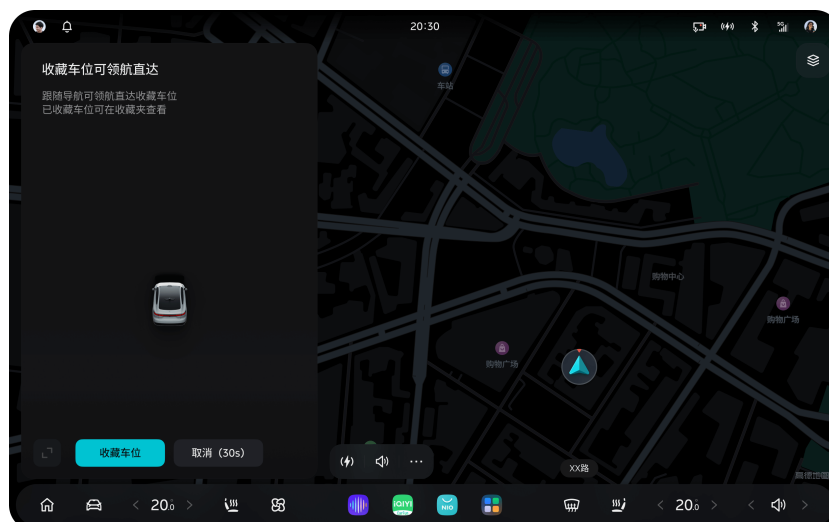

**注意**

当满足以上条件，会提示是否收藏车位

- 实际到达地点与导航目的地一致。
- 实际驶入园区或停车场入口与导航提供的一致。
- 手动或辅助泊入停车位，并以挂 P 挡结束。

**注意**

- 地下多层停车场、地上立体停车楼、住宅小区、园区等封闭区域均可使用。
- 进出闸机、园区、停车场时确保巡航车速低于 20 公里/小时，否则可能无法驶入/驶出停车位。
- 进出闸机时请注意观察，锐角弯、狭窄闸机、有他车影响时可能会功能退出，请立即控制车辆。
- 闸机驶入/驶出空间较窄时，可能会在闸机处持续等待，可轻踩电门继续行驶或直接干预。
- 对开闸机行驶，请注意未开启一侧，防止车身较宽可能出现剐蹭风险。
- 该功能为辅助驾驶功能，无法应对所有复杂路况及突发状况。您需全程保持注意力集中，随时准备控制车辆，并始终承担安全责任。请勿过度依赖，遵守交规，自主判断使用场景。

**追尾风险警示**

在开启全域领航辅助时，当前车与爱车先后进入紧急制动状态，且后车快速接近时，系统将通过点亮双闪灯警示后车。

**退出全域领航辅助**

您可通过以下方式主动退出全域领航辅助：

- 按下方向盘左侧中键 ，同时退出增强车道居中辅助功能
- 踩下制动踏板
- 退出导航，当全域领航辅助退出时，若增强车道居中辅助功能满足工作条件及限制条件，全域领航辅助会退出至增强车道居中辅助功能

当以下情况发生时，全域领航辅助将会自动退出，需要您及时控制车辆：

- 不满足增强车道居中辅助工作条件及限制条件，详情请参阅“增强车道居中辅助”
- 导航无法正常工作

- 车辆驶出支持全域领航辅助的路段
- 驾驶员双手长时间未握住方向盘或长时间未关注路况
- 开启危险警告灯
- 系统出现故障

### 注意

- 当全域领航辅助功能退出时，若增强车道居中辅助功能满足工作条件及限制条件，全域领航辅助功能会退出至增强车道居中辅助功能，请注意增强车道居中辅助功能不会按导航路线行驶。
- 当全域领航辅助功能退出时，若增强车道居中辅助功能不满足工作条件及限制条件，全域领航辅助和增强车道居中辅助功能将同时退出，您应在增强车道居中辅助功能退出后立即控制爱车的速度和方向。

### 警告

全域领航辅助可能会因预料之外的情况意外退出。请您始终关注交通状况及道路环境，并随时准备控制车辆。

### 注意事项及限制

以下情况可能导致摄像头、雷达、传感器等识别障碍，从而导致相应辅助驾驶功能无法正常工作，包括但不限于：

- 雨、雪、雾、霾、风沙等恶劣天气或车辆扬起的水花、雪花、尘土等导致的周围环境能见度差
- 周围环境亮度突变，如隧道入口或出口
- 周围环境昏暗导致识别能力降低，如黎明、黄昏、夜间、隧道中、大面积阴影中等
- 细、尖、矮的静止障碍物，如锁链、细杆、路沿、柱子、路面突起或散落的金属、花台、灌木丛等
- 悬空的障碍物，如低垂的电线、横跨道路的树枝、限高杆、未升起的栏杆、气球、无人机等
- 特殊表面或结构的物品，如玻璃、泡沫、不锈钢路障、薄木板、铁丝网围栏、镂空的护栏、桌椅、开启的门等
- 摄像头、雷达、传感器等功能异常（如被异物遮挡或脏污、安装位置被改变、被强光照射或反光场景、温度极高或极低、发生故障等）
- 由于雷达识别目标特性限制，在极少特殊情况下，可能会对金属防护栏、绿化带、水泥墙、高速和高架路段交通标志、高速防撞桶等产生误报警

- 道路情况复杂或不佳，如陡坡、急弯、连续弯路、施工、积水、积雪、结冰、塌陷、坑洼、临时改道、井盖缺失、标线模糊、存在限宽墩、乡村小道、盘山公路、涵洞等道路

以下情况可能导致全域领航辅助无法成功驶入正确车道，请务必关注路线和路况，随时准备手动上下匝道或变换车道，确保安全驶入正确车道。包括但不限于：

- 上下匝道引道长度不足
- 匝道口或分叉口地形复杂
- 车道线不清晰
- 车流量较大
- 地图信息过时或不准确
- 在导航中设置的途经点在匝道口或分叉口附近

全域领航辅助可能无法正确识别以下环境及目标，请务必关注环境和路况，始终将手放在方向盘上，随时准备控制车辆，确保安全行驶。包括但不限于：

- 快速接近的侧后方车辆
- 车流量较大时侧方行驶的车辆
- 侧方有直插匝道时快速汇入的车辆
- 从相隔一条车道驶入相邻车道的车辆
- 部分侵占变道目标车道的车辆
- 匝道口或分叉口的护栏、防撞墩等

全域领航辅助在以下地点可能无法正常使用，包括但不限于：

- 法律法规限制的特定区域
- 位置信号丢失的区域，譬如长隧道中等
- 收费站附近及服务区
- 特定的复杂匝道口及事故多发地

以下场景，车辆可能无法识别并导致功能无法正常工作，包括但不限于：

- 被遮挡、难以观察的红绿灯，包括被放置于低矮位置的临时红绿灯等
- 红绿灯故障，包括黑灯或展示的通行信息矛盾的红绿灯等
- 异形红绿灯等
- 潮汐车道、可变车道、公交专用道、多乘员车道
- 主动进入直行待行区
- 中小型路口掉头

- 环岛通行
- 路面标线模糊混乱、路面坑洼凹陷、路面网格禁停区、路面有抛洒的异物

以下情况可能导致全域领航辅助功能无法正常工作，需要随时准备控制车辆，包括但不限于：

- 曲率过大的弯道路段、车道线不清晰路段、无车道线路段、特殊车道线路段、过宽或过窄的车道线路段、上下坡路段
- 路面存在边缘或其他高对比度线条，而非车道线，譬如路面接缝、路缘等
- 由于光线原因导致车道线无法识别或者识别不正确，譬如强烈光照导致车道线反光，恶劣天气、夜晚导致能见度差或者光线不足等

仅有符合条件的车辆才会被全域领航辅助响应。以下目标不能保证被识别，可能会被响应，包括但不限于：

- 横置车辆、侧穿车辆、因事故侧翻、翻倒车辆、缓慢切入的大型卡车
- 自行车，摩托车，三轮车
- 人、规范路障（标准的锥桶、水马等隔离设施）
- 碎落的障碍物
- 交通灯（城区道路）

### 注意

- 该功能不能保证对特殊车辆识别，尤其是在夜晚以及光线较差的行车环境需要特别注意。譬如，尾部有遮挡的车辆、外形不规则的车辆、尾部垂直面低于一定高度的车辆、空载的载车交通工具等。
- 该功能可能漏检静止的或者行驶缓慢的车辆，尤其是在夜晚需要特别注意。

以下目标不会被全域领航辅助响应，包括但不限于：

- 动物
- 不规范的路障
- 墙、细杆等非车辆物体
- 交通灯（高速城快道路）

以下情况由于目标未在正前方可能导致全域领航辅助识别及响应时机过晚，包括但不限于：

- 全域领航辅助不会响应处于传感器盲区的目标。譬如，不能检测到车辆边角盲区和车辆侧面盲区的情况。

- 接近或者通过道路转弯时可能会误选或者漏选目标，从而导致车辆预料外的加减速。
- 处于坡上可能会丢失目标或者误判与前车之间距离；下坡时会增加行驶车速，从而导致超过巡航车速。
- 当相邻车道车辆仅有部分车身切入到爱车前方（尤其是大巴、货车等大车切入），可能无法识别响应，需要您及时控制车辆。
- 爱车突然切入到前方车辆后方，或者其他车辆突然切入或切出爱车前方时，可能无法及时识别到目标，需要您及时控制车辆。

### 注意

- 该功能偶尔会在不需要加速或您未打算加速时进行加速，这可能是因跟随目标的变化或丢失所导致（特别是在转弯或变道过程中）。
- 该功能偶尔会在不需要制动或您未打算制动时进行制动。这可能是因检测到相邻车道（特别是在转弯或变道过程中）有车辆、物体、或静止目标变化或丢失等情况所导致。
- 跟随前车时，如爱车切出当前车道，或者前车切出，为保证安全，该功能在一段时间内可能加速受限，您可主动踩下加速踏板短暂加速爱车。

该功能无法保证所有情况都能准确识别目标，如您发现仪表盘动态环境模拟上显示的情况与实际不符，请谨慎驾驶，以便及时控制爱车。包括但不限于：

- 实际前方有车，仪表盘未显示目标前车
- 实际前方无车，仪表盘却显示前车

特殊或复杂路况下不建议使用全域领航辅助，可能无法完全应对，请控制车辆，包括但不限于：

- 隧道出入口
- 上坡下坡道路、颠簸不平道路、蜿蜒曲折道路、急转弯道路、存在限位墩窄路
- 行人、自行车、电瓶车或者动物较多的交通路况
- 积水、泥泞、坑洼、冰雪、塌陷路面，存在减速带的路面，存在障碍物的路面
- 复杂多变的交通路况，譬如繁忙的十字路口、高速公路匝道、拥挤的道路、乡村小道、盘山公路、涵洞等

以下情况如果与前车相对车速过大，全域领航辅助可能控制能力有限，会导致无法及时保持车距。包括但不限于：

- 车道线不清晰或杂乱
- 弯道过急或弯道车速过快
- 前方车辆突然进行操纵（如突然转弯、加速、减速等）

- 其他车辆突然切入或切出本车前方
- 本车突然切入前方车辆的后方时
- 本车高速冲向前方静止或缓行的目标

以下情况可能无法获得足够的制动力。包括但不限于：

- 制动功能不能完全起作用（如制动零件过冷、过热、潮湿等）
- 车辆维护不当（如制动器或轮胎过度磨损，胎压异常等）
- 车辆在特殊路面行驶（如上下坡、积水、泥泞、坑洼、冰雪路面等）

上述警告、注意事项及限制并未尽述所有可能影响全域领航辅助功能正常工作的情况。有多种因素可能干扰车道全域领航辅助功能，为避免发生安全事故，驾驶车辆时您需保持专注力，时刻关注交通、道路和车辆情况，始终承担着安全驾驶的最终责任。

## 增强车道居中辅助

增强车道居中辅助（Pilot+）是在实现自适应巡航的车速控制及保持车距功能基础上，增加了车辆保持在车道内的转向辅助功能。增强车道居中辅助使用传感器检测行驶路径前方的车辆，控制车速及保持车距。同时，增强车道居中辅助使用高清摄像头识别车道线，在两侧车道线清晰的情况下，可辅助转向使车辆保持在当前车道内行驶；也可以辅助直行通过路口，并响应对应交通信号灯控制。

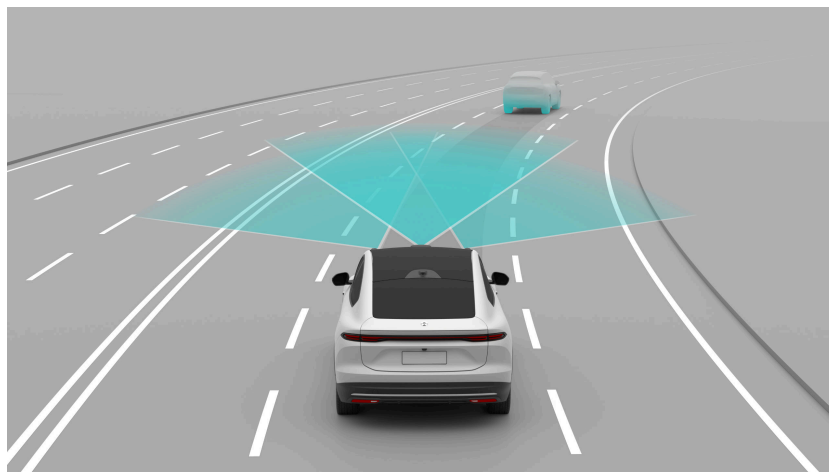

### 开启增强车道居中辅助

在中控屏下方控制栏进入设置页面，点击**辅助驾驶>轻松驾驶**，驾驶模式选择**增强车道居中**，开启该功能。

你可以通过方向盘左侧按键控制辅助驾驶功能。



- **中键**：激活或退出增强车道居中辅助
- **上键**：增加或恢复巡航车速
- **下键**：减小巡航车速

在设置中开启**增强车道居中**，并不意味着功能被激活，需要满足工作条件：

- 爱车速度高速道路不超过 130 公里/小时，城区道路不超过 95 公里/小时
- 高摄像头和雷达功能正常，视野清晰
- 增强车道居中辅助功能的所有组件都没有故障
- 方向盘转向角度不能过大
- 爱车满足所有安全条件，譬如：
  - 驾驶员手握方向盘
  - 驾驶员就座状态
  - 驾驶员系好安全带
  - 驾驶员未踩制动踏板
  - 所有车门均关闭
  - 爱车处于 D 挡
  - 防抱死系统、牵引力控制系统、车辆稳定性控制系统未被触发

当满足工作条件时，按下方向盘左侧中键 ，激活增强车道居中辅助功能。

- 若两侧车道线清晰且爱车处于当前车道中央，则激活转向辅助功能的同时激活自适应巡航。
- 若两侧车道线不清晰或爱车没有处于当前车道中央，则优先进入自适应巡航功能并开始搜寻车道线，在满足条件后再进入转向辅助功能。

增强车道居中辅助功能可在车速 0-130 公里/小时内激活。

- 若车速低于 20 公里/小时，则系统设定 5 公里/小时为巡航车速
- 若车速高于 20 公里/小时，则系统设定当前车速为巡航车速

当增强车道居中辅助功能进入自适应巡航功能并开始搜寻车道线后，您可以松开加速踏板，由系统保持设定的巡航车速。

- 当前方有车，增强车道居中辅助功能会根据前车速度及距离自行调整车速，最高不超过巡航车速
- 当前方无车，增强车道居中辅助功能会迅速控制爱车的速度至巡航车速

当增强车道居中辅助进入转向辅助功能后，将会主动辅助控制方向，但请您保持双手轻握方向盘。此时您叠加的手力可能会对转向辅助控制产生轻微的影响，请密切关注车辆行进情况，随时准备控制车辆方向。

当增强车道居中辅助功能控制方向时，方向盘会转动。当增强车道居中辅助功能主动加速时，加速踏板无位移；当增强车道居中辅助功能主动减速时，制动踏板也无位移。

### 注意

当车辆处于自动驻车状态，且车辆前方无其他车辆时，则无法激活该功能。

### 注意

- 增强车道居中辅助功能主要适用于车道线清晰及有进入限制的封闭道路上使用，譬如高速和高架的主路路段。
- 在特殊路况或者雨天、夜晚光线不良等情况下，增强车道居中辅助功能识别车道线能力降低，可能导致无法以适当方式保持在车道内或存在刮蹭风险，建议暂时关闭增强车道居中辅助功能

### 警告

- 增强车道居中辅助是一个舒适性功能，而非防碰撞功能，所以其最大减速度有限，小于自动紧急制动和手动驾驶时所能请求的最大减速度。切勿完全依赖增强车道居中辅助功能对爱车进行充分减速从而避免碰撞。
- 爱车与前车相对车速较大时，如前车静止或缓行，增强车道居中辅助功能存在无法刹停或保持安全距离的风险。出现上述情况时，请您立即退出增强车道居中辅助，切勿尝试使用增强车道居中辅助功能对静止车辆刹停或跟停前车。
- 增强车道居中辅助功能最大转向力有限，小于驾驶时所能请求的最大转向力，因此切勿完全依赖增强车道居中辅助功能对爱车进行充分转向以控制方向。
- 如果需要转弯、掉头，或者通过蜿蜒曲折、急转弯的道路时，由于车道线可见度有限，请您立即控制车辆方向，切勿在这些情况下使用增强车道居中辅助功能。

### 警告

- 增强车道居中辅助作为一种驾驶辅助功能，无法实现自动驾驶，驾驶员应当双手握住方向盘保持注意力集中，随时准备控制爱车。
- 增强车道居中辅助作为一种驾驶辅助功能，无法应对所有交通、天气和道路状况，您必须时刻关注交通状况及道路环境，并在确保安全的情况下自主决定是否使用增强车道居中辅助。
- 在使用增强车道居中辅助时，如发现交通状况、道路环境或车辆状况不适宜使用该功能，或存在其他不安全因素，您应随时准备控制爱车。
- 您始终承担着保持合适车距和车速，且符合所适用的道路交通安全法律法规的最终责任。

**警告**

使用该功能行驶时，若系统检测到您未处于正常驾驶状态时(如您长时间未握住方向盘，长时间分心疲劳驾驶，或离开座位等)，将在满足系统正常工作的条件的情况下激活紧急主动停车(EAS)功能。

**功能状态显示**

辅助驾驶功能的相关状态会显示在仪表屏上。

	激活状态	最大巡航车速 (高速与城快)	智能控速 (城区)	待激活	故障提示
增强车道居中辅助					

**增强车道居中辅助速度调整**

巡航车速调节方式包括：

- **短按±5 长按±1**
  - 长按方向盘左侧上键或下键，巡航速度以 +/-1 公里/小时改变
  - 短按方向盘左侧的上键或下键，巡航速度以 +/-5 公里/小时的倍数进行改变，比如车速为 80 公里/小时，短按一下方向盘左侧的上键，车速将变为 85 公里/小时

增强车道居中辅助功能在使用过程中可以手动设定最大速度是 130 公里/小时，最小速度是 5 公里/小时。

**警告**

根据《中华人民共和国道路交通安全法实施条例》的规定，在中国高速公路上行驶的小型载客汽车最高车速不得超过 120 公里/小时。请您在启动和设置增强车道居中辅助功能时，注意遵守所适用的道路交通安全法律法规。

**辅助驾驶语音播报**

功能开启后，当 NOMI 未处于对话任务中时，会通过语音、表情提示全域领航辅助的状态，帮助您更安全高效地使用全域领航辅助。

在中控屏下方控制栏进入设置页面，选择**辅助驾驶>轻松驾驶>辅助驾驶语音播报**，开启辅助驾驶语音播报，并选择播报模式。

- 简洁模式：对辅助驾驶功能开关、领航下一步驾驶行为做提示，适合刚上手辅助驾驶的驾驶员
- 极简模式：仅保留需要驾驶员立即关注的语音提示，适合辅助驾驶使用经验丰富的驾驶员。

### **跟车起停功能**

当爱车增强车道居中辅助功能跟停前车：

- 若前车起步，将辅助爱车跟车起步，您需要时刻确认周围环境安全，以免发生碰撞事故。
- 当跟停前车超过约 5 秒后，在跟车起步之前，会发出提示音。
- 当跟停前车超过约 5 秒后，若系统检测出前方可能出现影响行驶的障碍物，仪表盘将提示"前车开始行进"，您需要确认周围环境安全，并按下方向盘左侧上键或踩下加速踏板重新激活跟车起步。
- 超过约 5 分钟后，增强车道居中辅助功能会退出，电子驻车系统会被开启。

爱车跟停前车后，当前车起步距离爱车超过约 4 米，增强车道居中辅助功能才会跟车起步。

### **注意**

- 当两侧车道线都不清晰，但近距离正前方有符合条件的车辆时，爱车可在短时间内跟车行驶。
- 当两侧车道线都不清晰，跟随前车行驶时，若前车缓慢变换行驶路径，本车有与旁边车辆碰撞的风险，需要您随时准备控制车辆，保证行车安全。

### **智能限速控制**

当车辆处于增强车道居中辅助状态下在高速、高架行驶时，如识别到道路限速变化，会进行限速更改提示。

### **警告**

- 智能限速控制仅供参考，无法替代您的目视检查，切勿完全依赖道路标识识别的限速信息进行驾驶。
- 智能限速控制目前无法在匝道等复杂路况工作。
- 智能限速控制结合地图的限速信息，在屏幕上显示限速信息；当地图没有限速信息源时，将不显示任何限速提示信息。
- 当车辆的行驶速度超出道路限速时，会提示您当前处于超速状态。

- 请在驾驶过程中时刻保持专注力，您始终承担着安全驾驶的最终责任，且需遵守现行交通法律法规。

## **NWM 人机共驾**

车辆处于人机共驾模式，驾驶员可随时手动调整辅助驾驶的行驶方向。

在城区道路使用全域领航辅助和增强车道居中时，通过控制方向盘可进入 NWM 人机共驾状态，功能不会退出且 NWM 时刻伴随运行，系统将实时地跟随驾驶员干预的方向推演合理的行驶路径来调整速度和方向，停止控制方向盘后，NWM 将立即无感衔接控制车辆。

- 在 NWM 人机共驾状态下，方向盘转动手感更轻；停止控制方向盘 1 s 后退出 NWM 人机共驾状态，方向盘转动力度恢复略重的手感；
- 在车道线清晰的场景中，当系统识别到人工控制的意图是希望变道，将会触发辅助变道功能，并补打转向灯；
- 进入和退出 NWM 人机共驾状态，系统将通过文字和提示音提醒；在设置中选择**不提示**的免打扰模式，在进入和退出 NWM 人机共驾模式将不再通过文字和提示音提醒；

在中控屏下方控制栏进入设置页面，选择**辅助驾驶>轻松驾驶>NWM 人机共驾**，开启功能。

## **注意**

- 在高速和城市快速道路，NWM 人机共驾暂未开放，若手动转动方向盘将直接退出到手动驾驶。
- NWM 人机共驾在掉头过程中暂未开放。
- 建议轻柔地控制方向盘来进入 NWM 人机共驾状态；猛打方向盘，系统将直接退出到手动驾驶。
- 在可变或潮汐车道，注意车道实时行驶方向，如发现违规占用及时控制车辆。
- 在 NWM 人机共驾模式下，若驾驶员长时间控制方向盘，可能导致车辆非预期偏离原轨迹。当您判断有安全风险时，请您立即控制车辆，以确保行车安全。
- 当通过人机共驾的方式进入到非导航车道时，结束人驾共驾后系统可能会在非导航通行方向的车道行驶，需要及时控制车辆，避免违规。
- 请勿控制车辆故意驶向障碍物试探功能极限，在手动控制方向盘进行人机共驾时，系统将无法通过调整方向来躲避障碍物；如果结束人机共驾时距离障碍物过近，系统可能无法及时躲避，需要驾驶员及时合理的控制车辆。
- 通过方向盘左侧中键或踩制动踏板，将会彻底退出辅助驾驶功能。

## 控制与恢复

使用增强车道居中辅助功能行驶时，您可以随时深踩加速踏板或转动方向盘，主动控制爱车。

- 当深踩加速踏板主动控制车辆时，增强车道居中辅助功能不再响应目标前车。
- 当停止深踩加速踏板后，增强车道居中辅助功能将立即恢复自适应巡航控制。
- 当转动方向盘主动控制车辆时，增强车道居中辅助转向辅助功能将暂时退出至待命状态，但是保留自适应巡航功能并搜寻车道线，此时爱车的方向交由您来控制。
- 当停止转动方向盘后，如果两侧车道线清晰且爱车处于当前车道中央，将恢复转向辅助功能。

当增强车道居中辅助功能是通过按下方向盘左侧中键  或踩下制动踏板的方式退出后，可通过按下方向盘左侧上键再次激活，并恢复之前设定的巡航车速。当增强车道居中辅助跟停前车后，可通过按下方向盘左侧上键或踩下加速踏板并恢复之前设定的巡航车速。

恢复激活增强车道居中辅助，优先进入自适应巡航功能并开始搜寻车道线，如果两侧车道线清晰且爱车处于当前车道中央，随即进入转向辅助功能。

## 注意

在增强车道居中辅助的转向辅助功能正常工作时：

- 如果已在设置中开启转向灯控制变道功能，当您拨动转向灯拨杆时，若条件满足，将执行变道，详情请参阅“转向灯控制变道”。
- 如果在设置中没有开启转向灯控制变道功能，当您拨动转向灯拨杆时，增强车道居中辅助的转向辅助功能将暂时退出至待命状态，此时保留自适应巡航功能并持续搜寻车道线，需要您及时控制车辆方向，在条件满足后将恢复转向辅助功能。

## 警告

以下情况可能导致增强车道居中辅助的转向辅助功能无法按预期运作或者暂时退出至待命状态，并通过声音和文字提醒，需要您及时控制车辆方向。此时保留自适应巡航功能并持续搜寻车道线，在条件满足后将恢复转向辅助功能。包括但不限于：

- 曲率过大的弯道路段、车道线不清晰路段、无车道线路段、特殊车道线路段、过宽或过窄的车道线路段、上下坡路段
- 路面存在边缘或其他高对比度线条，而非车道线，譬如路面接缝、路缘等
- 由于光线原因导致车道线无法识别或者识别不正确，譬如强烈光照导致车道线反光，恶劣天气、夜晚导致能见度差或者光线不足等

## 退出增强车道居中辅助

您可以通过以下方式主动退出增强车道居中辅助：

- 按下方向盘左侧中键 
- 踩下制动踏板

当以下情况发生时，增强车道居中辅助将会自动退出，需要您及时控制车辆：

- 不满足增强车道居中辅助工作条件及限制条件
- 导航无法正常工作
- 车辆驶出支持增强车道居中辅助的路段
- 驾驶员双手长时间未握住方向盘或长时间未关注路况
- 开启危险警告灯
- 系统出现故障

## 注意事项及限制

以下情况可能导致摄像头、雷达、传感器等识别障碍，从而导致相应辅助驾驶功能无法正常工作，包括但不限于：

- 雨、雪、雾、霾、风沙等恶劣天气或车辆扬起的水花、雪花、尘土等导致的周围环境能见度差
- 周围环境亮度突变，如隧道入口或出口
- 周围环境昏暗导致识别能力降低，如黎明、黄昏、夜间、隧道中、大面积阴影中等
- 细、尖、矮的静止障碍物，如锁链、细杆、路沿、柱子、路面突起或散落的金属、花台、灌木丛等
- 悬空的障碍物，如低垂的电线、横跨道路的树枝、限高杆、未升起的栏杆、气球、无人机等
- 特殊表面或结构的物品，如玻璃、泡沫、不锈钢路障、薄木板、铁丝网围栏、镂空的护栏、桌椅、开启的门等
- 摄像头、雷达、传感器等功能异常（如被异物遮挡或脏污、安装位置被改变、被强光照射或反光场景、温度极高或极低、发生故障等）
- 由于雷达识别目标特性限制，在极少特殊情况下，可能会对金属防护栏、绿化带、水泥墙、高速和高架路段交通标志、高速防撞桶等产生误报警
- 道路情况复杂或不佳，如陡坡、急弯、连续弯路、施工、积水、积雪、结冰、塌陷、坑洼、临时改道、井盖缺失、标线模糊、存在限宽墩、乡村小道、盘山公路、涵洞等道路

仅有符合条件的车辆才会被增强车道居中辅助功能响应。以下目标不能保证被识别，可能会被响应，包括但不限于：

- 横置车辆、侧穿车辆、因事故侧翻、翻倒车辆、缓慢切入的大型卡车
- 自行车，摩托车，三轮车
- 人、规范路障（标准的锥桶、水马等隔离设施）
- 碎落的障碍物
- 交通灯（城区道路）

以下目标不会被响应，包括但不限于：

- 动物
- 不规范的路障
- 墙、细杆等非车辆物体
- 交通灯（高速城快道路）

### 注意

- 该功能不能保证对特殊车辆识别，尤其是在夜晚以及光线较差的行车环境需要特别注意。譬如，尾部有遮挡的车辆、外形不规则的车辆、尾部垂直面低于一定高度的车辆、空载的载车交通工具等。
- 该功能可能漏检静止的或者行驶缓慢的车辆，尤其是在夜晚需要特别注意。

以下情况由于目标未在正前方可能导致增强车道居中辅助识别及响应时机过晚，包括但不限于：

- 增强车道居中辅助功能不会响应处于传感器盲区的目标。譬如，不能检测到车辆边角盲区和车辆侧面盲区的情况。
- 接近或者通过道路转弯时可能会误选或者漏选目标，从而导致车辆预料外的加减速。
- 处于坡上可能会丢失目标或者误判与前车之间距离。下坡时会增加行驶车速，从而导致超过巡航车速。
- 当相邻车道车辆仅有部分车身切入到爱车前方（尤其是大巴、货车等大车切入），可能无法识别响应，需要您及时控制车辆。
- 爱车突然切入到前方车辆后方，或者其他车辆突然切入或切出爱车前方时，可能无法及时识别到目标，需要您及时控制车辆。

## 注意

- 该功能偶尔会在不需要加速或您未打算加速时进行加速，这可能是因跟随目标的变化或丢失所导致（特别是在转弯或变道过程中）。
- 该功能偶尔会在不需要制动或您未打算制动时进行制动。这可能是因检测到相邻车道（特别是在转弯或变道过程中）有车辆、物体、或静止目标变化或丢失等情况所导致。
- 跟随前车时，如爱车切出当前车道，或者前车切出，为保证安全，该功能在一段时间内可能加速受限，您可主动踩下加速踏板短暂加速爱车。

该功能无法保证所有情况都能准确识别目标，如您发现动态环境模拟上“目标前车”显示的情况与实际不符，请谨慎驾驶，以便及时控制爱车。包括但不限于：

- 实际前方有车，动态环境模拟未显示目标前车
- 实际前方无车，动态环境模拟却显示前车

特殊或复杂路况下不建议使用增强车道居中辅助功能，可能会影响增强车道居中辅助保持性能，甚至引起功能退出，包括但不限于：

- 隧道出入口
- 上坡下坡道路、颠簸不平道路、蜿蜒曲折道路、急转弯道路、狭窄道路、非标准化道路、没有中央隔离带的道路、存在限宽墩的道路
- 行人、自行车、电瓶车或者动物较多的交通路况
- 积水、泥泞、坑洼、冰雪、塌陷路面，存在减速带的路面，存在障碍物的路面
- 复杂多变的交通路况，譬如繁忙的十字路口、高速公路匝道、拥挤的道路等乡村小道、盘山公路、涵洞

以下情况如果与前车相对车速过大，增强车道居中辅助可能控制能力有限，会导致无法及时保持车距。包括但不限于：

- 车道线不清晰或杂乱
- 弯道过急或弯道车速过快
- 前方车辆突然进行操纵（如突然转弯、加速、减速等）
- 其他车辆突然切入或切出爱车前方
- 爱车突然切入前方车辆后方时
- 爱车高速冲向前方静止或缓行的目标

以下情况可能无法获得足够的制动力。包括但不限于：

- 制动功能不能完全起作用（如制动零件过冷、过热、潮湿等）

- 爱车维护不当（如制动器或轮胎过度磨损，胎压异常等）
- 爱车在特殊路面行驶（如上下坡、积水、泥泞、坑洼、冰雪路面等）

上述警告、注意事项及限制并未尽述所有可能影响增强车道居中辅助功能正常工作的情况。有多种因素可能干扰增强车道居中辅助功能，为避免发生安全事故，驾驶车辆时您需保持专注力，时刻关注交通、道路和车辆情况，始终承担着安全驾驶的最终责任。

## 自适应巡航

自适应巡航功能（ACC）能辅助驾驶员控制爱车车速，随前车车速变化而变化。

- 当前方无可响应目标时，爱车将按照设定车速行驶；
- 当前方有可响应目标时，爱车将控制车速以力求维持用户设定的跟车距离行驶。

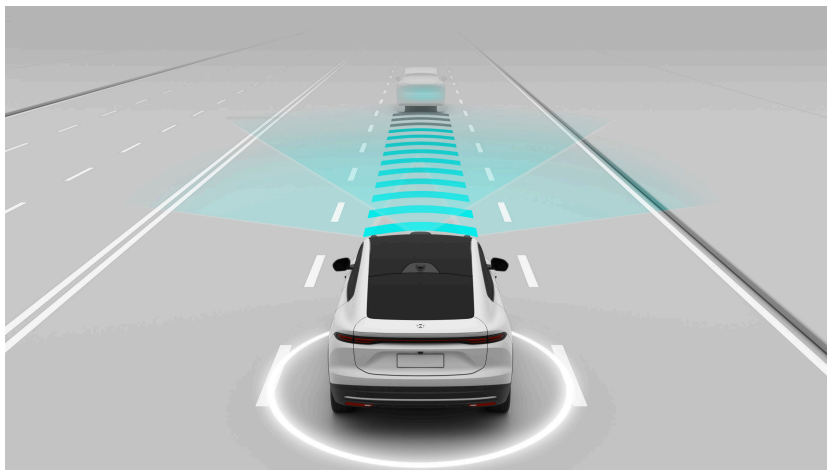

### 注意

- 自适应巡航功能仅控制车辆纵向车速与车距，无法控制车辆行驶方向。
- 自适应巡航功能包含跟车起停功能，可以跟随前车至车辆停止（需满足一定减速条件下）。
- 如果前车在短时间内驶离，爱车可以起步跟随；如发生一段时间停留，则爱车将进入驻车制动状态。
- 自适应巡航功能主要适用于在干燥且畅通的标准化直路上长途行驶，如公路、高速公路、长直干道等。

### 警告

驾驶时不可以有以下行为：

- 完全依靠本系统
- 在恶劣天气情况下使用本系统
- 在行人、自行车或者动物较多的环境中使用本系统
- 在特殊道路使用本系统，比如施工道路、非公开道路
- 双手离开方向盘
- 视线离开行驶道路

## 警告

- 自适应巡航作为一种驾驶辅助功能，无法应对所有交通、天气和道路状况，您必须时刻关注交通状况及道路环境，并在确保安全的情况下自主决定是否使用自适应巡航功能。
- 自适应巡航是一个舒适性功能，而非防碰撞功能，所以其最大减速度有限，小于自动紧急制动和手动驾驶时所能请求的最大减速度。因此切勿完全依赖自适应巡航功能对爱车进行充分减速来避免碰撞。
- 在使用自适应巡航功能时，如发现交通状况、道路环境或车辆状况不适宜使用该功能，或存在其他不安全因素，您应随时准备控制爱车。
- 爱车与前车相对车速较大时，当前车突然静止或缓行，自适应巡航功能存在无法刹停或无法保持安全距离的风险。此时，请立即采取人工刹车措施，切勿尝试使用自适应巡航功能对静止车辆刹停或跟停前车。
- 请在驾驶过程中时刻保持专注力，您始终承担着安全驾驶的最终责任，且需遵守现行交通法律法规。

## 开启自适应巡航

在中控屏下方控制栏进入设置页面，点击**辅助驾驶>轻松驾驶**，驾驶模式选择**增强车道居中**，开启该功能。

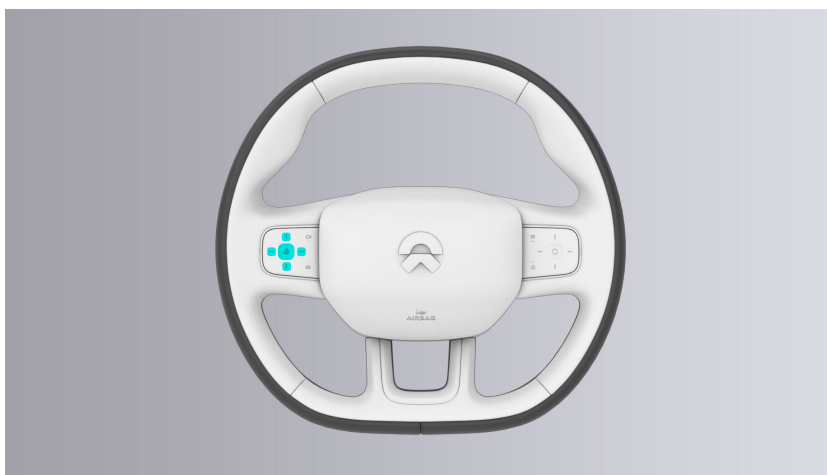

您可以通过方向盘左侧按键控制辅助驾驶功能：

- **中键**：激活或退出自适应巡航功能
- **上键**：增加或恢复巡航车速
- **下键**：减小巡航车速

功能开启，并不意味着功能被激活，需要满足工作条件：

- 高清摄像头、激光雷达和毫米波雷达功能正常，视野清晰
- 自适应巡航功能的所有组件都没有故障

- 方向盘转向角度不能过大
- 车速不超过 130 公里/小时
- 爱车满足所有安全条件，譬如：
  - 驾驶员就座状态
  - 驾驶员系好安全带
  - 驾驶员需双手握方向盘
  - 驾驶员未踩制动踏板
  - 所有车门均关闭
  - 爱车处于 D 挡
  - 防抱死系统、牵引力控制系统、车辆稳定性控制系统未被触发

当满足自适应巡航功能工作条件时，但不满足车道居中辅助功能时，按下方向盘左侧中键 ，激活自适应巡航功能。

自适应巡航功能可在车速 0-130 公里/小时内启用。

- 车速低于 30 公里/小时，即设置 30 公里/小时为巡航车速
- 车速高于 30 公里/小时，即设置当前车速为巡航车速

当激活后，您可以松开加速踏板，由自适应巡航保持设定的巡航车速。

- 当前方有车，自适应巡航会根据前车速度及距离自行调整车速，最高不超过巡航车速
- 当前方无车，自适应巡航会迅速控制爱车的速度至巡航车速

使用自适应巡航功能行驶时，您可以随时深踩加速踏板在短时间内加速爱车，此时自适应巡航功能将不再响应目标前车，爱车完全交由您来控制；当您松开加速踏板时，爱车将恢复至巡航车速。

当自适应巡航功能主动加速时，加速踏板无位移；而当自适应巡航功能主动减速时，制动踏板也无位移。

当自适应巡航功能是通过按下方向盘左侧中键  或踩下制动踏板的方式退出后，可通过按下方向盘左侧上键再次激活，并恢复之前设定的巡航车速。如踩下加速踏板的同时按下方向盘左侧上键，则当前车速将被设定为巡航车速，最大设定速度是 130 公里/小时。

## 警告

使用该功能行驶时，若系统检测到您未处于正常驾驶状态时(如您长时间未握住方向盘，长时间分心疲劳驾驶，或离开座位等)，将在满足系统正常工作的条件的情况下激活紧急主动停车(EAS)功能。

## 自适应巡航速度调整

巡航车速调节方式包括：

- **短按±5 长按±1**
  - 长按方向盘左侧上键或下键，巡航速度以+/-1 公里/小时改变
  - 短按方向盘左侧的上键或下键，巡航速度以+/-5 公里/小时的倍数进行改变，比如车速为 80 公里/小时，短按一下方向盘左侧的上键，车速将变为 85 公里/小时

自适应巡航的最大设定速度是 130 公里/小时。

自适应巡航的最小设定速度是 30 公里/小时，但可以跟停至 0 公里/小时。

## 警告

最大设定速度 130 公里/小时为自适应巡航功能理论上支持的最高速度。根据《中华人民共和国道路交通安全法实施条例》的规定，在中国高速公路上行驶的小型载客汽车最高车速不得超过 120 公里/小时。请您在启动和设置自适应巡航功能时，注意遵守道路交通安全法规，包括但不限于车辆行驶速度的规定。

## 自适应巡航跟车时间距离调整

当自适应巡航处于激活或者待机状态时，跟车时间距离共有 5 挡可调。

- 按方向盘左侧右键可以将跟车时间距离设置为更远的一挡
- 按方向盘左侧左键可以将跟车时间距离设置为更近的一挡

## 注意





当跟车时间距离被设置较近时，自适应巡航驾驶行为较为激烈，可能会引起不适。

## 警告

您有责任在任何时候确定并保持安全的跟车距离，请勿完全依靠自适应巡航保持车距。

## 功能状态显示

辅助驾驶功能的相关状态会显示在仪表屏上。

	激活状态		待激活	故障提示
自适应巡航				

## 跟车起停功能

当爱车自适应巡航功能跟停前车后：

- 若前车起步，将辅助爱车跟车起步，您需要时刻确认周围环境安全，以免发生碰撞事故；
- 当跟停前车约 5 分钟内，自适应巡航可以跟车起步；
- 当跟停前车超过约 5 分钟后，爱车将拉起电子驻车（EPB），并退出自适应巡航功能；
- 若系统检测出前方可能出现影响行驶的障碍物，导致无法跟随前车，您需要确认周围环境安全，并可通过踩下加速踏板重新激活自适应巡航跟车起步。

## 警告

- 自适应巡航功能无法在所有情况下都能检测到其他交通参与者，受若干因素影响可能会失效、失当或不及时。
- 您必须时刻关注交通状况及道路环境，切勿完全依赖自适应巡航跟车起步，否则可能导致人身伤害或车辆损坏。

## 智能限速控制

当车辆处于自适应巡航状态下在高速、高架行驶时，如识别到道路限速变化，会进行限速更改提示。

## 警告

- 智能限速控制仅供参考，无法替代您的目视检查，切勿完全依赖道路标识识别的限速信息进行驾驶。
- 智能限速控制目前无法在匝道等复杂路况工作。
- 智能限速控制结合地图的限速信息，在屏幕上显示限速信息；当地图没有限速信息源时，将不显示任何限速提示信息。
- 当车辆的行驶速度超出道路限速时，会提示您当前处于超速状态。
- 请在驾驶过程中时刻保持专注力，您始终承担着安全驾驶的最终责任，且需遵守现行交通法律法规。

### **自适应巡航提供的超车辅助**

在自适应巡航系统跟随前车时，若您打开左转向灯并转动方向盘意图超车，该功能可辅助您加速，最高不超过设定的巡航车速。

超车辅助功能工作条件：

- 自适应巡航正在运行，并且检测到前方存在同向行驶的车辆
- 当前车速高于 50 公里/小时，但是不高于设定的巡航车速
- 变道一侧没有车道线或者车道线为虚线
- 爱车与前方车辆保有一定的安全距离
- 危险警告灯未开
- 转向灯无故障

满足以上前提条件后，当您将左转向灯拨杆拨到底，可以激活超车辅助功能。向左转动方向盘后，自适应巡航系统将继续保持与前车的距离，但允许您行驶到比设定的跟车距离略近的距离。变道过程中，自适应巡航系统将在您未踩下加速踏板的情况下加速，但是不会超过您设定的巡航车速。

### **注意**

受本车道或目标车道前方车辆影响，爱车也可能在超车辅助过程中进行减速，引起减速的目标车辆在动态环境模拟显示中会被高亮显示。

当以下情况发生时，超车辅助功能将退出，但自适应巡航功能会保留：

- 完成变道
- 超车辅助激活时间过长
- 变道前转向灯拨杆被拨回

### **警告**

- 若自适应巡航工作条件不满足，超车辅助功能和自适应巡航功能将同时退出。
- 超车辅助只能辅助调整行驶速度，而无法控制行驶方向，您必须始终手动控制方向。
- 超车辅助无法分辨您的“超车”与“左转”意图。
- 超车辅助仅检测前方车辆，您必须在超车前及超车过程中主动目视检查确认周围超车环境安全。
- 在使用超车辅助功能时，您应意识到可能出现的意外加速或者加速不足，并随时准备踩下制动踏板或深踩加速踏板控制爱车，切勿完全依赖该功能进行超车。

## 警告

以下情况可能导致超车辅助无法按预期运作，包括但不限于：

- 正在驶近左转弯出口
- 正在弯道上行驶
- 本车道或目标车道的前方车辆运动状态突然改变，譬如突然减速
- 侧方或后方存在障碍物

## 退出自适应巡航

您可以通过以下方式主动退出自适应巡航功能：

- 按下方向盘左侧中键
- 踩下制动踏板

此外，当不满足自适应巡航功能工作条件时，自适应巡航功能将自行退出，您应在自适应巡航功能退出后立即控制爱车。

自适应巡航功能退出后，爱车可能会因动能回收制动而减速，并不再与前车保持设定距离。

## 警告

自适应巡航可能会因预料之外的情况意外退出。请您始终关注交通状况及道路环境，并随时准备控制爱车。

## 注意事项及限制

以下情况可能导致摄像头、雷达、传感器等识别障碍，从而导致相应辅助驾驶功能无法正常工作，包括但不限于：

- 雨、雪、雾、霾、风沙等恶劣天气或车辆扬起的水花、雪花、尘土等导致的周围环境能见度差
- 周围环境亮度突变，如隧道入口或出口
- 周围环境昏暗导致识别能力降低，如黎明、黄昏、夜间、隧道中、大面积阴影中等
- 细、尖、矮的静止障碍物，如锁链、细杆、路沿、柱子、路面突起或散落的金属、花台、灌木丛等
- 悬空的障碍物，如低垂的电线、横跨道路的树枝、限高杆、未升起的栏杆、气球、无人机等
- 特殊表面或结构的物品，如玻璃、泡沫、不锈钢路障、薄木板、铁丝网围栏、镂空的护栏、桌椅、开启的门等

- 摄像头、雷达、传感器等功能异常（如被异物遮挡或脏污、安装位置被改变、被强光照射或反光场景、温度极高或极低、发生故障等）
- 由于雷达识别目标特性限制，在极少特殊情况下，可能会对金属防护栏、绿化带、水泥墙、高速和高架路段交通标志、高速防撞桶等产生误报警
- 道路情况复杂或不佳，如陡坡、急弯、连续弯路、施工、积水、积雪、结冰、塌陷、坑洼、临时改道、井盖缺失、标线模糊、存在限宽墩、乡村小道、盘山公路、涵洞等道路

仅有符合条件的车辆才会被自适应巡航功能响应。以下目标不能保证被识别，可能会被响应，包括但不限于：

- 横置车辆、侧穿车辆、因事故侧翻、翻倒车辆、缓慢切入的大型卡车
- 自行车，摩托车，三轮车
- 人、规范路障（标准的锥桶、水马等隔离设施）
- 碎落的障碍物
- 交通灯（城区道路）

以下目标不会被响应，包括但不限于：

- 动物
- 不规范的路障
- 墙、细杆等非车辆物体
- 交通灯（高速城快道路）

### 注意

- 该功能不能保证对特殊车辆识别，尤其是在夜晚以及光线较差的行车环境需要特别注意。譬如，尾部有遮挡的车辆、外形不规则的车辆、尾部垂直面低于一定高度的车辆、空载的载车交通工具等。
- 该功能可能漏检静止的或者行驶缓慢的车辆，尤其是在夜晚需要特别注意。

以下情况由于目标未在正前方可能导致自适应巡航识别及响应时机过晚，包括但不限于：

- 自适应巡航不会响应处于传感器盲区的目标。譬如，自适应巡航不能检测到车辆边角盲区和车辆侧面盲区的情况
- 接近或者通过道路转弯时可能会误选或者漏选目标，从而导致车辆预料外的加减速
- 处于坡上可能会丢失目标或者误判与前车之间距离。下坡时会增加行驶车速，从而导致超过巡航车速
- 当相邻车道车辆仅有部分车身切入到爱车前方（尤其是大巴、货车等大车切入），可能无法识别响应，需要您及时控制车辆

- 爱车突然切入到前方车辆后方，或者其他车辆突然切入或切出爱车前方时，可能无法及时识别到目标，需要您及时控制车辆

### 注意

- 该功能偶尔会在不需要加速或您未打算加速时进行加速，这可能是因跟随目标的变化或丢失所导致（特别是在转弯或变道过程中）。
- 该功能偶尔会在不需要制动或您未打算制动时进行制动。这可能是因检测到相邻车道（特别是在转弯或变道过程中）有车辆、物体、或静止目标变化或丢失等情况所导致。
- 跟随前车时，如爱车切出当前车道，或者前车切出，为保证安全，该功能在一段时间内可能加速受限，您可主动踩下加速踏板短暂加速爱车。

该功能无法保证所有情况都能准确识别目标，如您发现仪表屏上“目标前车”显示的情况与实际不符，请及时控制爱车。包括但不限于：

- 实际前方有车，仪表屏未显示目标前车
- 实际前方无车，仪表屏却显示前车

特殊或复杂路况下不建议使用自适应巡航，可能会影响自适应巡航性能，甚至引起功能退出，包括但不限于：

- 隧道出入口
- 上坡下坡道路、颠簸不平道路、蜿蜒曲折道路、急转弯道路、狭窄道路、非标准化道路、没有中央隔离带的道路、存在限位墩的道路
- 行人、自行车、电瓶车或者动物较多的交通路况
- 积水、泥泞、坑洼、冰雪、塌陷路面，存在减速带的路面，存在障碍物的路面
- 复杂多变的交通路况，譬如繁忙的十字路口、高速公路匝道、拥挤的道路、乡村小道、盘山公路、涵洞等

以下情况如果与前车相对车速过大，自适应巡航功能可能控制能力有限，会导致无法及时保持车距。包括但不限于：

- 弯道过急或弯道车速过快
- 前方车辆突然进行操纵（如突然转弯、加速、减速等）
- 其他车辆突然切入或切出爱车前方
- 爱车突然切入前方车辆后方时
- 爱车高速冲向前方静止或缓行的目标

以下情况可能无法获得足够的制动力。包括但不限于：

- 制动功能不能完全起作用（如制动零件过冷、过热、潮湿等）
- 爱车维护不当（如制动器或轮胎过度磨损，胎压异常等）
- 爱车在特殊路面行驶（如上下坡、积水、泥泞、坑洼、冰雪路面等）

上述警告、注意事项及限制并未尽述所有可能影响自适应巡航功能正常工作的情况。有多种因素可能干扰自适应巡航功能，为避免发生安全事故，驾驶车辆时您需保持专注力，时刻关注交通、道路和车辆情况，始终承担着安全驾驶的最终责任。

## 转向灯控制变道

转向灯控制变道（ALC）功能是在实现车道居中辅助的基础上，增加了辅助变道功能。在设置中打开该功能后，当环境及路况满足一定要求时，通过拨动转向灯拨杆，系统将辅助爱车完成变道。

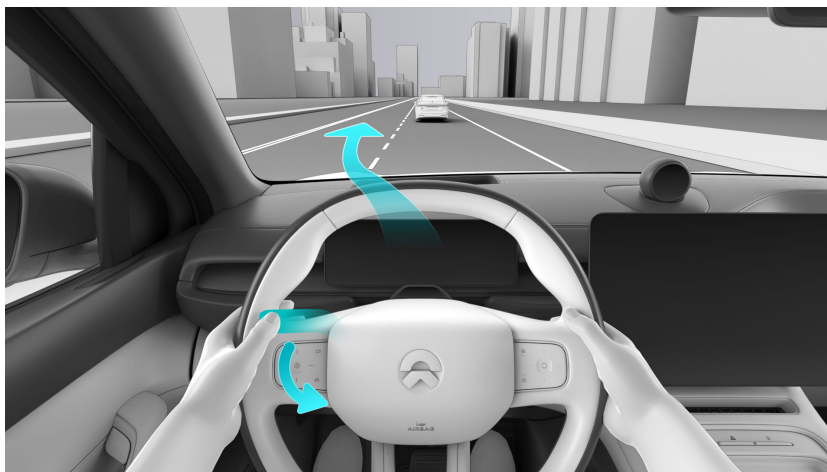

转向灯控制变道主要适用于光线良好、车道线清晰、具备换道空间的快速路、高速、高架等中高速路段。

### 警告

- 转向灯控制变道功能作为一种驾驶辅助功能，无法应对所有交通、天气和道路状况，您必须时刻关注交通状况及道路环境，并在确保安全的情况下自主决定是否使用转向灯控制变道功能。
- 在使用转向灯控制变道功能时，如发现交通状况、道路环境或车辆状况不适宜使用该功能，或存在其他不安全因素，您应随时准备控制爱车。
- 请在驾驶过程中时刻保持专注力，您始终承担着安全驾驶的最终责任，且需遵守现行交通法律法规。

### 启用/关闭转向灯控制变道

转向灯控制变道功能默认关闭，在中控屏下方控制栏进入设置页面，点击**辅助驾驶>轻松驾驶>增强车道居中辅助>转向灯控制变道**，开启或关闭该功能。

在设置中开启转向灯控制变道功能，并不意味着功能被激活，需要满足工作条件：

- 驾驶员处于正确坐姿且双手握住方向盘
- 驾驶员未踩制动踏板
- 爱车处于 D 挡
- 所有车门均关闭

- 车道居中辅助已开启并正常工作
- 转向灯控制变道功能已开启并正常工作
- 转向灯、传感器功能正常，摄像头视野清晰
- 当前车速处于约 30-130 公里/小时
- 防抱死系统、牵引力控制系统、车辆稳定性控制系统未被触发
- 当前车道及目标车道满足所有变道安全条件，譬如：
  - 车辆变道一侧的车道线为虚线
  - 当前车道及目标车道曲率较小
  - 爱车与当前车道及目标车道的前后车辆保有安全距离
  - 目标车道无盲点监控与变道预警及其它报警
  - 目标车道的两侧车道线清晰

在满足工作条件后，您必须先主动目视检查确认变道环境安全，再拨动相应一侧转向灯拨杆，此时系统会检测您是否手握方向盘。

- 如果系统检测到变道条件满足，则激活转向灯控制变道功能，执行变道，变道成功后消失。
- 如果系统检测到变道条件不满足，且等待约 15 秒仍存在变道风险时，则不执行本次变道。

当以下情况发生时，变道会中止，并通过仪表盘及声音提醒，需要您及时控制爱车：

- 检测到变道环境不安全，譬如盲点监控与变道预警激活报警。
- 转向辅助功能退出，譬如控制方向盘、车道线不清晰、通过曲率过大的弯道等。
- 自适应巡航和转向辅助功能同时退出，譬如按下方向盘左侧中键、踩下制动踏板等。

### 注意

- 转向灯控制变道功能每次只能变换一个车道。
- 夜晚若光线、视野不佳，车道线不清晰，可能无法完成辅助变道。

### 警告

- 转向灯控制变道功能可能会因预料之外的情况意外退出，请您始终关注交通状况及道路环境，并随时准备控制爱车。

- 您必须在变道前及变道中，时刻确认变道是否安全合适，请注意转向灯控制变道功能无法响应行人、障碍物、迎面驶来的车辆等。
- 请勿完全依赖转向灯控制变道功能判断的行驶路径，您始终承担着安全变道的最终责任。

## 警告

根据《中华人民共和国道路交通安全法实施条例》的规定，在中国高速公路上行驶的小型载客汽车最高车速不得超过 120 公里/小时。请您在启动转向灯控制变道功能时，注意遵守道路交通安全法规。

## 取消变道

在变道前或变道时，您可往变道方向的相反方向拨动转向灯拨杆，以取消本次变道。

## 注意

- 若车辆大半个车身已经越过车道线，则无法取消变道，仍会执行变道命令，直到变道完成。
- 若车辆只有小半车身越过了车道线，取消变道后，车辆将会回到原车道继续行驶。

## 仪表盘动态环境模拟显示

- 正在进行换道



- 中止或者无法进行换道

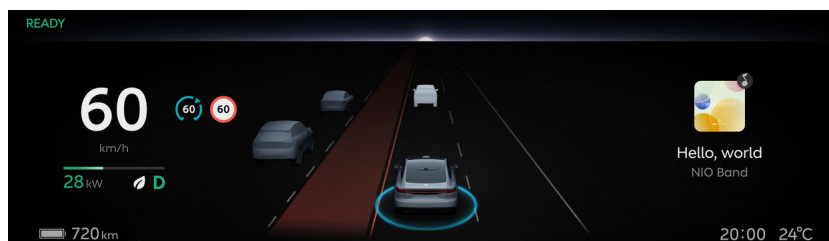

- 变道完成

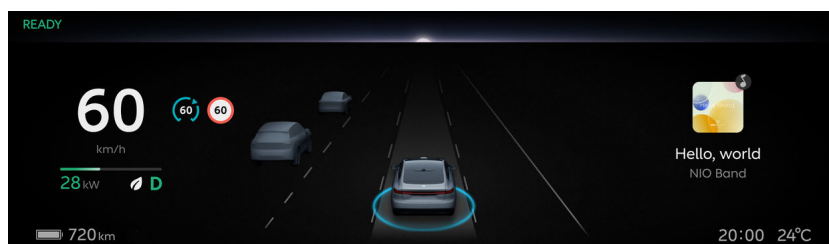

## 注意

仪表屏动态环境模拟显示仅作参考，并不能完全反映真实的交通状况。因此，请勿完全依赖仪表屏显示的内容。

## 注意事项及限制

以下情况可能导致转向灯控制变道功能无法完成辅助变道或者无法按预期运作，需要及时控制车辆，包括但不限于：

- 曲率过大的弯道路段、车道线不清晰路段、无车道线路段、特殊车道线路段、过宽或过窄的车道线路段、上下坡路段
- 路面存在边缘或其他高对比度线条，而非车道线，譬如路面接缝、路缘等
- 由于光线原因导致车道线无法识别或者识别不正确，譬如强烈光照导致车道线反光，恶劣天气、夜晚导致能见度差或者光线不足等

以下情况可能导致摄像头、雷达、传感器等识别障碍，从而导致相应辅助驾驶功能无法正常工作，包括但不限于：

- 雨、雪、雾、霾、风沙等恶劣天气或车辆扬起的水花、雪花、尘土等导致的周围环境能见度差
- 周围环境亮度突变，如隧道入口或出口
- 周围环境昏暗导致识别能力降低，如黎明、黄昏、夜间、隧道中、大面积阴影中等
- 细、尖、矮的静止障碍物，如锁链、细杆、路沿、柱子、路面突起或散落的金属、花台、灌木丛等
- 悬空的障碍物，如低垂的电线、横跨道路的树枝、限高杆、未升起的栏杆、气球、无人机等
- 特殊表面或结构的物品，如玻璃、泡沫、不锈钢路障、薄木板、铁丝网围栏、镂空的护栏、桌椅、开启的门等
- 摄像头、雷达、传感器等功能异常（如被异物遮挡或脏污、安装位置被改变、被强光照射或反光场景、温度极高或极低、发生故障等）
- 由于雷达识别目标特性限制，在极少特殊情况下，可能会对金属防护栏、绿化带、水泥墙、高速和高架路段交通标志、高速防撞桶等产生误报警

- 道路情况复杂或不佳，如陡坡、急弯、连续弯路、施工、积水、积雪、结冰、塌陷、坑洼、临时改道、井盖缺失、标线模糊等道路

转向灯控制变道功能可能会对目标车道和当前车道障碍物存在漏检或误检的情况，您必须在变道前及变道中，时刻确认变道是否安全合适。以下目标不能保证被识别，可能会被响应，包括但不限于：

- 侧穿车辆
- 摩托车，三轮车

以下目标不会被响应，包括但不限于：

- 自行车、迎面车辆
- 人、动物、交通灯、路障、墙等其他非车辆物体

### 警告

- 转向灯控制变道功能不能保证对特殊车辆识别，尤其是在夜晚需要特别注意。譬如，尾部有遮挡的车辆、外形不规则的车辆、尾部垂直面低于一定高度的车辆、空载的载车交通工具等。
- 转向灯控制变道功能可能漏检静止的或者行驶缓慢的车辆，尤其是在夜晚需要特别注意。

特殊或复杂路况下不建议使用转向灯控制变道功能，包括但不限于：

- 隧道出入口
- 上坡下坡道路、颠簸不平道路、蜿蜒曲折道路、急转弯道路、狭窄道路、非标准化道路、没有中央隔离带的道路
- 行人、自行车、电瓶车或者动物较多的交通路况
- 积水、泥泞、坑洼、冰雪、塌陷路面，存在减速带的路面，存在障碍物的路面
- 复杂多变的交通路况，譬如繁忙的十字路口、高速公路匝道、拥挤的道路等

### 警告

如遇极端恶劣天气（包括但不限于雨、雪、雾、霾等），不建议使用此功能。

上述警告、注意事项及限制并未尽述所有可能影响转向灯控制变道功能正常工作的情况。有多种因素可能干扰转向灯控制变道功能，为避免发生安全事故，驾驶车辆时您需保持专注力，时刻关注交通、道路和车辆情况，始终承担着安全驾驶的最终责任。

## 视觉融合起步提醒

### **前车起步提醒**

功能开启后，手动驾驶情况下，跟车停止一段时间后，如果前车已经开始行驶而本车未动，车辆会发出文字和声音提示。

前车起步提醒功能默认关闭，在中控屏下方控制栏进入设置页面，点击**辅助驾驶>轻松驾驶>前车起步提醒**，开启或关闭该功能。

### **绿灯起步提醒**

功能开启后，当您手动驾驶车辆，在停止线前等待红灯变绿时，车辆将通过弹窗对灯态进行提醒。

绿灯起步提醒功能默认关闭，在中控屏下方控制栏进入设置页面，点击**辅助驾驶>轻松驾驶>绿灯起步提醒**，开启或关闭该功能。

### **注意**

当前版本仅能对圆灯进行提醒，若您需要左右转或掉头，请关注对应的信号灯。

### **注意事项及限制**

以下情况可能导致摄像头、雷达、传感器等识别障碍，从而导致相应辅助驾驶功能无法正常工作，包括但不限于：

- 雨、雪、雾、霾等恶劣天气或车辆扬起了的水花、雪花、尘土等导致的周围能见度差
- 周围环境亮度突变，如隧道入口或出口
- 周围环境昏暗导致识别能力降低，如黎明、黄昏、夜间、隧道中、大面积阴影中等
- 摄像头、雷达，传感器等功能异常（如被异物遮挡、安装位置被改变、被强光照射、温度极高或极低、发生故障等）

## 动态环境模拟显示

仪表盘动态环境模拟显示可通过显示车辆实时监测到的外部环境，包括车道线、交通灯、牵引线、车位信息、警报信息等。

### 警告

- 动态环境模拟显示作为一种驾驶辅助功能，无法应对所有交通、天气和道路状况，也无法在所有情况下都能检测到车辆，受若干因素影响可能会失效、失当或不及时。
- 动态环境模拟显示仅作参考，无法替代您的目视检查，切勿完全依赖动态环境模拟显示的内容。
- 动态环境模拟显示关联的摄像头和传感器的探测范围是有限的，路况和天气状况可能会对探测造成不利影响，务必谨慎驾驶。
- 请在驾驶过程中时刻保持专注力，您始终承担着安全驾驶的最终责任，且需遵守现行交通法律法规。

动态环境模拟显示并非总能监测到各种物体、车辆、骑行人或行人，也不能准确的显示周围环境的全部状况，更存在显示错误的可能性，以下情况可能导致动态环境模拟显示无法按预期运作或者受到限制，包括但不限于：

- 雨、雪、雾、霾等恶劣天气或车辆扬起的水花、雪花、尘土等导致的周围能见度差
- 周围环境亮度突变，如隧道入口或出口
- 周围环境昏暗导致识别能力降低，如黎明、黄昏、夜间、隧道中、大面积阴影中等
- 摄像头能异常（如被异物遮挡、安装位置被改变、被强光照射、温度极高或极低、发生故障等）
- 由于雷达识别目标特性限制，在极少特殊情况下，可能会对金属防护栏、绿化带、水泥墙、高速和高架路段交通标志、高速防撞桶等产生误报警
- 积水路面或塌陷路面
- 车辆行驶在较大弯道路面或道路状况不良
- 将某类型物体错误的以另一类型的物体模拟显示出来
- 将某物体以错误的方向、距离显示出来

上述警告、注意事项及限制并未尽述所有可能影响动态环境模拟显示正常工作的情况。有多种因素可能干扰仪动态环境模拟显示，为避免发生安全事故，驾驶车辆时您需保持专注力，时刻关注交通、道路和车辆情况，安全驾驶。

## 道路标识识别

道路标识识别（TSR）功能是通过获取地图的限速信息，向驾驶员提供当前道路的限速提示，从而提升驾驶的安全性。

### 注意

- 该功能当前版本仅支持地图的限速信息，尚处于持续优化阶段。

### 警告

- 道路标识识别作为一种驾驶辅助功能，无法应对所有交通、天气和道路状况，您必须时刻关注交通状况及道路环境，切勿完全依赖道路标识识别的限速信息进行驾驶。
- 当车辆的行驶速度超出道路限速时，将会提示您当前处于超速状态。
- 请在驾驶过程中时刻保持专注力，您始终承担着安全驾驶的最终责任，且需遵守现行交通法律法规。

### 注意事项及限制

以下情况可能导致道路标识识别无法按预期运作或者受到限制，包括但不限于：

- 导航地图版本较低
- 导航地图信息过时
- 导航地图信息缺失或者不准确

上述警告、注意事项及限制并未尽述所有可能影响道路标识识别系统正常工作的情况。有多种因素可能干扰道路标识识别系统，为避免发生安全事故，驾驶车辆时您需保持专注力，时刻关注交通、道路和车辆情况，安全驾驶。

## 视觉融合泊车辅助

视觉融合泊车辅助功能 (S-APA with Fusion) 通过环视摄像头以及超声波传感器检测地面划线或两车间隔的车位，辅助您泊入停车位。

视觉融合泊车辅助功能支持垂直停车位、水平停车位、和斜列式停车位泊入，不支持立体和机械停车位泊入。

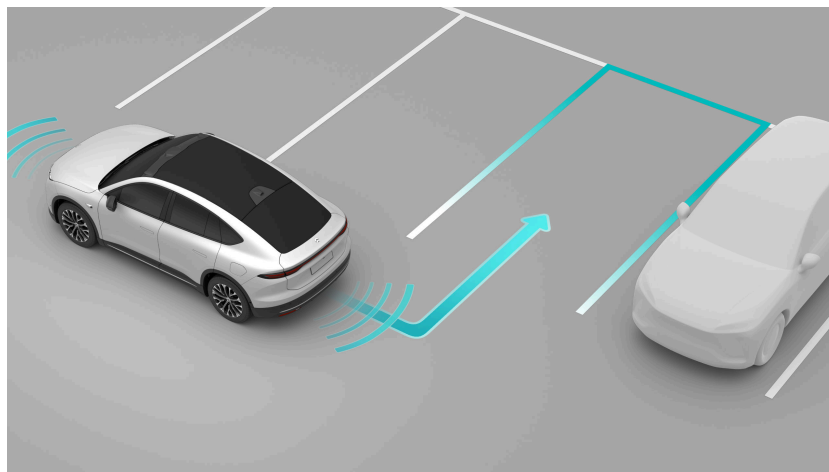

### 注意

为保证该功能的正常和安全运行，在使用该功能过程中，请务必全程系好安全带。

### 警告

- 请勿在有坡度或者不平整的路面使用视觉融合泊车辅助。
- 请勿在在充电状态下使用视觉融合泊车辅助。
- 视觉融合泊车辅助系统的性能取决于环视摄像头以及超声波传感器对于环境的检测和识别能力。
- 如果左右外后视镜、环视摄像头以及超声波传感器中任意一个有损坏或处于不正常的位置，请勿使用视觉融合泊车辅助系统。
- 您应特别注意爱车旁边是否有行人、儿童、动物，和其他细、尖、矮、悬空等超声波传感器检测受限的障碍物，譬如地锁、低矮石墩、锥桶、低矮圆柱体、细杆、尖锐物体、墙角、停车场方柱边角、开启的门等。

### 警告

- 视觉融合泊车辅助作为一种驾驶辅助功能，无法应对所有交通、天气、道路和光线状况，您必须时刻关注交通状况及道路环境，并在确保安全的情况下自主决定是否使用视觉融合泊车辅助。



- 在使用视觉融合泊车辅助时，如发现交通状况、道路环境或车辆状况不适宜使用该功能，或存在其他不安全因素，您立即控制爱车。
- 请在驾驶过程中时刻保持专注力，您始终承担着安全驾驶的最终责任，且需遵守现行交通法律法规。

### 启用视觉融合泊车辅助

视觉融合泊车辅助功能操作步骤如下：

#### 1. 启用泊车辅助功能

通过以下方式可启用泊车辅助功能：

- 在泊车影像关闭的情况下，唤醒 NOMI，说“我要停车”或者“我要泊车”等命令，进入泊车影像界面，点击图标 ，启用泊车辅助功能。
- 爱车挂入 R 挡，进入泊车影像界面后，点击图标 ，启用泊车辅助功能。
- 短按方向盘左侧 360 环视按键，进入泊车影像界面，点击图标 ，启用泊车辅助功能。



- 从中控屏地图页面，点击图标 ，启用泊车辅助功能。

#### 2. 搜索车位

爱车以低速行驶搜索车位，搜索成功后，中控屏上会显示爱车附近可用停车位并用数字进行标识。

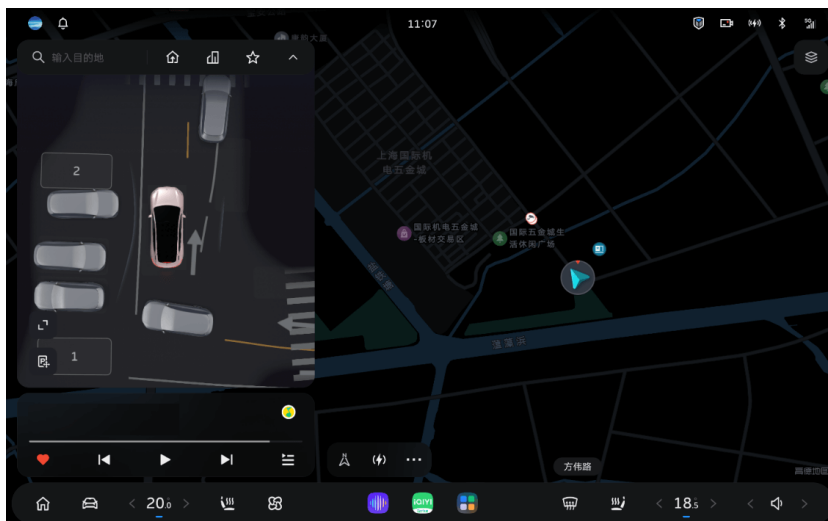

### 3. 选定车位并开始泊车

车位搜索成功后，确认目标停车位合适且安全后，将车速降至 3 公里/小时以下，再在中控屏上选定该停车位，待中控屏界面出现文字提示您松开刹车和方向盘，再释放制动踏板，开始辅助泊车。



### 4. 泊车完成

当中控屏界面出现文字提示您泊车完成，确认爱车挂 P 挡和方向盘回正，方可解开安全带离车。

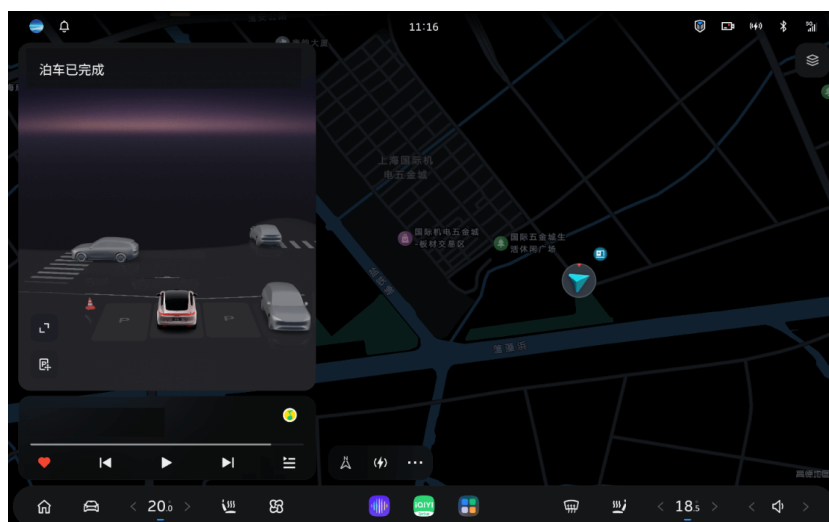

视觉融合泊车辅助功能正常工作，爱车需要满足以下条件：

- 车速小于 30 公里/小时
- 所有车门均关闭
- 驾驶员处于就座状态
- 超声波传感器和环视摄像头功能正常，视野清晰
- 系统没有故障
- 防抱死系统、牵引力控制系统、车辆稳定性控制系统未被触发

### 注意

- 若车速大于 30 公里/小时，将会退出车位搜索。
- 若搜索车位时，车辆前进方向与道路方向偏角过大，会影响最终泊车的效果。
- 狭窄通道上的泊车空位或者狭窄的泊车空位可能不会被选为停车位，因为不具备必要的操作空间。
- 视觉融合泊车辅助功能不支持在车位内开启车位搜索，并进行移库的操作。
- 视觉融合泊车辅助功能将根据目标车位环境（包括两侧是否有车辆、侧方立柱是否影响开门等），来偏车位一侧停车，保证主驾开门空间充足。
- 视觉融合泊车辅助可以识别无障碍车位标识，但可能存在一定误差，请以实际情况为准。

### 泊车暂停

在视觉融合泊车辅助运行过程中，您轻踩制动踏板车辆会减速，但不会暂停功能；只有您踩制动踏板直至速度为 0 公里/小时时，屏幕上会出现暂停泊车的按键，按下暂停键后泊车功能暂停。

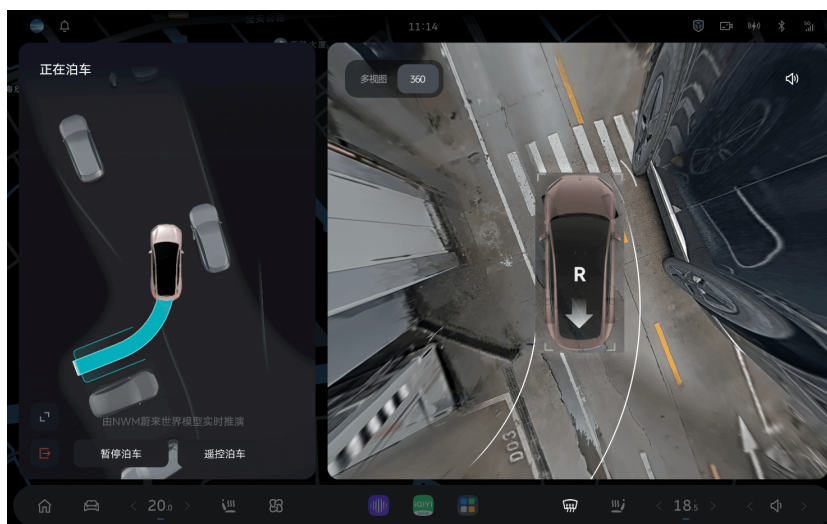

在辅助泊车进入车位过程中，若系统检测到可能存在安全风险或无法保证泊车效果时，系统将暂停泊车，需要您确认是否继续泊车。

您主动干预方向盘，也会导致泊车功能暂停。

暂停后，您需要观察周围环境，确保继续泊车安全后，释放制动踏板，再点击中控屏**恢复泊车**按键，恢复视觉融合泊车辅助。



## 注意

若泊车过程中暂停次数过多，会影响最终泊车的效果。

## 警告

- 视觉融合泊车辅助功能无法判断搜索到的停车位是否合法，您必须始终自行检查并确认系统搜索到的停车位安全且合适泊车，切勿完全依赖视觉融合泊车辅助搜索合适的停车位。
- 不可在高速公路以及城市快速路段使用该功能。

- 不可在拖挂模式下使用该功能。
- 系统可能会在道路上、通道入口、灌木丛等地方误识别到停车位，需要您判定停车位合理性。

### **退出视觉融合泊车辅助**

您可以通过以下选项手动终止泊车运行过程。请在主动退出视觉融合泊车辅助后，立即控制爱车：

- 点击中控屏退出按键 
- 踩下制动踏板并换挡

此外，运行视觉融合泊车辅助功能时，以下情况会导致正在执行的泊车功能退出，需要您及时控制爱车：

- 与障碍物距离过近
- 前舱、尾门或任意车门开启
- 车辆电子驻车制动启动
- 防抱死系统、牵引力控制系统、车辆稳定性控制系统被触发
- 驾驶员离开座位
- 视觉融合泊车辅助暂停超过约 30 秒
- 车辆前后调整数过多
- 泊车全过程超时
- 系统故障

当视觉融合泊车辅助功能异常终止时，请根据提示立即控制车辆。

### **注意事项及限制**

以下道路可能导致视觉融合泊车辅助无法按预期的方式运行，包括但不限于：

- 路面凹凸不平或者有台阶，请勿使用视觉融合泊车辅助功能。视觉融合泊车辅助功能仅设计用于平坦的路面。
- 路面存在积水、泥泞、坑洼、冰雪、减速带、障碍物，请勿使用视觉融合泊车辅助功能。
- 路缘材质特殊或者无法被检测到。如果泊车不当，车辆的轮胎轮圈会有被路缘损坏的风险，请及时控制车辆。
- 路面倾斜或坡度超出功能支持的范围时，视觉融合泊车辅助的成功率则无法保证。

- 如果斜车位角度超出功能支持的角度范围时，车位将不会释放，泊车的成功率将无法保证。
- 请勿在极端场景使用，如悬崖、河边等。

超声波传感器可能对以下障碍物检测受限，需要您随时准备控制车辆，否则可能导致财产或人身伤害，包括但不限于：

- 行人、儿童、动物等
- 墙角、停车场立柱等
- 细、尖、矮、悬空的障碍物，比如地锁、低矮石墩、低矮圆柱体、细杆、尖锐物体、限高杆、消防栓等
- 特殊表面或结构的物品，如玻璃、泡沫、不锈钢路障、薄木板、铁丝网围栏、镂空的护栏、桌椅、开启的门等

以下情况超声波传感器受限，可能导致视觉融合泊车辅助无法运作或按预期的方式运行，包括但不限于：

- 一个或多个超声波传感器受损、错位或被遮挡（如污泥或者冰雪）
- 雨、雪、雾、霾等恶劣天气影响超声波传感器性能
- 传感器受到其他可产生干扰的电器设备或装置的影响

以下情况环视摄像头识别受限，可能导致视觉融合泊车辅助无法运作或按预期的方式运行，包括但不限于：

- 环视摄像头污损（如污泥或者冰雪）或者受到遮挡或安装位置被异常改变
- 强烈日光下或斑驳树影下
- 地面反光严重或地面积水
- 光线条件差（黑暗）或者能见度差（大雨、大雪、浓雾）
- 车位为非常规尺寸车位（过窄或者过宽）或者地砖车位或位于拐角处
- 车位线磨损、不清晰、被杂物覆盖，或者新旧线交叠
- 车位附近有圆柱形、方形等形状柱子
- 系统可能无法判断并排除有禁停标线、锥桶、限停牌、地锁的车位或者专用车位
- 系统可能无法排除内有障碍物的车位，如行人、自行车、三轮车、低矮杂物、砖头等

以下车辆情况可能导致视觉融合泊车辅助无法按预期的方式运行，包括但不限于：

- 方向盘的任何加装或改装配件，会增加泊车过程中的风险，可能导致视觉融合泊车辅助无法运作或按预期的方式运行，包括但不限于：安装方向盘皮套、改装方向盘、配重环等。
- 如果车辆后方连接有拖车，请勿使用视觉融合泊车辅助功能。
- 如果车辆安装有雪地防滑链或者备用车轮，请勿使用视觉融合泊车辅助功能。
- 如果装载的物体从车辆周围突出，请勿使用视觉融合泊车辅助功能。
- 非车辆原装轮胎或者胎压过低都会影响视觉融合泊车辅助的行车轨迹。在运行视觉融合泊车辅助时，需确保轮胎为原装且胎压处于正常状态。
- 在更换轮胎尺寸和性能后您需要到售后更新相关参数，目前仅支持官方提供的轮胎型号；任何车辆轮胎尺寸和性能的改装，可能都会影响泊车性能。

以下目标停车位可能导致视觉融合泊车辅助无法按预期的方式运行，包括但不限于：

- 目标停车位紧靠路边的栅栏、较高的墙面、路灯、树木、灌木丛、柱子、悬空障碍物如栏杆，配电箱，充电枪等，会影响最终泊车的效果，甚至可能造成车辆损伤。
- 目标停车位处于弯道上，会影响最终泊车的效果。
- 目标停车位成斜角时，请勿使用视觉融合泊车辅助功能。
- 目标停车位内有开启的地锁、锥桶、购物车、灯柱等障碍物时，请勿使用视觉融合泊车辅助。

以下情况请勿反复使用视觉融合泊车辅助功能，包括但不限于：

- 剧烈驾驶后或者多次泊车操作后，可能引发转向系统过热保护。请勿短时间多次使用视觉融合泊车辅助功能。

上述警告、注意事项及限制并未尽述所有可能影响视觉融合泊车辅助功能正常工作的情况。有多种因素可能干扰视觉融合泊车辅助功能，为避免发生安全事故，驾驶车辆时您需保持专注力，时刻关注交通、道路和车辆情况，安全驾驶。

## 随心停

当车辆行驶到无划线停车区域或可泊车空间不规则，可以通过在中控屏上拖框自定义的方式，将生成的虚拟有框车位拖到任意可停区域后进行辅助泊车。

### 注意



- 随心停作为一种驾驶辅助功能，无法应对所有交通、天气、道路和光线状况，您必须时刻关注交通状况及道路环境，并在确保安全的情况下自主决定是否使用该功能。
- 在使用随心停时，如发现交通状况、道路环境或车辆状况不适宜使用该功能，或存在其他不安全因素，请您立即控制爱车。
- 请在驾驶过程中时刻保持专注力，您始终承担着安全驾驶的最终责任，且需遵守现行交通法律法规。

### 启用随心停

随心停泊车辅助功能操作步骤如下：

#### 1. 启用泊车辅助功能

通过以下方式可启用泊车辅助功能：

- 在泊车影像关闭的情况下，唤醒 NOMI，说“我要停车”或者“我要泊车”等命令，进入泊车影像界面，点击图标 ，启用泊车辅助功能。
- 爱车挂入 R 挡，进入泊车影像界面后，点击图标 ，启用泊车辅助功能。
- 短按方向盘左侧 360 环视按键，进入泊车影像界面，点击图标 ，启用泊车辅助功能。

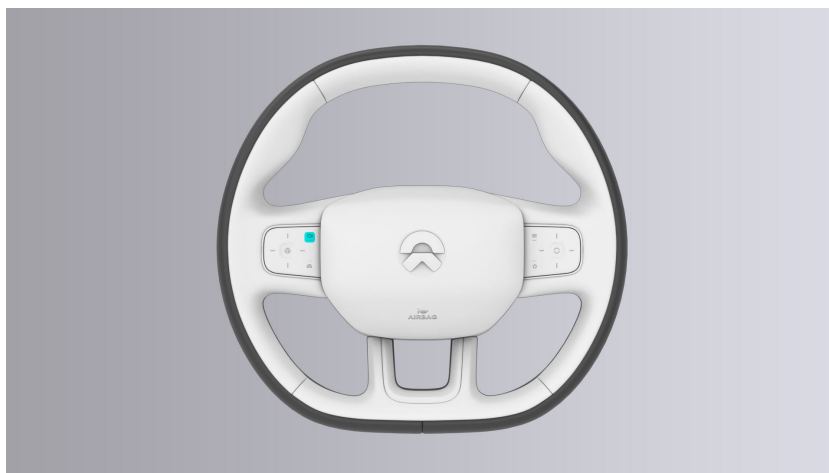

- 从中控屏地图页面，点击图标 ，启用泊车辅助功能。

#### 2. 启用随心停功能

踩住制动踏板，爱车静止后，点击随心停按键，进入随心停界面，中控屏出现原车模虚拟车框模型。

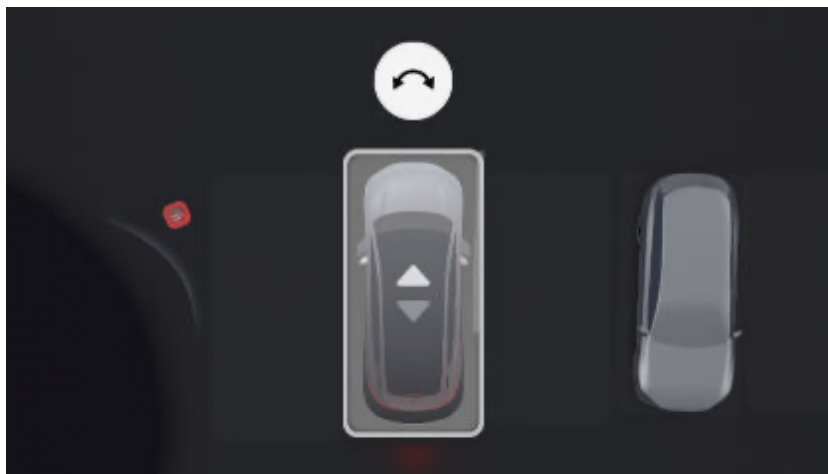

### 3. 选择拖框车位

长按屏幕自车车模，拖至目标停车位，并调整好停车方向。若拖框车位显示为红色表示当前位置不可用，请勿松开刹车踏板；若拖框车位显示为绿色表示当前位置可停。

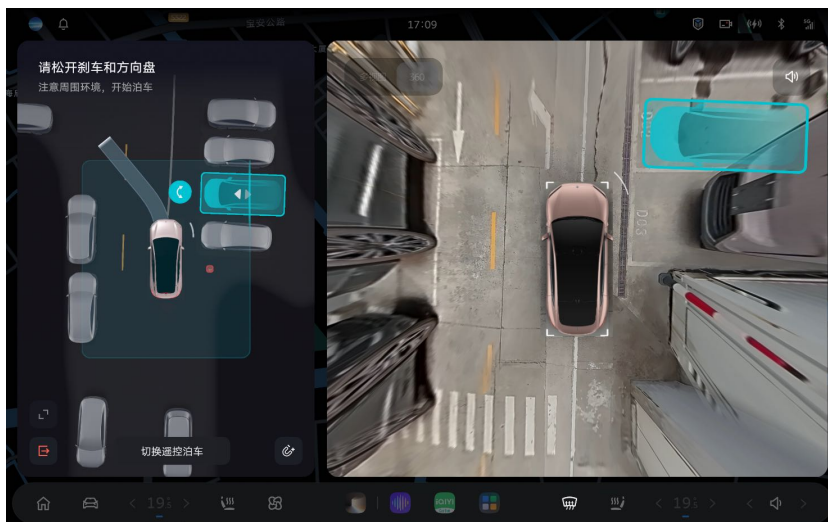
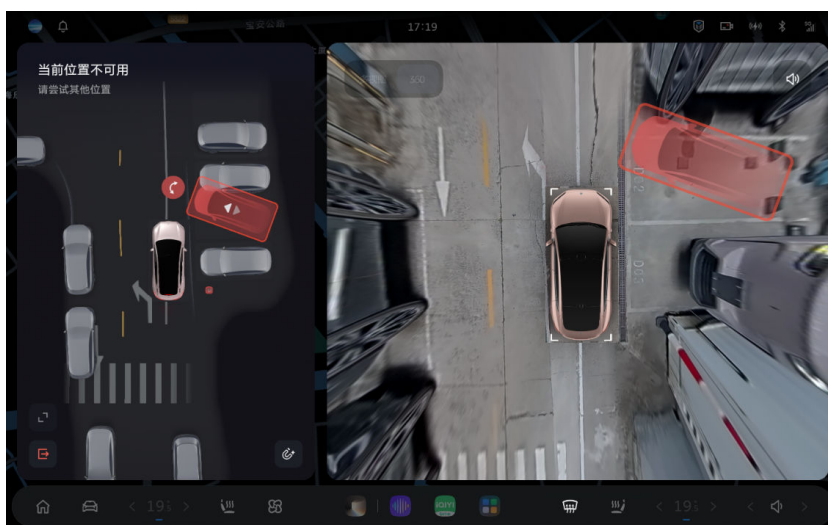

：自动吸附功能；点击后，系统会在拖框时推荐当前合适可用停车位。

#### 4. 开始泊车

拖框车位目标明确后，待中控屏提示松开刹车和方向盘后，再释放制动踏板，开始辅助泊车。

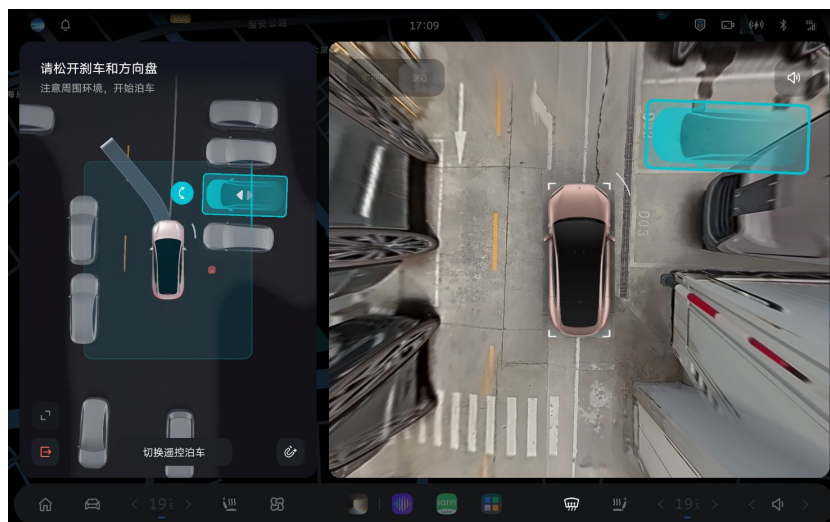

#### 5. 泊车完成

当中控屏界面出现文字提示您泊车完成，确认爱车挂 P 挡和方向盘回正，方可解开安全带离车。

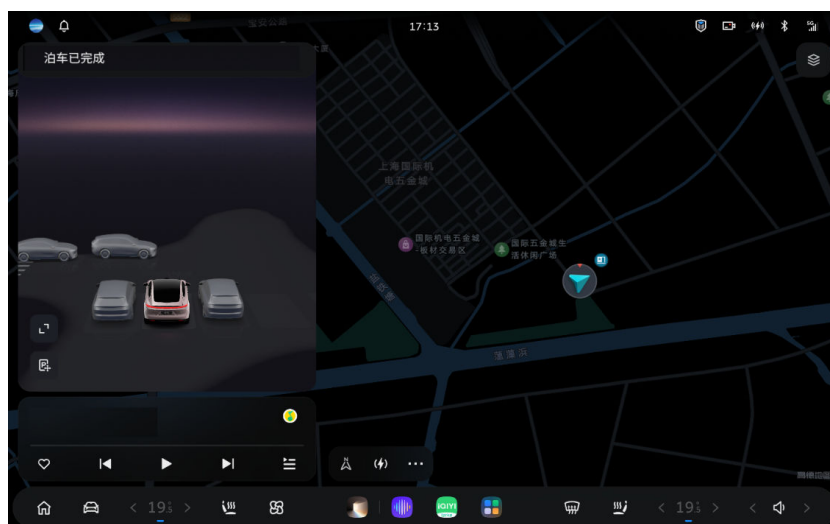

#### 6. 泊车暂停

在泊车运行过程中，您轻踩制动踏板车辆会减速，但不会暂停功能；只有您踩制动踏板直至速度为 0 公里/小时，屏幕上会出现暂停泊车的按键，按下暂停键后泊车功能暂停。



在辅助泊车进入车位过程中，若系统检测到可能存在安全风险或无法保证泊车效果时，系统将暂停泊车，需要您确认是否继续泊车。  
您主动干预方向盘，也会导致泊车功能暂停。  
暂停后，您需要观察周围环境，确保继续泊车安全后，释放制动踏板，再点击中控屏“恢复泊车”按键，恢复泊出辅助。



### 注意

若泊车过程中暂停次数过多，会影响最终泊车的效果。

随心停功能正常工作，爱车需要满足以下条件：

- 车辆刹停
- 所有车门均关闭
- 驾驶员处于就座状态
- 超声波传感器和环视摄像头功能正常，视野清晰

- 系统没有故障
- 防抱死系统、牵引力控制系统、车辆稳定性控制系统未被触发

### **退出随心停**

您可以通过以下选项手动终止泊车运行过程。请在主动退出辅助泊车后，立即控制爱车：

- 点击中控屏退出按键 
- 踩下制动踏板并换挡

此外，运行随心停功能时，以下情况会导致正在执行的泊车功能退出，需要您及时控制爱车：

- 与障碍物距离过近
- 前舱、尾门或任意车门开启
- 车辆电子驻车制动启动
- 防抱死系统、牵引力控制系统、车辆稳定性控制系统被触发
- 驾驶员离开座位
- 泊车暂停超过约 30 秒
- 车辆前后调整数过多
- 泊车全过程超时
- 系统故障

当泊车辅助功能异常终止时，请根据提示立即控制车辆。

### **注意事项及限制**

以下道路可能导致随心停无法按预期的方式运行，包括但不限于：

- 路面凹凸不平或有台阶，请勿使用随心停功能。
- 路面存在积水、泥泞、坑洼、冰雪、减速带、障碍物，请勿使用随心停功能。
- 路缘材质特殊或者无法被检测到。如果泊车不当，车辆的轮胎轮圈会有被路缘损坏的风险，请及时控制车辆。
- 路面倾斜或坡度超出功能支持的范围时，泊车成功率则无法保证。
- 如果斜车位角度超出功能支持的角度范围时，车位将不会释放，泊车的成功率将无法保证。
- 请勿在极端场景使用，如悬崖、河边等。

超声波传感器可能对以下障碍物检测受限，需要您随时准备控制车辆，否则可能导致财产或人身伤害，包括但不限于：

- 行人、儿童、动物等
- 墙角、停车场立柱等
- 细、尖、矮、悬空的障碍物，比如地锁、低矮石墩、低矮圆柱体、细杆、尖锐物体、限高杆、消防栓等
- 特殊表面或结构的物品，如玻璃、泡沫、不锈钢路障、薄木板、铁丝网围栏、镂空的护栏、桌椅、开启的门等

以下情况超声波传感器受限，可能导致随心停无法运作或按预期的方式运行，包括但不限于：

- 一个或多个超声波传感器受损、错位或被遮挡（如污泥或者冰雪）
- 雨、雪、雾、霾等恶劣天气影响超声波传感器性能
- 传感器受到其他可产生干扰的电器设备或装置的影响

以下情况环视摄像头识别受限，可能导致随心停无法运作或按预期的方式运行，包括但不限于：

- 环视摄像头污损（如污泥或者冰雪）或者受到遮挡或安装位置被异常改变
- 强烈日光下或斑驳树影下
- 地面反光严重或地面积水
- 光线条件差（黑暗）或者能见度差（大雨、大雪、浓雾）

以下车辆情况可能导致随心停无法按预期的方式运行，包括但不限于：

- 方向盘的任何加装或改装配件，会增加泊车过程中的风险，可能导致随心停功能无法运作或按预期的方式运行，包括但不限于：安装方向盘皮套、改装方向盘、配重环等。
- 如果车辆后方连接有拖车，请勿使用随心停功能。
- 如果车辆安装有雪地防滑链或者备用车轮，请勿使用随心停功能。
- 如果装载的物体从车辆周围突出，请勿使用随心停功能。
- 在更换轮胎尺寸和性能后您需要到售后更新相关参数，目前仅支持官方提供的轮胎型号；任何车辆轮胎尺寸和性能的改装，可能都会影响泊车性能。

上述警告、注意事项及限制并未尽述所有可能影响随心停功能正常工作的情况。有多种因素可能干扰随心停功能，为避免发生安全事故，驾驶车辆时您需保持专注力，时刻关注交通、道路和车辆情况，安全驾驶。

## 遥控泊车辅助

遥控泊车辅助功能支持您在车上选好车位后离车，再通过蔚来 App 遥控车辆泊入至指定位置。

遥控泊车辅助功能支持垂直停车位、水平停车位、和斜列式停车位泊入，不支持立体和机械停车位泊入。

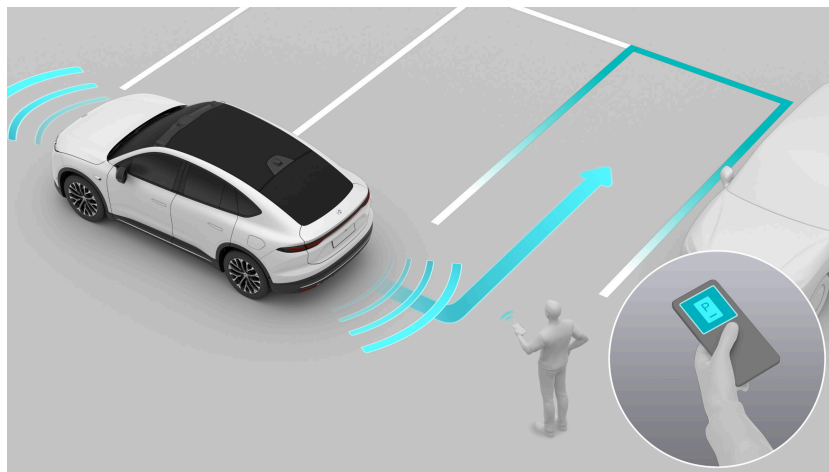

### 警告



- 遥控泊车辅助对障碍物的检测仅供参考，无法替代您的目视检查。
- 因爱车可能无法避免所有障碍物的碰撞，请在您的视野范围内启动和使用该功能，当手机弹出报警或爱车鸣笛时，您应及时中断，并尽快控制爱车。
- 在使用该功能时，您应时刻监管和控制爱车并承担全部责任，且仅建议在熟知及可预测周围环境的非公共道路使用。
- 使用该功能时，驾驶员须全程保持警惕，实时监控周围环境，确保系统在安全范围内运行。在道路两侧停车位泊车时，应提前预判风险并随时准备人工干预，避免与他车发生碰撞或干扰。

### 启动/退出遥控泊车辅助

遥控泊车辅助功能操作步骤如下：

#### 1. 启用泊车辅助功能

通过以下方式可启用泊车辅助功能：

- 在泊车影像关闭的情况下，唤醒 NOMI，说“我要停车”或者“我要泊车”等命令，进入泊车影像界面，点击图标 ，启用泊车辅助功能。
- 爱车挂入 R 挡，进入泊车影像界面后，点击图标 ，启用泊车辅助功能。

- 短按方向盘左侧 360 环视按键，进入泊车影像界面，点击图标 ，启用泊车辅助功能。

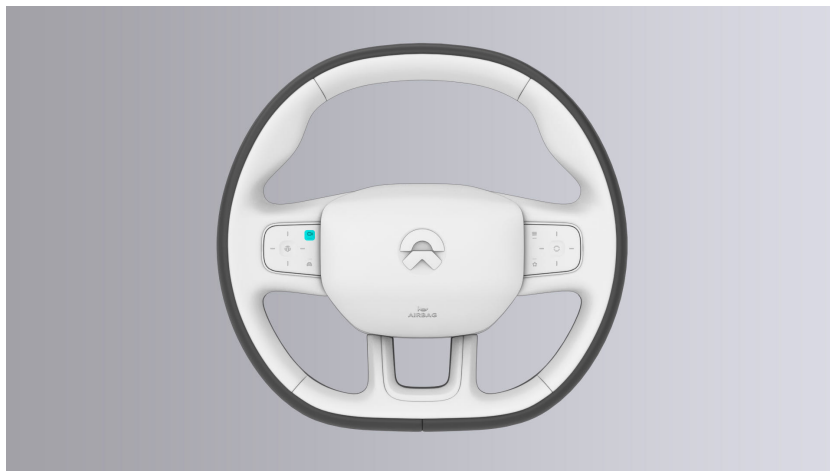

- 从中控屏地图页面，点击图标 ，启用泊车辅助功能。

## 2. 搜索车位

爱车以低速行驶搜索车位，搜索成功后，中控屏上会显示爱车附近可用停车位并用数字进行标识。

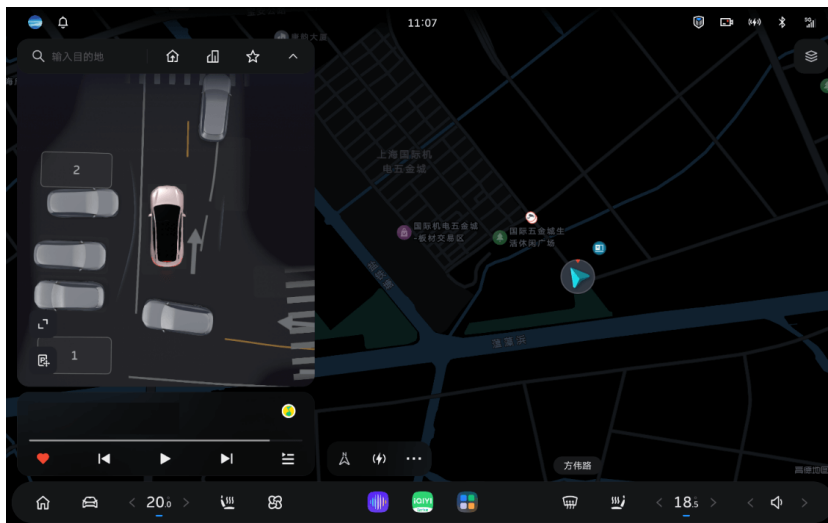

## 3. 选中车位

车位搜索成功后，停稳车辆并保持制动状态，确认所选停车位合适且安全后，再在中控屏上选定该停车位。



#### 4. 启动遥控泊车

选中车位后，点击中控屏**遥控泊车**按键，待中控屏提示挂入 P 挡，驾驶员和乘客可以离车关门，并在蔚来 App 操作遥控泊车。

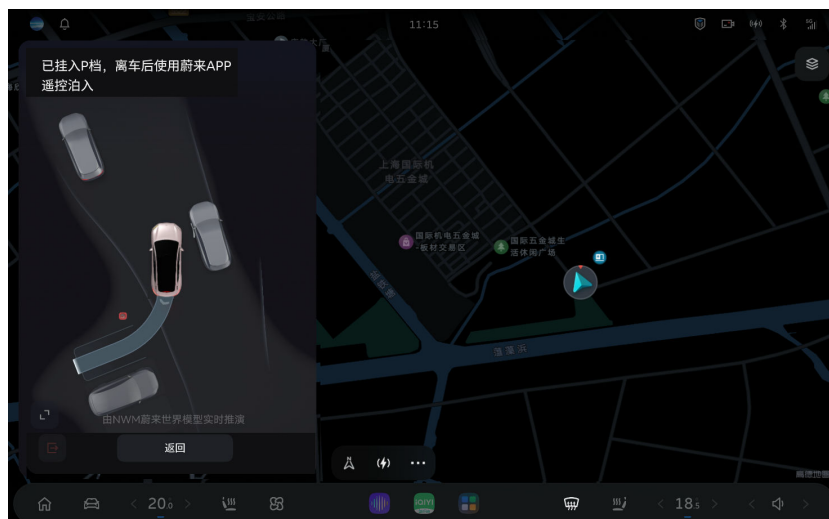

#### 5. 蔚来 App 进入遥控泊车

离车后，您需站在安全位置根据蔚来 App 引导进入手机遥控泊车界面。



## 6. 开始遥控泊车

长按 **开始** 按键约 1 秒，松手后爱车将泊车；泊入过程中点击 **暂停**，将暂停泊入；再次长按 **开始** 按键，待恢复泊车后松手即可。

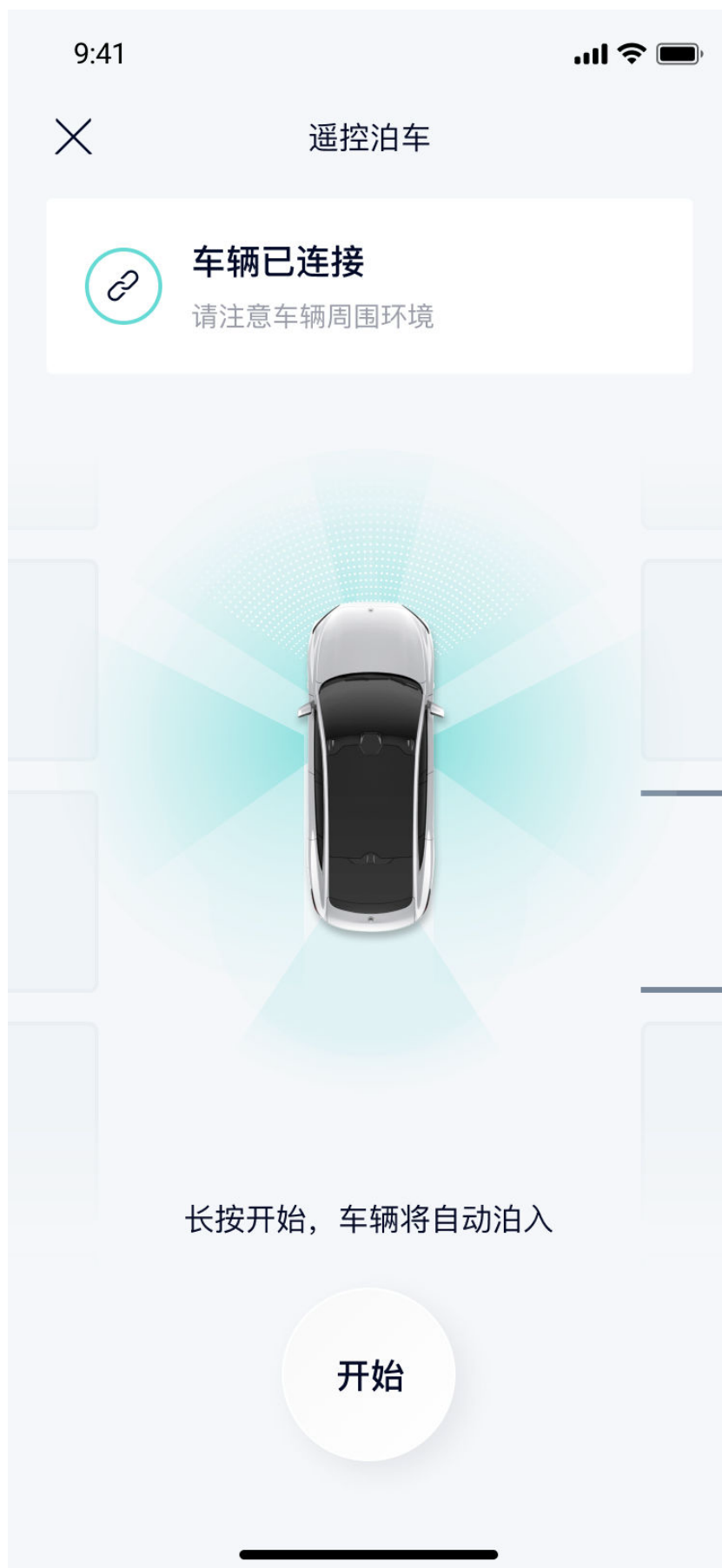

7. 泊车完成

泊车完成后，您可根据实际需要选择**退出**和**退出并锁车**

使用遥控泊车辅助前的条件：

- 检查车辆周围环境状况安全
- 所有乘客及驾驶员均已下车
- 车辆与手机蓝牙已连接

遥控泊车辅助的工作条件：

- 满足视觉融合泊车辅助工作条件及限制条件，详情请参阅“视觉融合泊车辅助”
- 车辆处于 P 挡
- 车内无人乘坐
- 所有车门及尾门全部关闭
- 车辆周围无障碍物
- 车辆处于水平地面停放，且路面无凹坑、凸起或台阶等
- 确保手机与车辆距离不超过 6 米

### 注意

在泊入过程中，车辆在条件不足时将退出泊车辅助，包括但不限于：

- 在路线规划失败、车门或前舱开启等情况，为保证泊车安全，车辆都会退出泊车辅助，此时需要马上控制车辆。

### 注意

- 若发现车辆行驶轨迹异常，请及时通过手机遥控界面暂停泊车。
- 紧急情况下，可以通过手机锁屏或拉开车门暂停遥控泊车。
- 当关闭蔚来 App 后，即可立即停止车辆遥控泊车。
- 长时间无操作或离开遥控泊车辅助界面可能导致功能退出。

### 注意事项及限制

以下道路可能导致遥控泊车辅助无法按预期的方式运行，不建议使用遥控泊车功能，包括但不限于：

- 路面倾斜或凹凸不平或有坡度或有台阶，请勿使用遥控泊车辅助功能。
- 路面存在积水、泥泞、坑洼、冰雪、减速带、障碍物，请勿使用遥控泊车辅助功能。

- 路缘材质特殊或者无法被检测到。如果泊车不当，车辆的轮胎轮圈会有被路缘损坏的风险，请及时控制车辆。
- 路面倾斜或坡度超出功能支持的范围时，遥控泊车辅助的成功率则无法保证。
- 如果斜车位角度超出功能支持的角度范围时，车位将不会释放，泊车的成功率将无法保证。
- 车内有人时请勿使用遥控泊车辅助。
- 请勿在极端场景使用，如悬崖、河边等。

超声波传感器可能对以下障碍物检测受限，需要您随时准备控制车辆，否则可能导致财产或人身伤害，包括但不限于：

- 行人、儿童、动物等
- 墙角、停车场立柱等
- 细、尖、矮、悬空的障碍物，比如地锁、低矮石墩、低矮圆柱体、细杆、尖锐物体、限高杆、消防栓等
- 特殊表面或结构的物品，如玻璃、泡沫、不锈钢路障、薄木板、铁丝网围栏、镂空的护栏、桌椅、开启的门等

以下情况超声波传感器受限，可能导致遥控泊车辅助无法运作或按预期的方式运行，包括但不限于：

- 一个或多个超声波传感器受损、错位或被遮挡（如污泥或者冰雪）
- 雨、雪、雾、霾等恶劣天气影响超声波传感器性能
- 传感器受到其他可产生干扰的电器设备或装置的影响

以下情况环视摄像头识别受限，可能导致遥控泊车辅助无法运作或按预期的方式运行，包括但不限于：

- 环视摄像头污损（如污泥或者冰雪）或者受到遮挡或安装位置被异常改变
- 强烈日光下或斑驳树影下
- 地面反光严重或地面积水
- 光线条件差（黑暗）或者能见度差（大雨、大雪、浓雾）
- 车位为非常规尺寸车位（过窄或者过宽）或者地砖车位或位于拐角处
- 车位线磨损、不清晰、被杂物覆盖，或者新旧线交叠
- 车位附近有圆柱形、方形等形状柱子
- 系统可能无法判断并排除有禁停标线、锥桶、限停牌、地锁的车位或者专用车位
- 系统可能无法排除内有障碍物的车位，如行人、自行车、三轮车、低矮杂物、砖头等

以下车辆情况可能导致遥控泊车辅助无法按预期的方式运行，包括但不限于：

- 方向盘的任何加装或改装配件，会增加泊车过程中的风险，可能导致遥控泊车辅助无法运作或按预期的方式运行，包括但不限于：安装方向盘皮套、改装方向盘、配重环等。
- 如果车辆后方连接有拖车，请勿使用遥控泊车辅助功能。
- 如果车辆安装有雪地防滑链或者备用车轮，请勿使用遥控泊车辅助功能。
- 如果装载的物体从车辆周围突出，请勿使用遥控泊车辅助功能。
- 非车辆原装轮胎或者胎压过低都会影响遥控泊车辅助的行车轨迹。在运行遥控泊车辅助时，需确保轮胎为原装且胎压处于正常状态。
- 在更换轮胎尺寸和性能后您需要到售后更新相关参数，目前仅支持官方提供的轮胎型号；任何车辆轮胎尺寸和性能的改装，可能都会影响泊车性能。

以下目标停车位可能导致遥控泊车辅助无法按预期的方式运行，包括但不限于：

- 目标停车位紧靠路边的栅栏、较高的墙面、路灯、树木、灌木丛、柱子、悬空障碍物如栏杆、配电箱、充电枪等，会影响最终泊车的效果，甚至可能造成车辆损伤。
- 目标停车位处于弯道上，会影响最终泊车的效果。
- 目标停车位成斜角时，请勿使用遥控泊车辅助功能。
- 目标停车位内有开启的地锁、锥桶、购物车、灯柱等障碍物时，请勿使用遥控泊车辅助。

以下情况请勿反复使用遥控泊车辅助功能，包括但不限于：

- 剧烈驾驶后或者多次泊车操作后，可能引发转向系统过热保护。

上述警告、注意事项及限制并未尽述所有可能影响遥控泊车辅助正常工作的情况。有多种因素可能干扰遥控泊车辅助，为避免发生安全事故，使用该功能时您需保持专注力，时刻关注周围情况。

## 车辆近距召唤

当您在车辆附近，车辆近距召唤功能可以通过蔚来 App 连接蓝牙，并控制车辆前后直线移动一段距离，方便停车或取车。

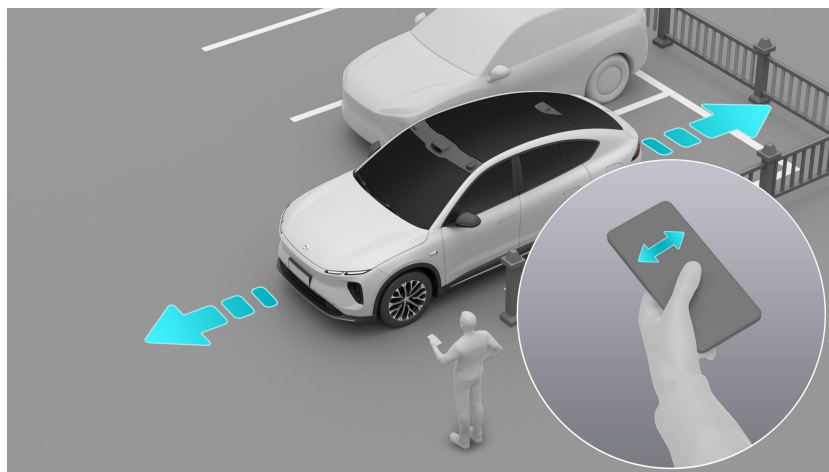

### 警告

- 车辆近距召唤对障碍物的检测仅供参考，无法替代您的目视检查。
- 因爱车可能无法避免所有障碍物的碰撞，请在您的视野范围内启动和使用该功能，当手机弹出报警或爱车鸣笛时，您应及时中断，并尽快控制爱车。
- 在使用该功能时，您应时刻监管和控制爱车并承担全部责任，且仅建议在熟知及可预测周围环境的非公共道路使用。

### 启动/退出车辆近距召唤

您可以通过蔚来 App **爱车-车辆召唤** 进入该功能的操作界面，长按方向键控制车辆移动。

- 长按前进按钮，车辆向前移动，松开按钮车辆停止；
- 长按后退按钮，车辆向后移动，松开按钮车辆停止。

单次长按按键最远可移动 5 米，多次操作累积最远可移动 10 米。

当关闭蔚来 App 后，即可立即停止车辆召唤。

- 车辆召唤启动，转向灯双闪开启，车门处于解锁状态；
- 车辆召唤退出，转向灯双闪关闭，车门仍处于解锁状态，需要手动上锁。

您可以通过蔚来 App **爱车-车辆召唤-设置**，开启或关闭侧面碰撞检测，也可以在召唤界面通过弹框选择关闭。

当关闭侧面碰撞检测后，车辆会忽略距车身约 30 厘米内的侧边障碍物，可能存在碰撞风险。

## 警告

爱车的左右两侧车门对应区域内的障碍物无法被探测。

使用车辆近距召唤前的条件：

- 检查车辆周围环境状况安全
- 所有乘客及驾驶员均已下车
- 车辆与手机蓝牙已连接

车辆近距召唤的工作条件：

- 车辆处于 P 挡
- 车内无人乘坐
- 所有车门及尾门全部关闭
- 车辆周围无障碍物
- 车辆处于水平地面停放，且路面无凹坑、凸起或台阶等
- 确保手机与车辆距离不超过 6 米
- 驻车自动解锁功能，选择全车解锁

## 注意

- 在使用车辆近距召唤功能时，若车门未关严，则该功能可能无法使用。
- 长时间无操作或离开车辆近距召唤界面可能导致功能退出。
- 在离车不下电、宠物托管、露营模式下无法激活车辆近距召唤功能。
- 车内有人、处于坡道/湿滑/颠簸路面或悬崖/水边等危险环境时，请勿使用车辆近距召唤功能。

## 注意事项及限制

超声波传感器可能对高度较低的障碍物，来自车身上方或车侧方的障碍物，较狭窄物体等类型的障碍物检测受限，您需要始终关注周边环境，否则可能导致财产或人身伤害，包括但不限于：

- 行人、儿童、动物
- 开启的地锁，低矮石墩、圆柱体、细杆、尖锐物体，地面的坑洞等
- 限高门，杆或悬空的结构物

- 车身侧方可能导致碰撞和刮擦的障碍物
- 自行车，墙角，停车场方柱边角等

上述警告、注意事项及限制并未尽述所有可能影响车辆近距召唤正常工作的情况。有多种因素可能干扰车辆近距召唤，为避免发生安全事故，使用该功能时您需保持专注力，时刻关注周围情况。

## 遥控泊出

当您在车辆附近，遥控泊出车辆功能通过蔚来 App 连接蓝牙，控制车辆往左、往右或直线泊出车位，方便取车。

### 注意

- 车辆遥控泊出功能对障碍物的检测仅供参考，无法替代您的目视检查。
- 因爱车可能无法避免所有障碍物的碰撞，请在您的视野范围内启动和使用该功能，当手机弹出报警或爱车鸣笛时，您应及时中断，并尽快控制爱车。
- 在使用该功能时，您应时刻监管和控制爱车并承担全部责任，且需在停车库中使用。

### **启动/退出车辆遥控泊出**

您可以通过蔚来 App **爱车-车辆泊出** 进入该功能界面，与车辆连接成功后进行操作。

#### 1. 选择方向

选择可泊出方向并长按启动，此时外后视镜展开，转向灯或双闪亮起。

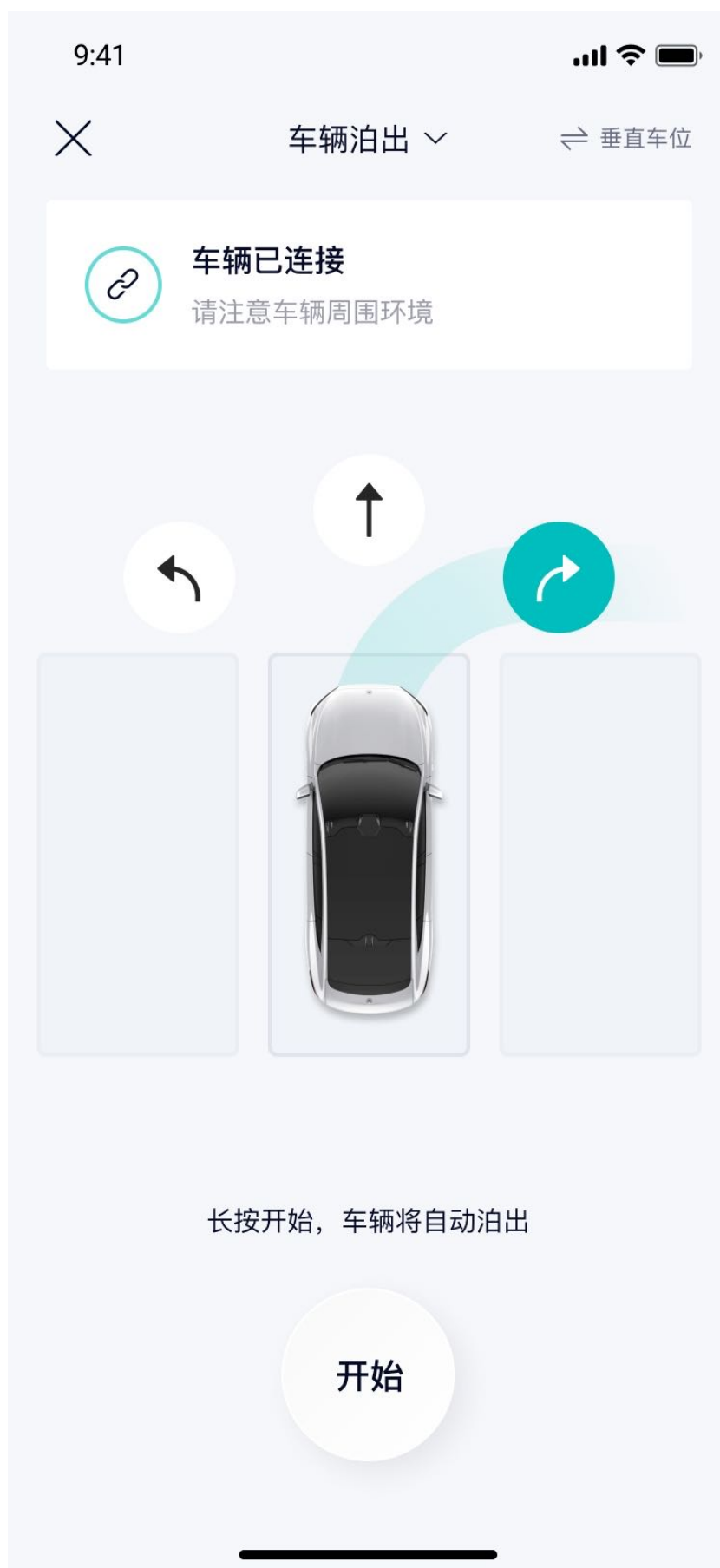

## 2. 暂停

泊出过程中点击**暂停**键，车辆停止运动，长按**开始**键恢复泊出辅助。

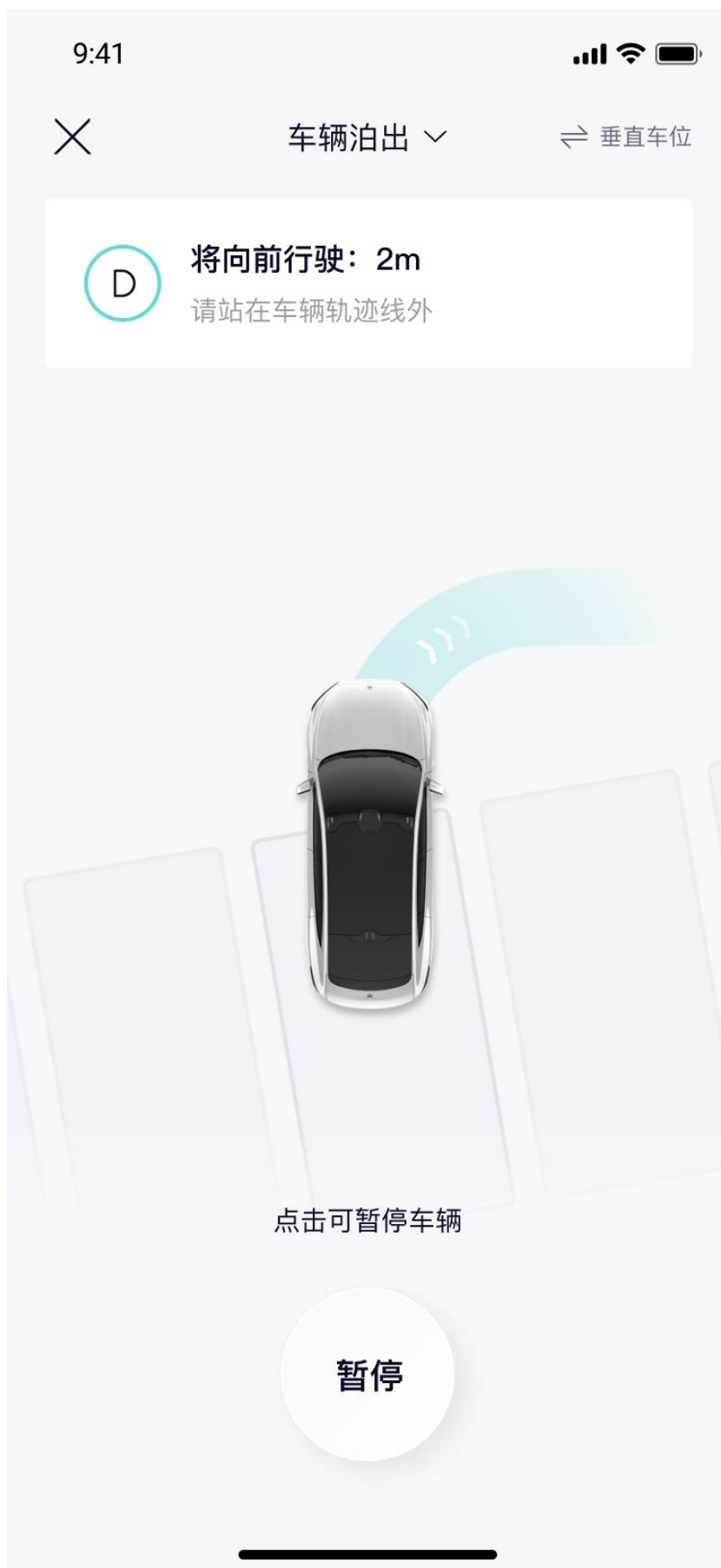

3. 泊出完成

泊出完成后，直接退出操作界面或关闭蔚来 App 即可，此时车辆保持解锁状态，转向灯或双闪关闭。

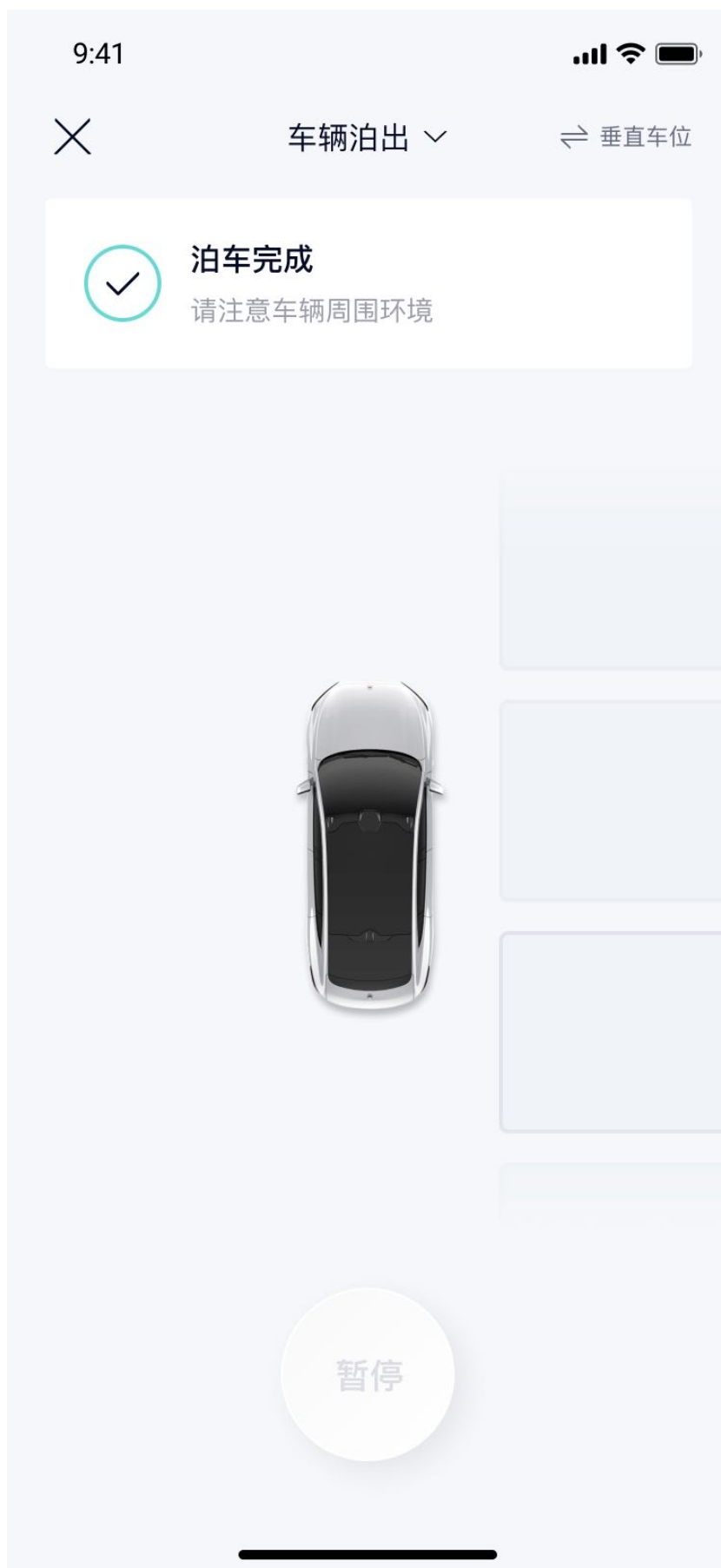

遥控泊出功能的工作条件：

- 车辆与手机蓝牙已连接
- 车辆处于 P 挡
- 主驾无人乘坐
- 所有车门及尾门全部关闭
- 车辆遥控泊出环境安全
- 车辆处于水平地面停放，且路面无凹坑、凸起或台阶等
- 确保手机与车辆距离不超过 6 米
- 驻车自动解锁功能，选择全车解锁

### 注意

若发现车辆行驶轨迹异常，请及时通过手机遥控界面暂停车辆。紧急情况下，您可以通过手机锁屏或拉开车门暂停车辆。

### 注意事项及限制

#### 注意

在机械车位场景下，请勿使用遥控泊出功能。

#### 注意

- 车内有人时请勿使用车辆遥控泊出功能。
- 长时间无操作或离开车辆遥控泊出界面可能导致功能退出。
- 在离车不下电、宠物托管、露营模式下无法激活车辆遥控泊出功能。
- 不得在有坡度、积雪、积水、凹坑等道路上使用车辆遥控泊出功能。
- 请勿在极端场景使用，如悬崖、河边等。

### 警告

超声波传感器可能对高度较低的障碍物，来自车身上方或车侧方的障碍物，较狭窄物体等类型的障碍物检测受限，您需要始终关注周边环境，否则可能导致财产或人身伤害，包括但不限于：

- 行人、儿童、动物
- 开启的地锁，低矮石墩、圆柱体、细杆、尖锐物体，地面的坑洞等
- 限高门，杆或悬空的结构物
- 车身侧方可能导致碰撞和刮擦的障碍物

- 自行车，墙角，停车场方柱边角等

上述警告、注意事项及限制并未尽述所有可能影响车辆遥控泊出正常工作的情况。有多种因素可能干扰车辆遥控泊出，为避免发生安全事故，使用该功能时您需保持专注力，时刻关注周围情况。

## 保养须知

### **车辆健康状态**

建议您定期关注车辆状态，保持爱车处于最佳状态。

您可以在中控屏下方控制栏进入设置页面，点击 **我的 EC6**，进入车辆健康状态页面。在此页面车辆可进行自检，自检完成后可查看当前车辆的健康状态。

您同时也可以在我的 EC6 页面查看当前行程能耗。

### **保养须知**

为保证车辆的正常使用和良好的驾乘感受，进行常规保养是十分必要的。

考虑到车辆的系统复杂性以及国家法律法规对新能源汽车的售后服务要求，建议您在蔚来汽车服务中心完成车辆的常规保养。如果您对如何检查车辆存有疑问，可直接与蔚来汽车服务中心联系。

## 常规保养

常规保养对保证车辆使用性能、降低用车成本和延长车辆使用寿命非常重要，建议您按照如下要求到蔚来汽车服务中心对车辆进行保养。

### 日常维护

日常应检查以下项目，如果发现异常，请及时与蔚来汽车服务中心联系并进行相关检查。

- 检查所有车灯、喇叭是否正常工作。
- 检查雨刮及挡风玻璃清洗器是否正常工作。
- 检查制动器是否正常工作。
- 检查座椅安全带是否正常工作。
- 检查数字仪表和中控屏是否有指示灯异常亮起或文字警示信息。
- 检查轮胎的胎压、轮胎有无损坏或异常磨损情况。
- 检查车身下方是否有异常积液（由空调系统除湿导致的积水为正常现象）。
- 检查车身是否有损伤车漆的污染物（例如鸟类粪便、树脂、沥青斑、昆虫、工业粉尘等），如有污物，请按指导清洁，参见“外部清洁保养”。
- 检查车顶激光雷达区域、高清摄像头区域、360 环视摄像头区域是否有污物，如有污物，请按指导清洁，参见“外部清洁保养”。
- 行车时注意车身底部是否有磕碰或撞击声等异常声音。
- 在暴雨天气或涉水行车后，请注意车门内部是否有异常水声。

### 定期保养

在正常行驶条件下，请您遵循如下保养项目和间隔周期，至蔚来汽车服务中心进行车辆保养：

- **齿轮箱油：**每行驶 20 万公里更换一次。
- **制动液：**每 3 年更换一次。
- **冷却液：**最迟在第 5 年或 10 万公里（先到为准）时，检查冷却液，必要时更换。如未更换冷却液，每 2 年或 4 万公里（先到为准）检查冷却液，必要时更换；如更换冷却液，在第 5 年或 10 万公里（先到为准）时检查新冷却液，必要时更换。当车辆将在酷寒（低于  $-30^{\circ}\text{C}$ ）气候下使用，建议先联系蔚来汽车服务中心检查冷却液冰点，必要时更换。
- **刹车片：**最迟在第 5 年或 10 万公里（先到为准）时，检查刹车片磨损情况，必要时更换。如未更换刹车片，每 2 年或 4 万公里（先到为准）检查刹车片，必要时更换；如更换刹车片，在第 5 年或 10 万公里（先到为准）时检查新刹车片磨损情况，必要时更换。

- **制动盘：**最迟在第 10 年或 20 万公里（先到为准）时，检查制动盘的磨损情况，必要时更换。  
如未更换制动盘，每 2 年或 4 万公里（先到为准）检查制动盘，必要时更换；如更换制动盘，在第 10 年或 20 万公里（先到为准）时检查新制动盘磨损情况，必要时更换。

### 说明

上述“必要时”是指检测结果不满足蔚来汽车技术标准。

### 不定期保养

建议您根据车辆状况和中控屏提示，按需至蔚来汽车服务中心进行如下保养：

- 检查雨刮片老化及刮擦效果，必要时更换。
- 按车辆中控屏提示检查空调滤芯，必要时更换。
- 按车辆中控屏提示检查 12V 蓄电池，必要时更换。

### 说明

上述“必要时”是指检测结果不满足蔚来汽车技术标准。

建议您根据车辆使用环境和状况，按需至蔚来汽车服务中心进行全方位的车辆健康检查。

### 特殊保养

如果爱车经常行驶在以下恶劣环境中，可能需要增加额外的保养项目或缩短保养间隔，具体事宜请联系蔚来汽车服务中心。

- 在高尘土的环境中行驶。
- 在严寒（-20°C 以下）或高温（40°C 以上）的环境中行驶。
- 在潮湿环境下行驶或经常涉水。
- 在多盐或腐蚀性材料路面上行驶。
- 频繁制动或在多山地区行驶。
- 经常高负荷使用或特殊用途行驶。
- 做过特殊用途的加装或改装。

在寒冷地区，建议每年或每行驶 2 万公里清洁和润滑一次制动钳。

## 雨刮片更换

雨刮可除去挡风玻璃处的雨水与污渍（与风窗洗涤液配合使用），若雨刮清洁挡风玻璃后视线模糊或出现多道明显水痕，进而影响驾驶员视野且不消逝，请及时更换雨刮片。

更换前雨刮片的步骤如下：

1. 将车辆挡位挂入 P 挡，并将雨刮控制旋钮拨到关闭挡，随后在中控屏下方控制栏进入设置页面，点击**我的 EC6>雨刮维护模式**，开启该模式后，雨刮将运动到方便更换的位置。
2. 前雨刮运动到更换位置后可向上抬起，按住前雨刮片固定卡舌并垂直于雨刮臂向下滑动刮片，即可取下雨刮片。

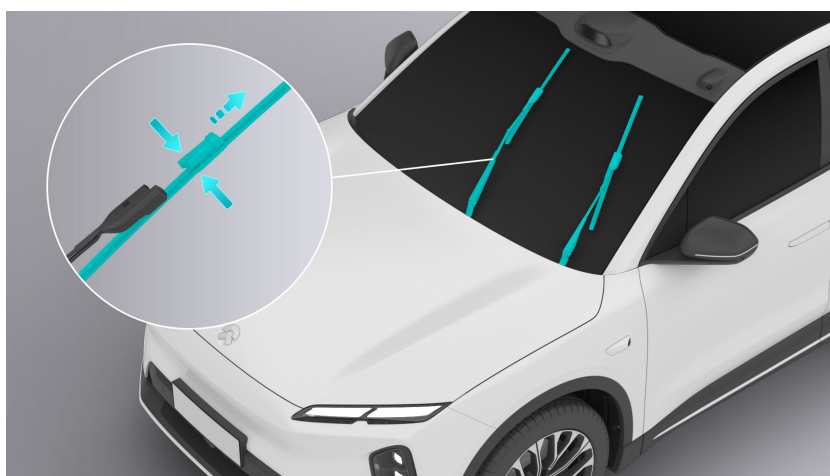

3. 插入新的雨刮片直至听到“咔嗒”声，确认前雨刮片安装牢固。
4. 更换完成后，将雨刮臂放下，在中控屏上退出**雨刮维护模式**。

### 注意

退出雨刮维护模式的同时，车辆将自动复位立起的雨刮，但这可能导致挡风玻璃破裂。因此，建议您先手动将立起的雨刮复位，再退出雨刮维护模式。

## 添加风窗洗涤液

### 警告

- 添加风窗洗涤液需开启前舱盖，如需协助请联系蔚来汽车服务中心专业人员操作，避免误触高压部件导致风险。
- 风窗洗涤液具有可燃性及刺激性，使用时请远离火源并避免接触皮肤或眼睛。
- 风窗洗涤液可能对车灯罩表面造成损伤，加注时请谨慎避开灯罩区域。
- 请选用蔚来官方推荐的风窗洗涤液，禁止混加其他液体或非指定产品，以免损坏车辆系统。

添加风窗洗涤液的步骤如下：

1. 拉动两次仪表台主驾侧下方的拉手，解锁前舱盖。



2. 提起前舱盖，确认支撑到位。
3. 打开风窗洗涤液盖，添加适当的洗涤液。详细请参见“推荐的油液和容量”。

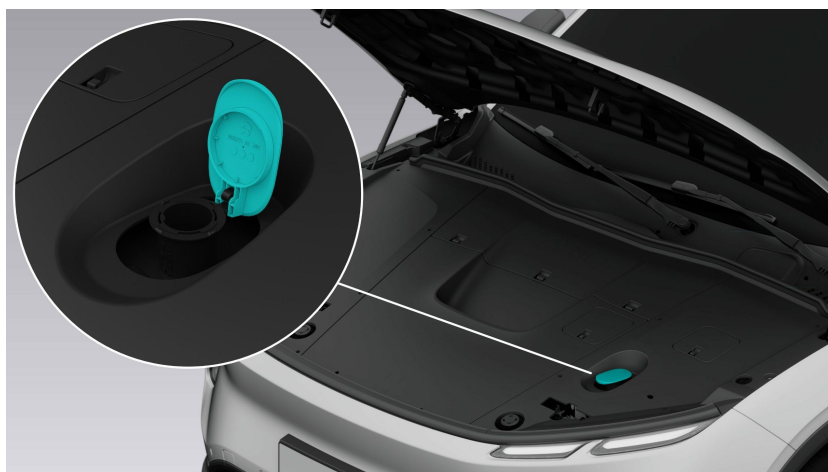

**注意**

加注风窗洗涤液时请对准壶口，缓慢加注；若洗涤液不慎洒落请及时擦拭干净。

4. 添加完成后请盖紧洗涤液壶盖。
5. 关闭前舱盖时，先用手扶住前舱盖轻轻放下，然后轻按前舱盖前端两侧，以确保其完全关闭。

**注意**

- 请根据当地气温选用适配的风窗洗涤液。寒冷气候下须使用含防冻成分的洗涤液，防止凝结冻结导致洗涤液壶及管路等损坏。
- 若选用浓缩型风窗洗涤液，请严格遵照生产商说明比例兑水稀释。
- 严禁向即用型风窗洗涤液中另行加水，此类操作可能导致洗涤液结冰进而引发系统故障。
- 严禁添加含防水剂或其他非标配方液体，此类物质易导致刮拭玻璃时产生条纹、残留或异响。
- 极端低温环境下，建议将洗涤液加注量控制在洗涤液壶的四分之三以内，以避免因洗涤液结冰膨胀造成洗涤液壶损毁。

## 添加冷却液

冷却液可以维持车辆动力系统运行在合适的温度范围，当冷却液壶的液位较低时，车辆会显示信息提醒您及时加注冷却液。

### 警告

- 添加冷却液需开启前舱盖，如需协助请联系蔚来汽车服务中心专业人员操作，避免误触高压部件导致风险。
- 请选用蔚来官方推荐的冷却液，禁止混加其他液体或非指定产品，以免损坏车辆系统。

添加冷却液的步骤如下：

1. 拉动两次仪表台主驾侧下方的拉手，解锁前舱盖。



2. 提起前舱盖，确认支撑到位。
3. 打开冷却液盖，添加适当的冷却液（加注在 MIN 到 MAX 范围内）。详细请参见“推荐的油液和容量”。



4. 盖紧冷却液盖。

5. 关闭前舱盖时，先用手扶住前舱盖轻轻放下，然后轻按前舱盖前端两侧，以确保其完全关闭。

## 添加制动液

制动液是液压制动系统中传递制动压力的介质，当制动液壶的液位较低时，车辆会显示信息提醒您及时加注制动液。

### 警告

- 添加制动液需开启前舱盖，如需协助请联系蔚来汽车服务中心专业人员操作，避免误触高压部件导致风险。
- 请选用蔚来官方推荐的制动液，禁止混加其他液体或非指定产品，以免损坏车辆系统。
- 制动液具有毒性，需保持盛放容器密闭且远离儿童。若不慎误食，请立即就医。
- 如制动液与皮肤接触或溅入眼睛，请迅速用大量清水冲洗。若无改善或出现不适症状，请立即就医。

添加制动液的步骤如下：

1. 拉动两次仪表台主驾侧下方的拉手，解锁前舱盖。



2. 提起前舱盖，确认支撑到位。
3. 打开制动液盖，添加适当的制动液（加注在 MIN 到 MAX 范围内）。详细请参见“推荐的油液和容量”。



4. 盖紧制动液盖。
5. 关闭前舱盖时，先用手扶住前舱盖轻轻放下，然后轻按前舱盖前端两侧，以确保其完全关闭。

### 注意

- 打开制动液壶盖后，请勿取出内置滤网，并请将壶盖内侧朝上放置，以防止杂质侵入。
- 加注时若制动液意外溅至车身漆面，须立即彻底清洁，避免因长时间接触导致漆面受损。

## 轮胎检查与保养

如果轮胎损坏、过度磨损或充气压力不正确，请勿驾驶车辆。为了您的行车安全，请定期对轮胎进行检查：

- 经常检查轮胎的损伤情况（扎伤、切口、撕裂和鼓包），清除镶嵌在轮胎花纹中的异物。
- 轮胎刺破将会导致轮胎损失压力，因此，经常检查胎压至关重要。请尽快修复、更换刺破或损坏的轮胎。如果行车途中感觉突然抖动或乘坐颠簸，或者怀疑轮胎损坏，立即降低车速，缓慢驾驶，同时避免大力制动或骤然转向，确认安全后停车，随后请立即联系蔚来汽车服务中心。
- 若轮胎气门防尘盖遗失请尽快配上。
- 防止轮胎接触机油、油脂或燃油。
- 务必将车轮存放在凉爽、干燥且阴暗的地方。不带车轮的轮胎应直立存放。
- 请勿在低于  $-15^{\circ}\text{C}$  的环境温度下存放夏季轮胎或停放安装有夏季轮胎的车辆。

在轮胎花纹处有磨损标记，请定期检查胎面花纹，特别是在长途行驶之前和之后。若轮胎磨损到只剩下 1.6 毫米 或更少时则会露出此磨损标记，此时轮胎着地力大大降低，请立即更换轮胎，否则会有发生事故的危險。

基于安全理由，如果轮胎出现以下损坏，必须更换轮胎：

- 如果轮胎有损毁，例如切口、开裂、深达帘布层的裂纹和表示内层损坏的鼓包。
- 轮胎经常漏气，或损坏部位无法修复。
- 轮胎侧壁的刺穿、鼓包及损坏。
- 轮胎长期停放导致的变形或老化。

如果您不能确定，请咨询蔚来汽车服务中心。

### 注意

若轮胎磨损不均匀，建议您到蔚来汽车服务中心进行轮胎动平衡检查。

为了减少轮胎磨损及延长轮胎使用寿命，可根据您的驾驶习惯和路面条件对轮胎进行保养：

- 新轮胎在前 500 公里时为磨合期，应以适当的车速和谨慎的驾驶方式对其磨合，可延长轮胎的使用寿命。
- 轮胎与路缘或带有尖锐棱边的物体（例如石块）发生猛烈撞击或尖角撞击会造成不易觉察的轮胎或轮毂轴承损坏，这种损坏在日后才能显现出来。根据撞击的强度，也有可能损坏轮辋凸缘。
- 弯道快速行驶、加速过快和紧急制动都会增加轮胎的磨损。

- 行车时应尽量避开道路路肩和坑洞。在通过路沿时，车轮与路沿尽可能呈直角慢速通过。在通过较大坑洼、减速带或障碍物时，请减速通过，注意安全。
- 更换轮胎后必须对轮胎进行动平衡检查。
- 若车辆不能保持直线行驶或行驶过程中跑偏，请到蔚来汽车服务中心进行车轮定位参数的检测，必要时进行调整。
- 后轮相较前轮磨损更少，如进行换位，请将同侧轮胎前后进行互换。建议每行驶 10000 公里后对轮胎进行换位。

## 冬季胎

车辆配置为夏季轮胎。在低温环境下，轮胎性能降低，抓地力减小、对撞击损坏的敏感性增强，舒适性也会因此而降低。天气寒冷时，夏季轮胎可能会暂时变硬，轮胎变热前，在最初的几公里会听到转动噪声。当环境温度持续低于 7°C 时，不建议在冰雪路面使用夏季轮胎，低于 -15°C 的极低温度可能会对夏季轮胎造成永久性损坏。

为使爱车性能最优，确保行车安全，推荐您在冬季使用冬季胎。建议当环境温度低于 7°C 左右时为车辆安装冬季轮胎，请根据本国法律之规定选用适用型号的冬季胎或钉胎。

- 建议每年入冬前进行轮胎系统检查。
- 请在所有车轮上使用相同尺寸、品牌、结构和胎面花纹的冬季轮胎，以确保安全的操控特性。
- 装备非蔚来汽车指定的标配或选装轮胎时可能会引起胎压监测系统误报警，请联系蔚来汽车服务中心获取指定的标配或选装轮胎型号。

## 注意

- 超过轮胎最高允许车速将会损坏轮胎。轮胎可能会因此发生爆胎。请务必遵守相应轮胎的最高允许时速要求。
- 推荐的冬季胎尺寸和原厂尺寸保持一致，并请参考原车的轮胎载荷指数，避免载荷指数不同对车辆造成损害。
- 胎面花纹深度不足 4 毫米的冬季轮胎必须立即更换。这些轮胎已经不适合冬季使用，无法再提供足够的抓地能力。您可能因此不能控制车辆，并引起事故。

## 防滑链条

车辆未配备防滑链条，可自行购买使用。使用防滑链条需注意以下事项：

- 不合适的防滑链条将损坏车辆的轮胎、车轮及制动系统，请仔细检查原厂轮胎的规格及防滑链条制造商的有关使用说明。原厂轮胎中仅后轮轮胎适用半包型防滑链条。
- 20、21 英寸后轮轮胎均推荐使用 K-Summit XXL K77 的防滑链条。

- 行驶速度不得超过 50 公里/小时或防滑链条制造商规定的极限速度中较低的速度。
- 谨慎驾驶，避免道路隆起物、孔洞、急转弯或车轮抱死，这些可能会给车辆带来不利的影 响。
- 为避免轮胎损坏和防滑链条的过度磨损，在无雪路面上行驶时 必须拆掉防滑链条。

## **雪 袜**

车辆未配备雪袜，可自行购买使用。使用雪袜需注意以下事项：

- 不合适的雪袜将损坏车辆的轮胎、车轮及制动系统，请仔细检查原厂轮胎的规格及雪袜制造商的有关使用说明。车辆四轮均适用雪袜。
- 雪袜仅限冰雪路面使用，当行驶到干燥路面（柏油路面、水泥路、土路等），请即时移 除。车辆停放时，需要将雪袜摘除。
- 当车辆起步时，由于雪袜增加抓地力的原因，地面冰雪状颗粒可能会被抛起，故人员应 避免站在车后方位置。
- 使用雪袜过程中，无需关闭车辆相关电子稳定系统。
- 雪袜安装后车辆行驶时速不得超过 50 公里。同时请避免急加速，急刹车，急转弯等过 激操作，否则极有可能损坏雪袜。
- 雪袜安装后，行驶过程中如有异响，将车停在安全位置，在保证人员安全的情况下检查 雪袜是否安装正确。
- 当雪袜的白色路面接触纤维的底层黑色纤维露出时，请停止使用并更换新的雪袜。
- 雪袜不可直接替代冬季轮胎使用。
- 使用后，将雪袜晾干并放入原包装内，置于干燥处保存。由于材料的易用性，雪袜可以 常温水洗，以保持路面接触纤维的清洁但不可熨烫。

## 胎压监测系统

您的爱车配备了直接式胎压监测系统（TPMS）。其通过安装在每个轮胎内的传感器实时监测胎压与温度。

您可以在中控屏下方控制栏进入设置页面，点击**我的 EC6**，查看各轮胎的实时压力与温度状态。

- 如果某个轮胎的胎压、温度或监测功能异常，车模的对应位置将高亮并显示具体故障信息。
- 如果胎压显示为“--”，表明未获取到有效数据，请以高于 25 公里/小时的车速行驶约 10 分钟后再次查看。

车辆满载时，建议您预先将轮胎充气至满载胎压，并在中控屏下方控制栏进入设置页面，点击**我的 EC6>满载胎压监测**，开启该功能。功能开启后，车辆将基于满载胎压阈值进行实时监测与告警。

### 注意

- 在车内或车辆附近使用无线电设备（如无线耳机、对讲机）可能会干扰胎压监测系统的正常运行。
- 轮胎气压基于轮胎温度和大气温度。在高海拔或低温环境下，可适当提高胎压，以避免胎压监测系统误报警。

### 胎压监测系统警告灯

仪表屏上的胎压监测系统警告灯  常见状态及应对：

1. **短暂亮起后熄灭**：发生在车辆上电时，表示自检正常，无需操作。
2. **常亮**：胎压异常或轮胎快速漏气（此时还伴有“嘟嘟”声提示）。请立即减速，避免急转向和紧急制动，安全停车后检查胎压及轮胎状况：
  - 如果可以修复，请及时恢复胎压。
  - 如果轮胎轻微漏气，请以低速驶往最近的蔚来汽车服务中心。
  - 如果已无法继续行驶，请立即联系蔚来汽车服务中心进行救援。
3. **闪烁 75 秒后常亮**：轮胎温度异常或胎压监测系统发生故障（此时还伴有“嘟嘟”声提示）。此时请您立即安全停车并联系蔚来汽车服务中心。

## 刹车片和制动盘检查与保养

在雨天或冰雪路面上行驶时应偶尔轻踩制动踏板，此时摩擦产生的热量可使刹车片变暖和变干。在极潮湿或寒冷天气下行驶时 also 需同样操作。

车辆清洗后需进行短时干燥制动，以免影响制动效果并避免制动盘生锈。

刹车片和制动盘的磨损状况很大程度上取决于驾驶方式和使用环境，因此无法用实际行驶里程来界定磨损状况。

此高性能制动系统用于在各种车速及温度条件下实现综合最佳制动效果。因此，在特定车速、制动力及环境下（如温度及湿度），制动器可能发生尖锐声音。

新的或更换后的刹车片和制动盘在“磨合”至少 500 公里后才能提供最佳的制动效果。磨合期内需通过更加用力地踩下制动踏板以补偿降低的制动效果。

### **制动盘除湿除锈**

您可在中控屏下方控制栏进入设置页面，点击**驾驶>制动盘除湿除锈**，开启此功能。

功能开启后，车辆仅靠制动卡钳进行制动，以加快制动盘与刹车片之间的摩擦，达到除湿除锈的效果。此时能量回收系统将会临时关闭，且对续航里程存在一定影响。

- 可以除去车辆因长久停放而产生的制动盘锈渍。
- 可以更快地除去雨后制动盘表面的水渍，减少制动异响或对刹车脚感的影响。
- 可以加快新车制动系统的磨合。

切换驾驶模式时制动盘除湿除锈功能将自动关闭。

## 空调滤芯检查与保养

更换滤芯后，您可以在中控屏下方控制栏点击进入舒适面板页面，再点击空调页面右上角的进入设置界面，选择重置**空调净化器滤芯寿命**，重置滤芯寿命的使用计时。该寿命计时为预估时间，实际使用寿命受环境等因素影响，必要时更换。

行车前请确保空调进气格栅未被异物遮挡（树叶、积雪等）。

## 高压动力电池保养与回收

### 高压动力电池保养

高压动力电池是车辆的重要驱动部件，在使用时请注意以下事项：

- 车辆停放于温度过高或过低的环境中将直接影响高压动力电池的使用寿命，请勿长时间（8 小时以上）停放于高温或低温环境。
- 请勿将车辆停放于高温有热源的场所，避免发生意外火灾。
- 车辆应置于干燥的场所，尽量避免停放于潮湿有水的停车场所。
- 车辆在涉水行驶时建议不要长时间处于深水内(以不超过高压动力电池底板为宜)，否则容易对车辆高压部件造成损坏。
- 避免频繁使用大功率直流快充方式对车辆进行充电，大功率直流快充将影响高压动力电池的寿命。
- 若长时间不使用车辆，确保高压动力电池电量在 50%（以数字仪表显示为准）以上并停放于阴凉干燥处，以保证高压动力电池寿命。建议每周检查电池电量，每月使用一次车辆。
- 请使用符合充电规格的充电设备对车辆进行充电，并按照充电桩说明正确进行充电。
- 通过颠簸，碎石或有凸起障碍物路面时，请注意缓慢或规避障碍物通过，避免对车辆底盘或高压动力电池造成损伤。如遇车身底部磕碰或撞击声，请立即联系蔚来汽车服务中心进行底盘及高压动力电池等部件的安全检查。

### 警告

- 高压动力电池剩余电量/车辆续航里程请以车辆的仪表屏显示为准，其他显示终端（包括但不限于 App、NIO Phone、Watch 等可穿戴设备）均有信息延迟，仅供参考。
- 高压动力电池属于高压部件，请勿私自触碰、移动、拆解高压动力电池及相关线路，以免造成人身伤害。
- 如果车辆续航里程为 0 公里（以数字仪表显示为准），请务必于 24 小时内对车辆进行充电。此时，在高压动力电池电量充到 50% 前，充电速度可能较慢，以恢复高压动力电池性能。如 72 小时内仍未及时充电，可能对高压动力电池造成不可恢复的损坏。

### 高压动力电池回收

废旧高压动力电池需得到妥善的回收。在车辆保养维修过程中，满足以下条件的高压动力电池，判定为需要回收：

1. 在蔚来汽车服务中心对高压动力电池进行维修和保养的过程中，对电池容量和状态进行检测。对根据相关法律、法规之规定而应予回收的高压动力电池，由蔚来汽车承担主体责任，结合当时市场行情进行回收。

2. 其他情况判定高压动力电池不能继续使用，但电池状态较好，经过简单维修后，进行回收，并进行梯次利用。
3. 高压动力电池发生严重故障或损坏，不能进行梯次利用，将进入再生利用流程。

### 注意

请勿随意处理或丢弃废旧高压动力电池，以免对环境造成严重污染。

高压动力电池回收利用流程为：由蔚来汽车或蔚来汽车指定的第三方回收机构进行回收及后续处理。

## 低压电池保养

保持低压电池有充足的电量，可延长电池的使用寿命。12V 蓄电池位于前舱内，为车辆启动设备和用电设备提供 12V 电源。

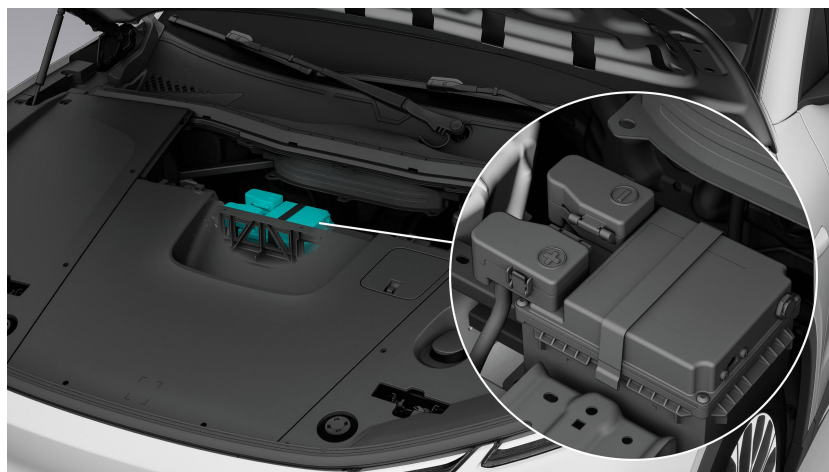

### 注意

- 断开并重新连接 12V 蓄电池后，车窗自动升降及防夹功能将暂时不可用，请执行车窗初始化操作，以恢复车窗功能。
- 当您离开车辆时请确保关闭车辆用电设备（如灯光、多媒体等），并尽量将车辆置于阴凉干燥处。
- 12V 蓄电池亏电严重（如长时间未使用车辆）引起车辆无法启动时，请联系蔚来汽车服务中心。

## 外部清洁保养

经常清洗车辆和为车辆打蜡可保护车辆免受外部环境损伤。洗车和打蜡的周期取决于车辆的使用频度、停车条件（车库、树下或暴晒等）、天气条件。

鸟粪、昆虫残留物、树脂、工业灰尘、焦油块、煤渣及其它沉积物在车身漆面和车顶上沉积将对车漆/前大灯/尾灯表面造成损害，如遇高温强光照射，会强化腐蚀作用，因此可能需要每周清洗一次车辆。清洗时可先用足够的水浸湿污物，然后将其清除。

开始清洗车辆前，建议您在中控屏开启洗车模式，减少洗车时对车辆部件的损坏。详细请参见“洗车模式”。

### 警告

请勿在车辆充电时清洗车辆。

### 注意

- 为了避免造成不必要的损失，强烈建议您在车辆清洗前开启**洗车模式**，一键快速关好门窗，禁用感应功能等。
- 洗车和打蜡时请选用专用的清洁剂和养护剂，使用前请注意保质期，使用后务必存放于儿童无法触及的地方。
- 车辆的任何加装或改装配件，均会增加用车风险。前保的进气格栅和风道处不应有任何形式的遮蔽物，防止堵塞进气影响车辆散热，进而对车辆的热管理系统造成不可逆的损害。

### 手动清洗

手动清洗车辆时首先使用足够的清水润湿车身外表面并尽可能冲洗掉脏物，然后用柔软的海绵、擦布或软刷从车顶开始从上向下小心清洗车辆。若有难去除的脏物可使用清洗剂。若海绵或擦布沾有较多污物时，建议换一块海绵进行清洗。清洁完车辆后用清水彻底冲洗，最后用毛巾擦拭干净。冬季撒盐期结束后需要对车辆底部进行彻底清洗。

为保护环境，请在专用的清洗平台上清洗车辆，若没有此设备需选择合适的地方清洗车辆。

### 说明

- 请勿在阳光直射下清洗车辆，以免损伤漆面及车灯。
- 冬季冲洗车辆时，水流不得直射车辆外把手、充电口、接缝及天窗缝隙，防止冻结。
- 请勿使用粗糙海绵、腐蚀性清洁剂及 60°C 以上热水清洗车辆。
- 车灯仅可使用湿布或皂液清洗，严禁干擦或使用含酒精/有机溶剂的清洁剂（可能导致开裂）；清洗或贴膜作业时，需对车灯做遮蔽保护。

## 自动清洗

车辆可在自动洗车设备中清洗，但洗车设备的结构、过滤器、清洗剂和保养剂种类会对车身漆面造成影响。如果洗车后车身漆面无光泽甚至有划痕，应立即向洗车设备的操作者指出，如有必要，应更换洗车设备。

在进行自动清洗前，应关闭所有门窗及自动雨刮，折叠外后视镜，同时还需事先告知洗车设备操作人员车辆装有车顶行李架、无线电天线等。

## 注意

- 为了避免造成不必要的损失，强烈建议您在车辆清洗前通过中控屏开启**洗车模式**，一键关闭门窗并禁用感应功能。
- 车辆在进入隧道式自动洗车机洗车前，请先切换至空挡（N 挡），然后开启**洗车模式**。开启后，请勿离开车辆。
- 车辆在使用接触式洗车机（毛刷/海绵）前，请勿开启**雨刮维护模式**。

## 高压清洗

使用高压清洗机清洗车辆时务必遵守操作说明，特别是压力和喷射距离需与漆面或软质材料（如橡胶软管或隔音材料）保持足够的距离。建议距离 500 毫米以上，压强在 100 bar 以下，最高温度 60°C，冲洗时尽量与车表面垂直，如超过标准，可能会导致汽车部件损坏或者水滴流入车内。

切勿使用圆束喷嘴或旋转式喷嘴，特别是轮胎绝不允许用圆束喷嘴清洁，即使喷射距离较大且作用时间很短也可能对其造成损伤。

切勿使用高压清洗机对准车辆铭牌及车门玻璃边角缝隙处进行冲洗。

## 抛光打蜡

优质的蜡层可以很好地保护车辆油漆免受环境的影响，甚至可以防止轻微的划伤。在清洁的车身漆面上，水滴不再能顺利滚落时，应立即涂抹一层优质硬蜡养护剂。如果定期使用清洗养护剂，建议每年至少涂两次硬蜡以保护车身漆面。

只有当车身漆面已失去光泽，而且上蜡也无法再恢复光亮的外观时才需要抛光。涂有哑光漆的部件或塑料部件请勿作抛光处理。

## 雨刮片

在温热的肥皂水里清洗，禁止使用酒精或石油产品清洗剂。

## 车窗和后视镜

使用玻璃清洗剂定期清洗所有窗户的内外表面。

后挡风玻璃用软布清洁内表面，同时进行横向擦拭，禁止刮擦玻璃或使用研磨清洁剂，避免损坏加热元件。

后视镜使用肥皂水清洗，禁止使用研磨清洁剂，避免损坏镜片。

### **塑料件**

塑料件用常规清洗方法清洗。如果仍无法除去污渍，仅能用不含溶剂的塑料专用清洗剂，否则会腐蚀塑料零件。

### **镀铬件**

镀铬件可用湿布清洁，然后用柔软的干布擦亮。如果效果不够好，可使用铬保养剂加以清除，使用铬保养剂时，注意要均匀地完全覆盖整个表面。请勿在多灰尘和多沙环境中清洗和擦亮镀铬表面。

### **车轮**

为长期保持铝合金轮圈美丽的外观，车轮需要定期保养。建议每两周彻底清洗一次，防止制动后掉落的细磨粒、脏物或盐粒固结在上面，否则会腐蚀铝合金。清洗完毕后，用铝合金车轮专用的不含酸碱清洁剂处理车轮。每隔三个月用硬蜡涂抹车轮。如果防护漆层损伤，如由于石头击打而损伤，必须立刻修补好，不能使用车身漆面上光剂或其他上光材料。

车轮上的严重污垢层也可能导致车轮的不平衡。这会通过车轮震动体现，这种震动会传送到方向盘上，在某些情况下，这可能造成转向机构的过早磨损。因此应定期清洁被脏物附着的车轮。

### **雷达外部区域**

人工清洁雷达外部区域可使用绒布浸润适量的清水或中性清洁液进行擦拭。

在清洗完成后，建议使用干净的绒布将雷达表面擦拭干净。请勿使用尖锐或具有磨损性的物体接触雷达，请勿大力摩擦雷达外部区域，以防损坏雷达表面。

在下雪或结冰的情况下，需先清洁雷达外部区域冰雪，再使用绒布擦拭或空气风干。

在使用自动洗车装置时，请勿使用洗车刷清洗激光雷达。

在使用高压清洗机清洁车辆时，请勿直接冲洗雷达外部区域，以防造成损坏。

为防止外界环境损坏雷达光学窗口，影响感知功能，请定期清洁激光雷达外部区域，保持无泥点、冰雪、沥青等异物附着。

建议使用清水或中性清洗剂来清洁雷达外部区域。请勿使用强酸、强碱、漂白剂、除锈剂或其他具有强化学性的溶液清洁雷达外部区域，否则可能导致雷达窗口膜层腐蚀。

请您在保养车辆时注意不要污染、损伤车辆前/后保险杠上的传感器。

请勿在激光雷达外部区域进行贴膜、打蜡或镀层等操作，否则将影响激光雷达感知性能。

请勿将移动设备摄像头对准启动车辆的激光雷达拍摄，以免损坏摄像头感光元件。

请勿在前保险杠牌照上方雷达区域覆盖含金属成分的物质，如金属成分车衣、金属成分改色膜、金属装饰件等，否则将导致雷达功能异常。

## 内部清洁保养

定期使用清洁剂和保养品清洁车辆内饰可使内饰保持光洁亮丽，在使用清洁用品前，请先使用吸尘器清扫车辆内部。

### 注意

- 尖锐物品可能划伤织物饰面，在车内使用时需格外谨慎。
- 请避免使用尖锐物品对内饰表面（包括直接及间接接触区域）进行刮、蹭、割、切、挑、刺、抠等操作，以防材质损伤。
- 针对绗缝、刺绣、打孔、Logo 等内饰装饰元素，严禁使用尖锐物品对其进行刮、蹭、割、切、挑、刺、抠等操作，避免破坏装饰物的结构与外观完整性。
- 禁止使用强力溶剂（如清洗液、汽油、石油类溶剂），以免腐蚀面料及其他内饰材料。

### 说明

- 深色牛仔裤、皮革服饰等易褪色的衣物可能会弄脏内饰面料，如发生此情况，请立即清洁护理。
- 清洁时，切勿将喷雾直接喷洒于电气开关、按钮或控制器区域，应借助软布蘸取清洁剂轻柔擦拭。

### 内饰和纺织面料

车门、后备箱和车顶等的内饰和纺织面料，必须使用专用的清洁剂和干性泡沫、软刷来清理。

### 皮制面料

车内部分内饰使用 Nappa 真皮面料，具备优良透气性。为延长使用寿命并保持美观，请遵循以下清洁与养护建议：

1. 皮革表面如有水渍或污迹，应立即用柔软干布轻轻拭净，并自然阴干。切勿使用吹风机加热烘干，以免导致皮革收缩、变形或开裂。
2. 污染物（如液体、油渍、灰尘、牛仔裤摩擦痕迹等）越早清理，越能防止扩散或渗透至皮革深层。
3. 日常清洁建议使用弱碱性清洁剂；尽量避免使用强酸、强碱清洁剂；严禁使用含溶剂的清洁产品。
  - **普通污渍：**用微湿的棉布、羊毛布或专用擦布轻柔擦拭。
  - **重度油污：**可使用蘸有温和肥皂水的软布清洁，注意避免浸泡皮革，防止水分通过缝线渗入内部。

- **顽固污渍：**如确需使用强酸或强碱清洁剂，请循序渐进、少量试用，避免损伤表皮涂层。清洁完毕后，务必用清水湿布彻底擦拭表面，去除残留化学物质。最后使用专用皮革护理剂进行养护，以延缓老化、防止褪色、保持光泽。

4. 清洁工具首选 100% 纯聚氨酯发泡海绵，质地柔软，不伤表皮。

## 注意

- 由于真皮的天然材质特性及座椅承受的使用应力，座椅面套出现波纹或褶皱属正常现象。建议将座垫调整至平放状态，轻拍褶皱区域，有助于其自然舒展恢复。
- 请定期对皮革进行清洁与护理，可以有效减少脏污累积、磨损痕迹及老化损伤，显著延长其使用寿命。
- 避免长时间将您的车辆暴晒于强烈日光下，以防皮革褪色、硬化。
- 切勿使用 100°C 以上高温热风吹拂或熨烫皮革。
- 避免接触锐利物件（如拉链扣、铆钉、尖锐皮带等），真皮纤维一旦破损无法修复，严重影响外观与功能。
- 禁止使用含溶剂的清洁剂清洁仪表盘、气囊饰盖或皮革部件。推荐通过蔚来 App 商城选购官方认证的养护产品。
- 切勿在皮面喷涂甲醛类清洁剂，否则易形成难以清除的白色斑点。
- 避免车内饮食或涂抹防晒霜，残留物易滋生细菌、发霉，损害皮革并影响健康。
- 若不慎沾染咖啡、果汁、防晒霜等，应立即用温和肥皂水清洁，防止渗透。

## **Alcantara / Microfiber 面料**

车内部分内饰采用高性能 Alcantara / Microfiber 面料，其合成纤维结构相较真麂皮更具耐磨性与易打理性，日常维护更为简便。为延长使用寿命并保持美观，请遵循以下清洁与养护建议：

1. **清洁：**使用车载吸尘器搭配短绒软毛刷，沿纹理方向轻柔拂拭表面浮尘。对于顽固积灰，可用拧干的白棉布单向轻擦，切勿使用报纸等含油墨的吸水材料，以防染色。
2. **养护：**
  - 建议每月使用含硅氧烷成分的专用保养剂，轻柔擦拭面料表面，可保持绒面柔软触感，增强抗静电性能。
  - 建议每季度使用中性 pH 值的织物防水喷雾，形成隐形保护层，有效抵御液体渗透。
  - 车内日常配备超细纤维布与圆头清洁海绵，便于快速应对突发污渍。
  - 若局部出现板结现象，可将蒸汽喷枪距面料 30 厘米以上快速扫过，配合鬃毛梳理复原。

- 严禁使用蒸汽清洁机或高温熨烫（温度不得超过 40°C），以免破坏纤维结构。
  - 特殊污渍如油性笔迹、口红印等，自行处理易造成永久性损伤，建议及时联系专业汽车美容机构处理。
3. **液体泼洒应急处理：**先用白棉布轻压吸除液体（禁止来回摩擦），避免污渍扩散。随后使用专用清洁剂，以打圈方式由污渍边缘向中心推进清洁。对浓稠污渍（如冰淇淋、果酱等），先用塑料刮板沿纹理方向小心刮除残渣，再进行清洁。清洁后保持车门通风，必要时开启空调辅助干燥，确保完全干透后使用软毛刷轻梳绒面，恢复原始蓬松立体质感。

### 注意

- 避免长时间将您的车辆暴露于强紫外线下，建议停放于地下车库或树荫处，以防面料褪色、硬化。
- 清洁时禁止使用含酸碱成分的清洁剂，避免使用硬质毛刷、百洁布等易勾丝工具。
- 日常使用中注意防范牛仔裤铆钉、钥匙串、金属饰品等硬物刮蹭，防止面料纤维断裂或起球。

### 清洁安全带

只可使用柔和的肥皂液清洗弄脏的安全带，不要把安全带从车辆上拆卸下来，在卷收安全带之前，需将安全带完全晾干。

## 洗车模式

洗车前开启洗车模式可以降低洗车时因误操作导致车辆部件被损坏的几率。

您可在中控屏下方控制栏进入设置页面，点击**我的 EC6 >洗车模式**，开启或关闭该模式。

洗车模式开启后，车辆的车窗、外后视镜、尾门、充电口盖和**电动尾翼**将被关闭；离车自动上锁、近车自动解锁、自动除雾功能将被禁用；充电口盖车外开启、门把手感应开启、门把手自动回收、自动雨刮感应、后备箱脚踢感应、守卫模式将被禁用；空调若开启，将自动切换为内循环。

上述的功能设定也可在洗车过程中手动更改；退出洗车模式后，部分功能将自动恢复。同时，在该设置界面下您还可以快捷折叠外后视镜、开启屏幕清洁模式和雨刮维护模式。

洗车模式开启时，中控屏顶部状态栏将出现**洗车模式**图标，点击该图标将进入设置界面。

当车速超过 15 公里/小时，洗车模式将自动退出。

### 注意

- 为了避免造成不必要的损失，强烈建议您在车辆清洗前通过中控屏开启**洗车模式**，一键关闭门窗并禁用感应功能。
- 车辆在进入隧道式自动洗车机洗车前，请先切换至空挡（N 挡），然后开启**洗车模式**。开启后，请勿离开车辆。
- 车辆在使用接触式洗车机（毛刷/海绵）前，请勿开启**雨刮维护模式**。

## 车辆贴膜

### 车身改色膜/透明车衣

安装车身改色膜或透明车衣时应该避开环视摄像头、高清摄像头、毫米波雷达、激光雷达等区域，防止影响到辅助驾驶系统相关功能。

### 侧挡膜

安装侧挡膜切勿紧贴车窗边缘，需要留有少量间隙，防止出现因车窗升降产生卷边现象。

### 前挡风玻璃膜

蔚来原厂前挡风玻璃有较好的隔热功能和紫外线阻断能力，不推荐使用非原厂贴膜。

如果用户仍要贴膜应防止安装液渗入仪表板下方，造成仪表板内部电器件失效。

### 后挡风玻璃膜

蔚来原厂后挡风玻璃有较好的隔热功能和紫外线阻断能力，不推荐使用非原厂贴膜。

如果用户仍有安装后挡风玻璃膜的需求，应确保：

- 贴膜施工赶水彻底，否则会造成夜间后挡风玻璃眩光明显。
- 防止多余的后挡风玻璃膜安装液渗入后排盖板，造成音响短路。

### 注意

- 对于车辆信号发射和接收区域，贴膜时应避开该区域，以防影响部分系统的正常工作。
- 天窗隔热保护膜安装后 3 小时内避免阳光下暴晒，24 小时内请不要洗车、车速不能超过 80 公里/小时。
- 侧挡膜在安装后 7-10 天内，请勿升降车窗或用力擦拭玻璃内侧。
- 后挡风玻璃膜安装后 30 天内，请勿启动后挡风玻璃除雾功能。
- 后挡风玻璃膜可能会对车辆的内后视镜防眩目功能产生影响。
- 日常用车、洗车时，避免硬物刮擦贴膜区域。

## 整车参数

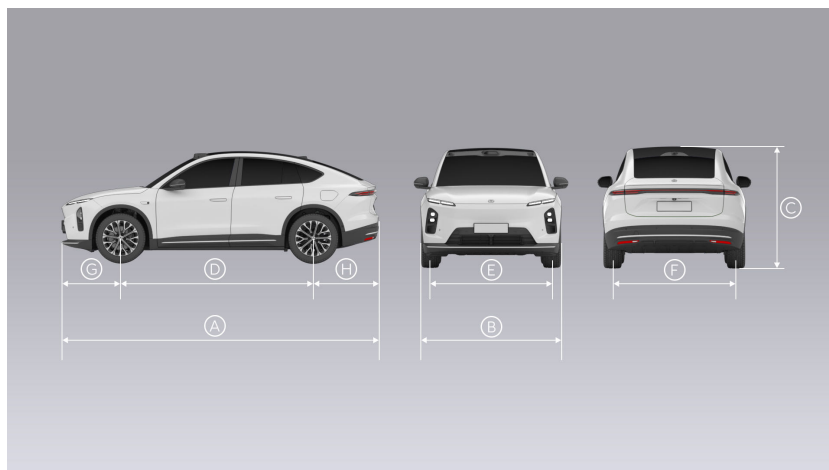

条目	参数
长 A (mm)	4849
宽 B (mm) (无外后视镜)	1995
高 C (mm)	1697
轴距 D (mm)	2915
前轮距 E (mm)	1711
后轮距 F (mm)	1711
前悬 G (mm)	916
后悬 H (mm)	1018
离地间隙 (mm)	165
驱动形式	4x4 适时四驱
最大车速 (km/h)	200
最大爬坡度	35%
接近角	17°
离去角	19°
座位数	5

## 质量参数

条目	参数					
车辆型号	NAL6482BSEVC1					
高压动力电池容量 (kWh)	70	75		100		150
轮圈直径 (inch)	20、21	20	21	20	21	20
整备质量 (kg)	2292	2303	2320	2323	2340	2352
整备质量下的前轴轴荷 (kg)	1137	1142	1151	1152	1161	1166
整备质量下的后轴轴荷 (kg)	1155	1161	1169	1171	1179	1186
满载质量 (kg)	2826	2826	2826	2826	2826	2826
满载质量下的前轴轴荷 (kg)	1286	1286	1286	1286	1286	1286
满载质量下的后轴轴荷 (kg)	1540	1540	1540	1540	1540	1540

## 电机参数

条目	参数	
	前	后
驱动电机类型	三相异步电机	三相永磁同步电机
驱动电机型号	YS150S001	TZ210S001
驱动电机额定功率/转矩 (kW/N·m)	30/60	70/150
驱动电机峰值功率/转矩 (kW/N·m)	150/280	210/420

## 动力性参数

本车型装备不同的高压动力电池及不同型号的轮胎组合。

受驾驶习惯、道路状况、气候条件等因素影响，车辆的实际能耗消耗量和续航里程值可能与下表有所差异。

高压动力电池容量 (kWh)	轮胎型号	里程值 (km)	能耗消耗量 (Wh/km)
70	255/50 R20	450	171
75 (类型 A)	255/50 R20	515	159
	265/45 R21 (倍耐力)	465	174
	265/45 R21 (米其林)	495	165
75 (类型 B)	255/50 R20	515	159
	265/45 R21 (倍耐力)	465	174
	265/45 R21 (米其林)	495	165
100 (类型 A)	255/50 R20	655	159
	265/45 R21 (倍耐力)	595	175
	265/45 R21 (米其林)	635	164
100 (类型 B)	255/50 R20	655	159
	265/45 R21 (倍耐力)	595	175
	265/45 R21 (米其林)	635	164
150	255/50 R20	970	165

## 车轮与轮胎参数

条目	参数
规格	XL 255/50 R20 109V
	XL 265/45 R21 108V XL 265/45 R21 108W
胎压 (bar)	空载: 2.6 满载: 2.6 (前) / 2.8 (后)
前轮外倾角	$-0.37 \pm 0.5^\circ$
前轮前束角 (单个车轮)	$0.08 \pm 0.05^\circ$
前轮主销后倾角	$4.15 \pm 0.5^\circ$
后轮外倾角	$-0.96 \pm 0.5^\circ$
后轮前束角 (单个车轮)	$0.15 \pm 0.08^\circ$
车轮螺栓扭矩 (N·m)	140

注：轮胎规格以车辆实际配置为准。

### 注意

为确保行车安全，车轮螺母或螺栓建议拆装 20 次后进行更换。

### 轮胎标记

轮胎侧壁上标示出所有关于轮胎的标识和特征。

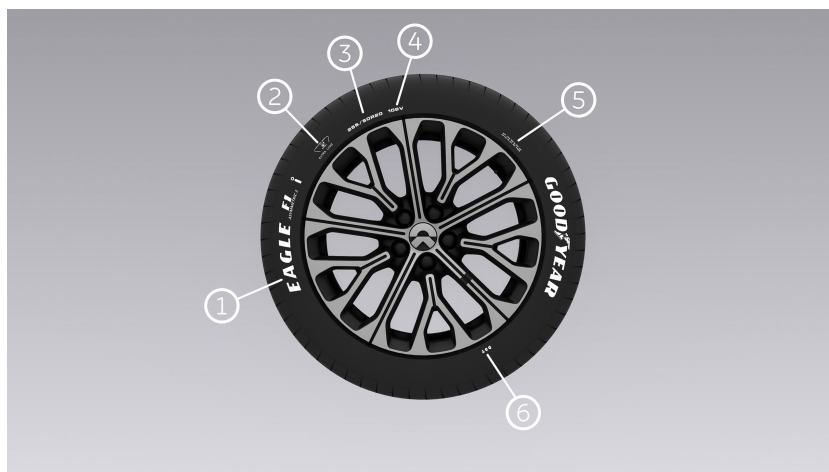

## 1. 轮胎品牌

轮胎品牌以车辆实际配置为准。

## 2. 额定负载标志

## 3. 轮胎规格

以 XL 255/50 R20 为例，表示轮胎名义断面宽度为 255 毫米，高宽比为 50，R 代表子午线结构轮胎，车轮直径为 20 英寸。

“SL”代表标准承载型号，“XL”代表加强承载型号，“HL”代表超强承载型号。

## 4. 轮胎负荷指数和速度符号

轮胎负荷指数反映了轮胎的承载负荷能力；速度符号反映了轮胎在可长期使用条件下的最高行驶速度：

负荷指数	负荷能力 (kg)	负荷指数	负荷能力 (kg)
92	630	101	825
93	650	102	850
94	670	103	875
95	690	104	900
96	710	105	925
97	730	106	950
98	750	107	975
99	775	108	1000
100	800	109	1030

速度符号	最高行驶速度 (km/h)	速度符号	最高行驶速度 (km/h)
P	150	U	200
Q	160	H	210
R	170	V	240

S	180	W	270
T	190	Y	300

5. 最大轮胎负载和允许的最大充气压力（该压力不应该用于正常驾驶）

6. DOT 轮胎识别号

以字母 DOT 开始，前 3 位数字/字母表示该轮胎制造工厂的代码，后 6 位数字/字母表示该轮胎规格、花纹、品牌，最后 4 位数字代表制造时的年份和第几周。例如，1721 表示 2021 年的第 17 周。当轮胎存在缺陷需要召回时，可基于此信息联系消费者。

## 高压动力电池参数

条目		70kWh	75kWh (类型 A)	75kWh (类型 B)	100kWh (江苏时 代)	100kWh (中创新 航)	150kWh
高压动力 电池单体	类型	三元锂离子 电池	三元锂离子/ 磷酸铁锂 电池	磷酸铁锂 电池	三元锂离子 电池	三元锂离子 电池	三元锂离子 电池
	额定电压 (V)	3.65	3.73/3.2 2	3.22	3.73	3.74	3.31
	额定容量 (Ah)	100	237/195	201.5	276	137	110
高压动力 电池包系 统	额定电压 (V)	350	386	367	358	358	337
	额定容量 (Ah)	200	195	204.5	280	280	446
	长×宽× 高 (mm)	2062x15 39x136	2062x15 39x185.6	2062x15 39x185.6	2062x15 39x185.6	2062x15 39x183.1	2062x15 39x185.6
	电池包内 单体数量	192	118	114	96	192	384
	电池包重 量 (kg)	525	535	535	555	555	575

## 制动装置与悬架参数

条目	参数	
	前	后
刹车片厚度 (mm)	新品：8.7 使用极限：2.5	新品：8 使用极限：2
	前	后
制动盘厚度 (mm)	新品：32 使用极限：30	新品：20 使用极限：18
	前	后

## 推荐的油液和容量

条目	型号	用量
制动液	DOT4	0.85L
冷却液	-40°C OAT (含抑制剂的乙二醇水溶液)	18.1L (150kWh) 13L (100kWh - 江苏时代) 12.9L (100kWh - 中创新航) 13.25L (75kWh - 类型 A) 12.9L (75kWh - 类型 B)
制冷剂	R-1234yf (四氟丙烯) * R-134a (四氟乙烷) *	1000±20g
风窗洗涤液	冰点 <-30°C	4L
齿轮箱油	嘉实多 BOT350M3	0.8L (前) , 1L (后)

注\*：在添加制冷剂之前，请务必仔细核对空调制冷剂标签，确保所加制冷剂的型号与车辆要求一致，切勿混用不同型号的制冷剂。

## 设置警示牌

发生紧急情况时，请在确保安全的情况下将车辆行驶至安全地带，踩下制动踏板停稳车辆。然后将车辆挡位切换至 P 挡（①），并打开中控台上的危险警告灯开关（②），以提示周边注意。

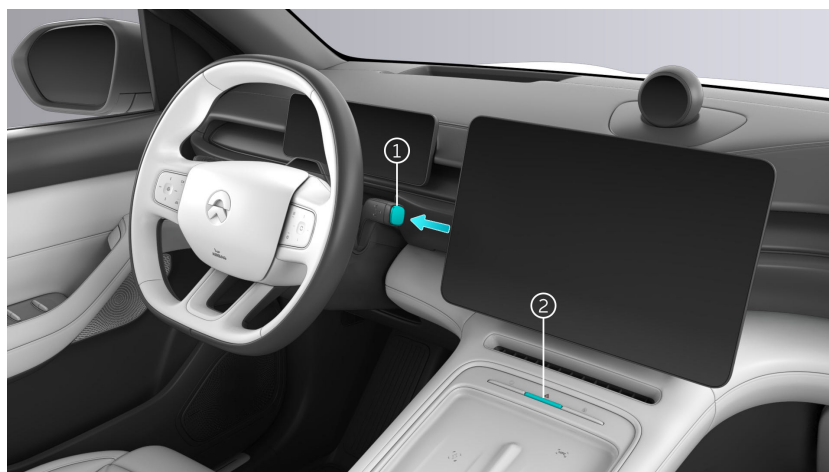

1. P 挡开关
2. 危险警告灯

打开后备箱储物空间下方的盖板，取出三角警示牌和反光背心，穿上反光背心后将三角警示牌安放于车辆后方 50 米至 100 米范围处（在高速公路上请置于车辆后方 150 米以外；夜晚放置时需在相应距离上再增加 100 米；若遇雨雾天气，应放置于车后 200 米）。

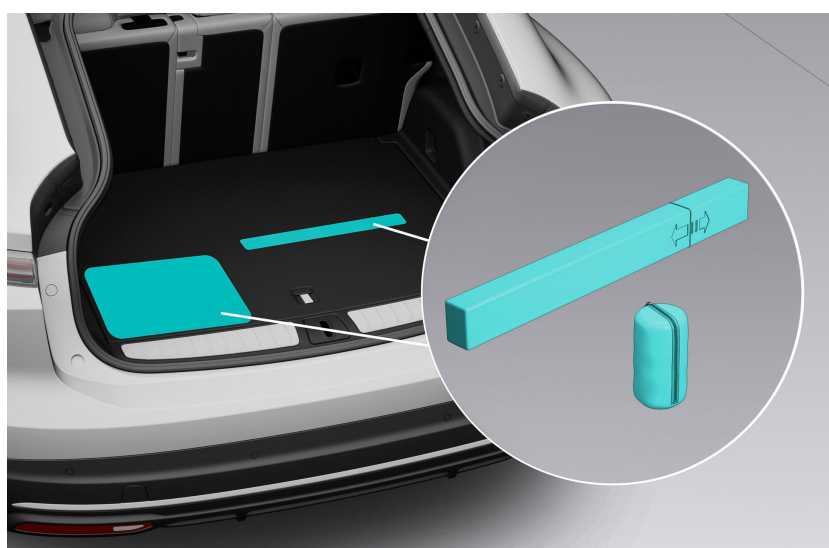

三角警示牌安装方法为：

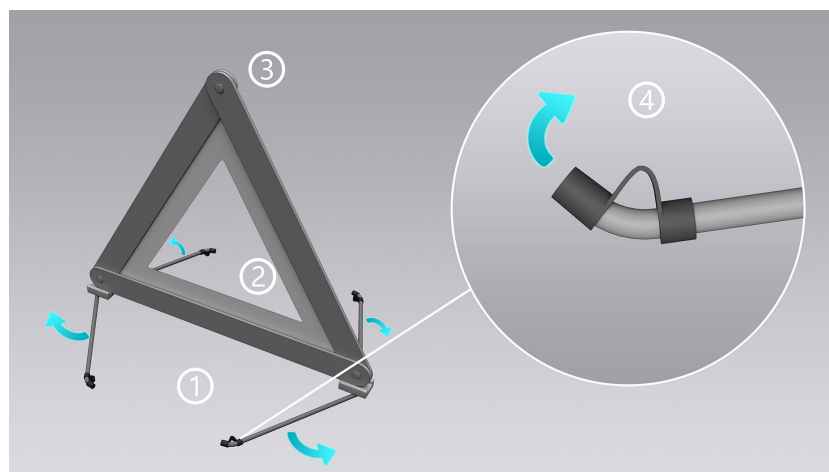

1. 将三角牌下方支架展开。
2. 展开三角牌两侧边。
3. 将三角牌上方揷扣扣紧。
4. 打开支脚末端的软胶套。

**注意**

打开软胶套过程中请注意安全，避免划伤。

## 呼叫救援

若车辆遭遇碰撞、泡水或存在高压动力电池起火风险等意外时，请在确保周边环境安全的前提下设置警示牌，随即撤离至距离车辆至少 15 米的安全区域，并拨打蔚来热线呼叫救援，救援团队将尽快为您提供帮助。

### 警告

如遇高压动力电池起火风险，车辆将自动切断动力，数字仪表及中控屏将弹出警示信息，请您在确保周边环境安全的情况下尽快离开车辆并呼叫救援。

### 手动呼叫

您可以通过以下方式手动呼叫救援：

1. **紧急救援呼叫（SOS）按钮：**车辆连接网络时，按下顶棚上的紧急救援呼叫按钮即可发起呼叫；若需取消，请在 5 秒内于中控屏上操作。救援呼叫按钮（SOS）背光灯状态指示如下：
  - 绿色常亮：功能正常可用；
  - 绿色闪烁：正在呼叫救援服务；
  - 红色常亮或闪烁：功能异常，请立即联系蔚来汽车服务中心。



2. **中控屏操作：**车辆连接网络时，您可以在中控屏下方控制栏进入设置页面，点击**通用>蔚来热线**，车辆将自动发起呼叫。
3. **手机拨打：**您可以在上述设置页面查看热线号码，直接使用手机拨打。

### 自动呼叫

车辆连接网络时，若发生严重事故（如安全气囊弹出）或触发紧急主动停车（EAS）功能，车辆将自动发起救援呼叫。

## 注意

- 自动呼叫功能一旦触发，过程中无法手动取消；通话被接通后，仅可由救援中心挂断。
- 并非所有事故都会触发自动呼叫功能。发生事故后，若具备操作条件，请立即手动发起呼叫，切勿等待系统自动响应，以免延误救援。
- 若系统异常，中控屏将出现弹窗提醒，请立即安全停车并联系蔚来汽车服务中心。

## 方向盘双键重启



当中控屏出现屏幕卡顿、无响应、黑屏或其他异常时，可以通过双键重启车机系统的方式进行解决。

### 双键重启操作方法：

1. 打开危险警告灯；
2. 车辆停至安全区域，挂入 P 挡；
3. 同时按住方向盘左侧右键和右侧下键，保持约 8 秒；
4. 等待约 30 秒后，所有屏幕将重新点亮，同时系统可恢复操作。

若仍未恢复正常，请及时联系蔚来汽车服务中心。

### 注意

- 车辆双键重启必须在驻车状态，请确保车辆停靠在安全区域；
- 严禁在车辆行驶过程中进行双键重启操作；
- 在车辆完成系统重启过程中，请保持危险警告灯开启；
- 请不要在车辆软件升级时进行双键重启操作；
- 在重启过程中，看不到车辆状态显示、安全警告、环视影像、地图界面等信息；
- 如果车辆在双键重启后，屏幕没有恢复正常，可以尝试锁车休眠，若还无法解决问题请联系蔚来汽车服务中心。

## 车外应急开门

当您在车外无法使用常规方式解锁车辆时，可以使用物理应急钥匙解锁主驾车门。

### 注意

请将物理应急钥匙带出车外并妥善保管，以备紧急解锁或上锁时使用。

物理应急钥匙的使用方法如下：

1. 拨动物理应急钥匙拨块，将应急钥匙金属锁匙部分拔出。

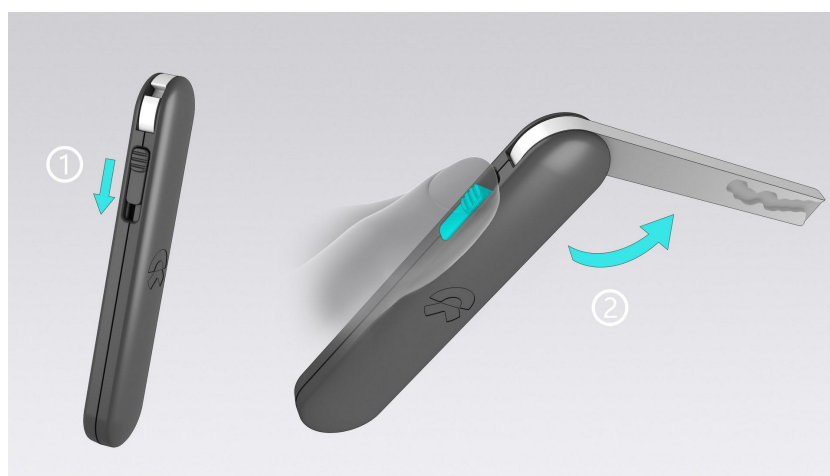

2. 按住主驾车门外把手的前部区域展开外把手。

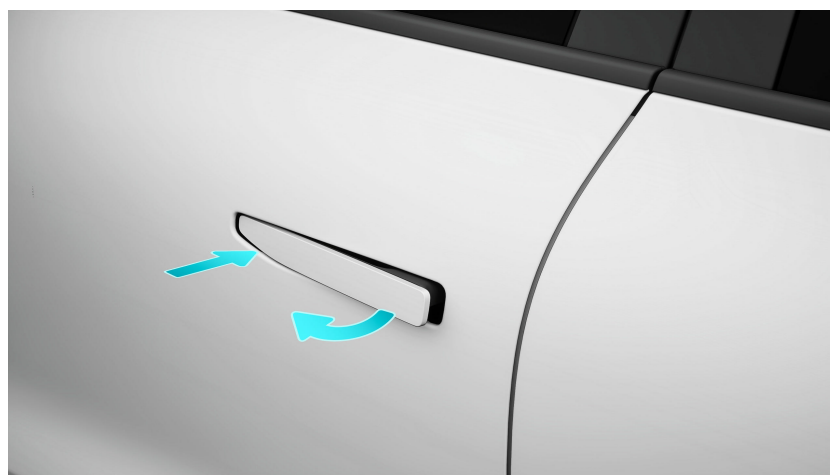

3. 一只手拉住展开的外把手，同时另一只手将物理应急钥匙插入外把手内的钥匙孔，顺时针旋转即可解锁主驾车门。



4. 上锁时同样需按动外把手前部区域，使用物理应急钥匙先顺时针旋转进行一次解锁操作后，再逆时针旋转即可上锁主驾车门。

### 注意

使用物理应急钥匙解锁主驾车门后，若需使用智能钥匙执行上锁操作，需先开关一次主驾车门使车门锁芯复位，避免该车门处于解锁状态。

## 车内应急开门

全车上锁时，如遇紧急情况（如内把手电子开关失效或车辆落入水中）需要开门时，拉动一次内把手机械开关，即可打开对应侧车门。

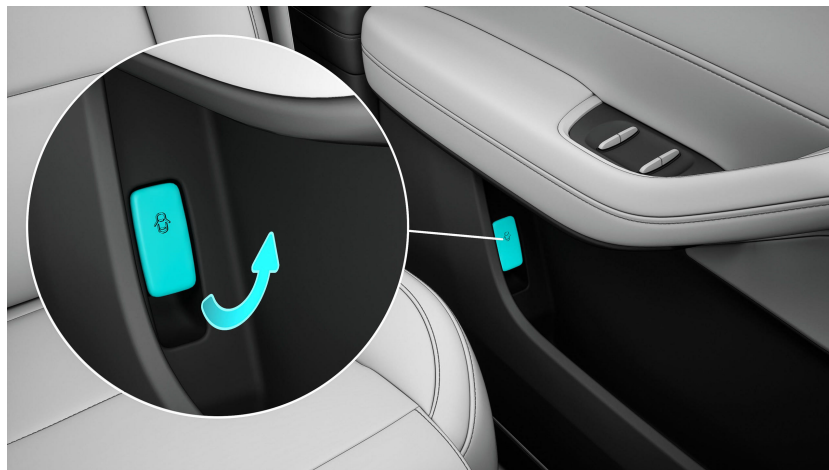

### 注意

- 请仅在紧急情况下（如：车辆碰撞、落水、车门损坏或电子开门方式失效等）使用内把手机械开关打开车门。
- 当车辆的 12V 蓄电池亏电时，使用物理应急钥匙只能解锁主驾车门，此时无法实现全车解锁。其余车门需通过拉动内把手机械开关来解锁和开门。
- 激活左后/右后门窗儿童锁功能后，对应侧的后门将无法从内部开启，只能在全车解锁后从外部打开。但如果发生严重事故导致安全气囊弹出，后排门窗儿童锁将会自动解除，可以从内部开门。

## 应急开启尾门



从后备箱内部抠开尾门锁盖板，再用手指拨动尾门锁体开关，即可开启尾门。

## 紧急撤离

当车辆出现危险或紧急情况时请尽快撤离车辆，在确保人身安全的前提下呼叫救援。

### **发生碰撞事故**

若您的车辆发生严重碰撞事故后，若能自主离开车辆，请尽快离开车辆，并撤离到安全地带，以免发生二次伤害。

### **车辆起火或温度异常**

若您的车辆已经发生冒烟、起火等紧急情况，请立即快速离开车辆，并撤离到安全地带，以确保自身的人身安全。

若您的车辆中控屏弹出车辆或高压动力电池功能异常警告，请在保证安全行驶的前提下停好车辆，快速离开车辆，并撤离到安全地带，以确保自身的人身安全。

### **车辆被困水中**

若您的车辆在行驶过程中处于涵洞、低洼道路等积水严重的区域，在车辆被困时，请迅速从车辆撤离，并转移到安全地带，以确保自身的人身安全。

### **车辆严重故障**

若车辆在行驶过程中发生严重故障或中控屏提示车辆发生严重故障，请在确保安全行驶的前提下停好车辆，快速离开车辆，并呼叫救援。

### **其他**

其他一些需要尽快撤离车辆的场景。

## 轮胎充气

### 警告

使用胎压过低或过高的轮胎将会引发事故，造成人身伤害。

为确保行车安全，请定期检查轮胎气压，检查轮胎气压时应确保是冷胎胎压（轮胎温度与环境温度相同或行驶后放置 3 小时）。推荐使用的冷胎胎压标签位于驾驶侧门边框上，若轮胎为热胎，则胎压一般比冷胎要高 0.3 bar 左右。

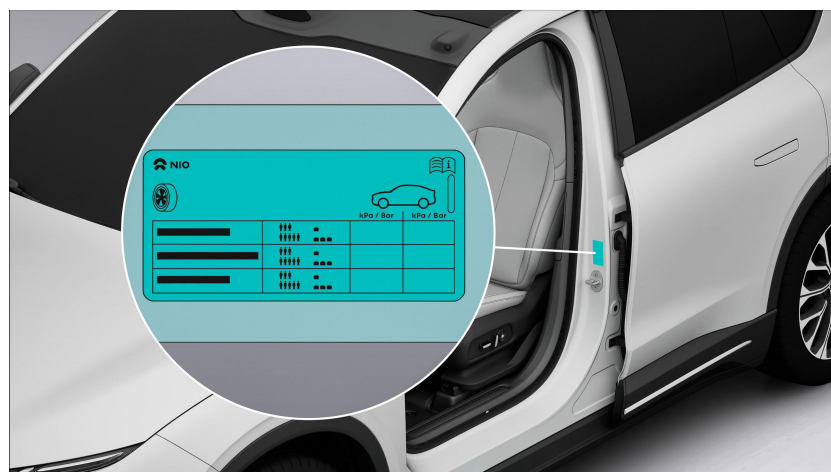

轮胎胎压过高将会降低车辆行驶的舒适性，同时容易因路面的颠簸而受损，严重时有爆胎风险，威胁车辆安全。轮胎胎压不足会导致轮胎磨损不均匀，影响操控性并增大车辆电能损耗。

### 注意

- 若车辆使用自修补轮胎，在轮胎受损的穿刺宽度小于 5 毫米，中控屏显示胎压正常的情况下仍可在一定速度范围内（120 公里/小时以下）继续行驶。但自修补轮胎不能作为永久补胎措施，若发现轮胎扎钉或受损严重时，请及时联系蔚来汽车服务中心进行轮胎检查或更换。
- 修补时请尽量将刺破处位于轮胎最上方。
- 补胎液仅可修补胎面区域。

可使用随车工具包中的充气泵对轮胎进行充气：

1. 将车辆停稳在安全的路面上，穿上反光背心并放置好三角警示牌。
2. 在后备箱处拿出随车工具包，取出充气泵。
3. 将充气泵侧边的充气管取出，连接到轮胎气嘴上。
4. 将充气泵电源插头取出，连接到车辆 12V 电源处。

5. 确认车辆处于上电状态，打开充气泵电源开关，开始向轮胎充气，当胎压达到胎压标签上的推荐压力时，手动关闭充气泵电源并断开与车辆电源的连接。
6. 充气完成后断开充气管与轮胎气嘴的连接，将所有物品收好。

## 换胎操作

车胎漏气严重无法继续行驶时，请将车辆停靠在远离拥堵的平坦、坚实路面并挂入 P 挡，随后穿上反光背心并放置三角警示牌，开启危险警告灯后联系蔚来汽车服务中心进行换胎操作。

### 警告

- 更换轮胎时需选用与原车轮胎规格相同的新轮胎，选用规格不一致的轮胎将影响车辆的操控性，进而可能导致车辆失控。
- 如果车中有人，请勿顶举车辆。
- 切勿在斜坡或向一侧倾斜的路面上使用千斤顶举升车辆。
- 只能在规定的车底举升点处举升车辆。
- 在使用千斤顶顶起车辆时，请勿在千斤顶的上面或下面放置任何物体。
- 在使用千斤顶顶起车辆进行换胎操作时，请确保人员不要进入顶起车辆的下方，否则可能造成人员伤害。
- 千斤顶只适用于在更换轮胎时顶起车辆。

更换轮胎具体操作如下：

1. 准备换胎需要的千斤顶和规格合适的备用轮胎。
2. 在漏气轮胎的对角线方向的轮胎前面放置挡块，以防止车辆滑动。
3. 使用工具将螺栓盖取下，随后使用车轮扳手逆时针转动车轮螺栓将其拧松。

### 注意

轮圈外观有特殊保护涂层，在拆装螺栓、轮胎或轮圈的过程中，应对轮圈施工区域进行合理防护，以免拆装过程中硬物意外划伤轮圈表面。

4. 将千斤顶放置在车辆正确的顶起部位。

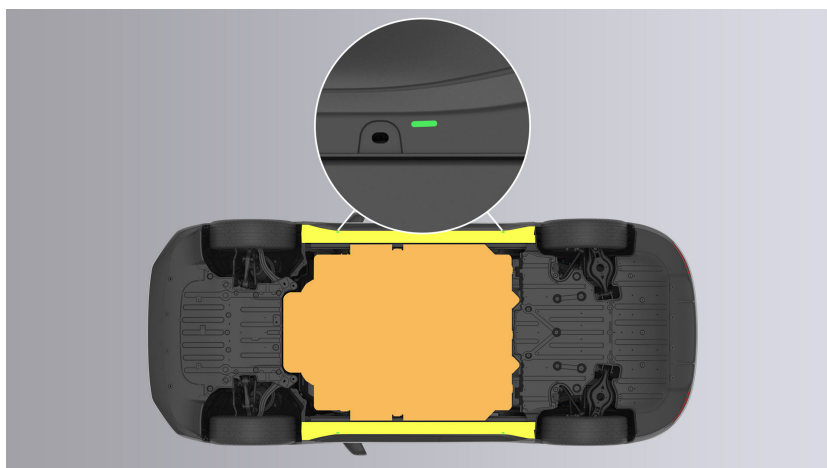

## 警告

确认将千斤顶放置在正确的举升点上，不正确的举升位置将损坏车辆或导致车辆从千斤顶上滑落并造成人员受伤。

5. 将车辆顶起到可以更换轮胎的高度为止。当千斤顶接触车辆并开始上升时，再次检查千斤顶是否在正确的位置。



6. 拆下车轮螺栓并更换轮胎。安装车轮时，确保螺栓对准安装孔且车轮金属面与安装面接触良好。
7. 装上车轮螺栓后使用千斤顶降下车辆，再用扳手顺时针将所有螺栓拧紧，随后使用扭力扳手将车辆螺栓拧紧至规定的扭矩值，安装螺栓盖。
8. 检查更换后的轮胎气压，必要时进行适当充气，使轮胎气压达到规定值后安装轮胎气门嘴盖。
9. 将工具、千斤顶和漏气轮胎妥善放置。

## 跨接启动

若因 12V 蓄电池发生亏电，无法正常启动车辆，可通过跨接电缆连接到另一辆车的 12V 蓄电池来启动本车。

### 注意

- 通过跨接电缆启动车辆时，两车切勿相互接触，否则一旦连接两车 12V 蓄电池正极，电流可能立即导通，造成车辆损坏。
- 跨接车辆时必须先接正极接线柱，后接负极接线柱。
- 跨接启动外接电源操作有电压要求，还请亏电时联系蔚来汽车服务中心，避免蓄电池损坏。

跨接启动具体步骤如下：

1. 打开前舱盖，拆下前舱盖板，找到 12V 蓄电池。

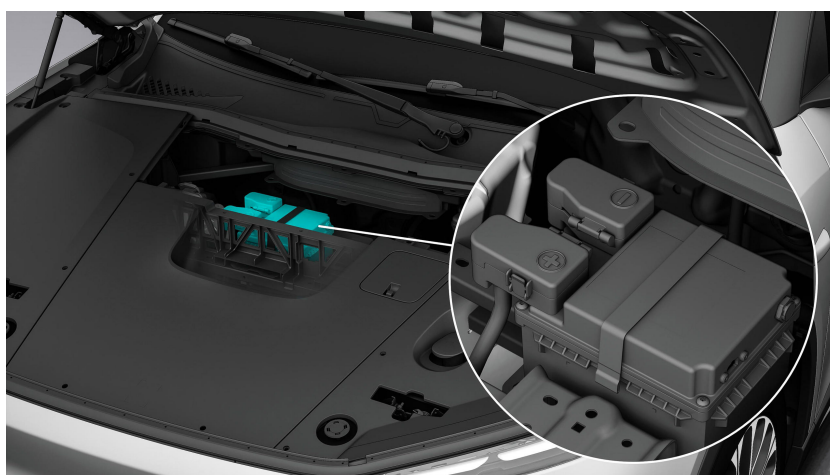

2. 将红色电缆的一端连接到亏电车辆 (A) 的 12V 蓄电池正极 (+) 上。

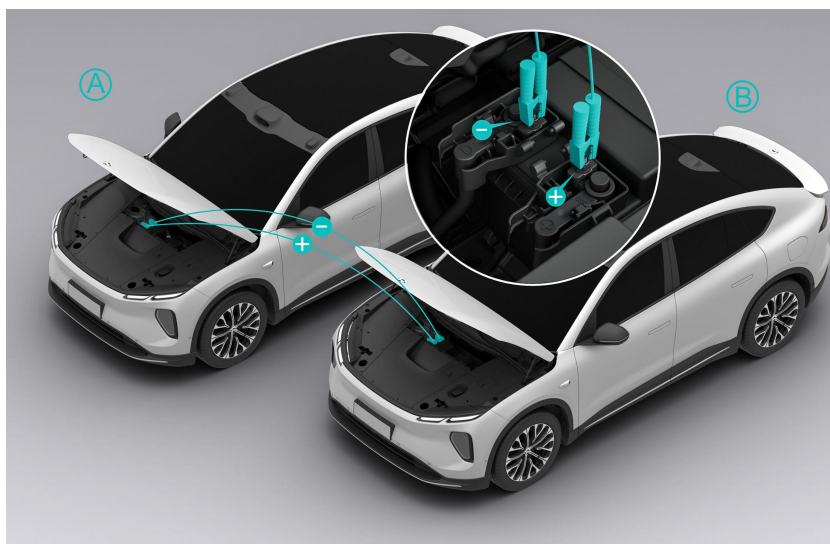

3. 将红色电缆的另一端连接到供电车辆 (B) 的 12V 蓄电池正极 (+) 上。
4. 将黑色电缆的一端连接到供电车辆 (B) 的 12V 蓄电池负极 (-) 上。
5. 将黑色电缆的另一端连接到亏电车辆 (A) 的 12V 蓄电池的良好接地点上。
6. 启动供电车辆, 几分钟后启动亏电车辆, 观察亏电车辆 (A) 是否正常启动。
7. 按照跨接电缆连接顺序逆序拆除跨接电缆并收好。

## 救援防护装置

车辆动力系统采用高压动力电池驱动，在发生严重碰撞事故时可能造成高压电或高压动力电池液泄漏，因此在对车辆进行救援操作时应由专业救援人员操作并佩戴相应的防护装置，保障人身安全。

### 警告

对车辆进行操作时请确保身上未携带金属制品（如项链、手表等），以免发生电击伤害。

### 电器防护

请佩戴如下防护装置以避免发生高压电击伤害：

- 橡胶绝缘手套（可绝缘 1000V 以上电压）
- 护目镜
- 绝缘橡胶鞋
- 带绝缘保护套的工具

### 化学防护

若发生或潜在高压动力电池或电池液泄漏风险，请佩戴如下防护装置，以防对皮肤、面部造成伤害：

- 防护面罩
- 溶剂绝缘手套



## 紧急救援信息

### 警告

专业救援人员对车辆进行切割操作时务必使用液压切刀等合适的工具，并穿戴适当的个人防护装备，避免造成严重的人身伤害。

救援时如需切割应使用合适的工具。车辆的高电压及高气压区域是禁止切割区域，如：安全气囊相关组件、高电压部件等，如下图中重点区域所示。

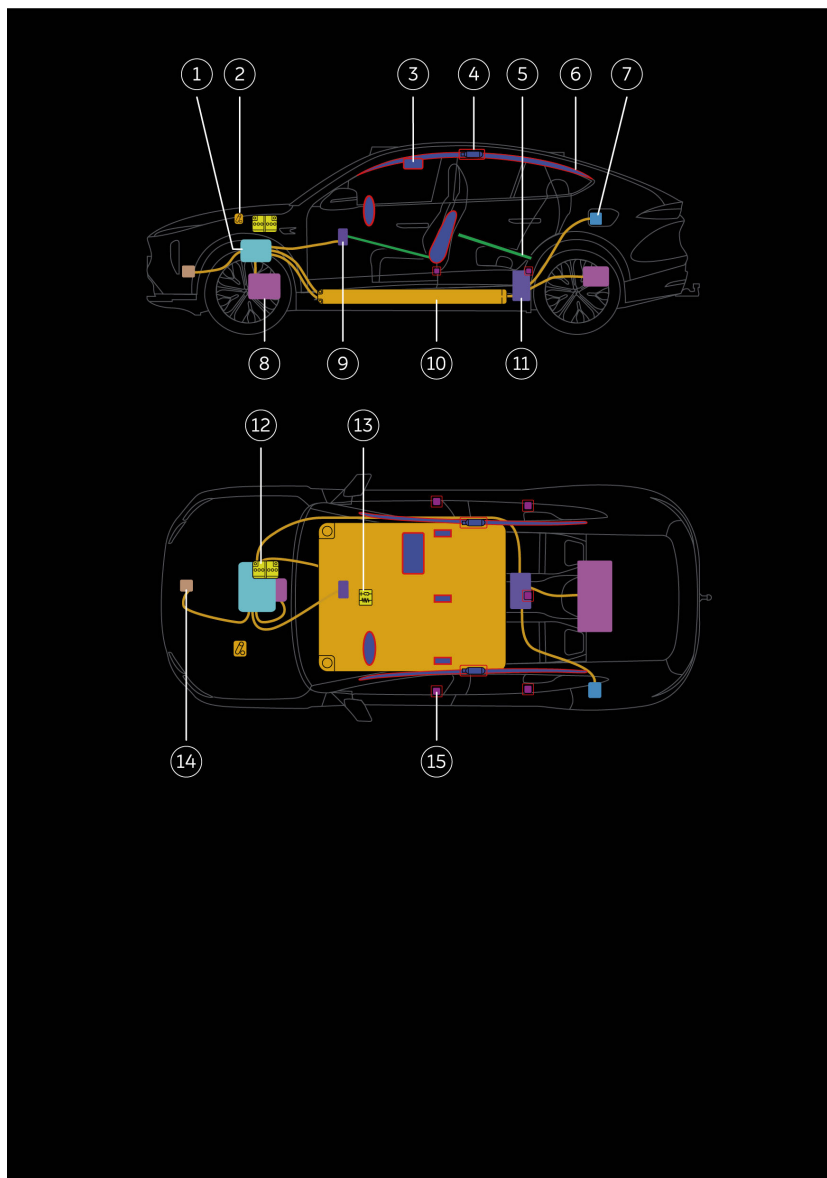

1. 高压直流变换集成件
2. 紧急高压切断插头
3. 安全气囊
4. 侧气帘气瓶
5. 结构加强筋

6. 侧气帘
7. 充电口
8. 驱动电机
9. 空调高压电加热器
10. 高压动力电池
11. 后高压配电箱
12. 12V 蓄电池
13. 气囊控制单元
14. 空调压缩机
15. 安全带预张紧装置

### **高压动力电池**

车辆配备锂离子高压动力电池。举升车辆时，切勿损坏高压动力电池。在使用救援工具时，请特别注意，确保不要撞破底板。

### **警告**

- 在维修、拆卸和安装高压部件之前，必须断开电源，并确认紧急高压切断插头和 12V 蓄电池电源已断开。断开电源后，还需将车辆静置 5 分钟以上。
- 禁止无对应资质人员操作高压部件；操作人员必须佩戴符合要求的绝缘手套等绝缘防护措施，不得携带或佩戴任何金属物品。

### **驱动电机**

电驱系统负责车辆的动力输出，能够将高压动力电池的直流能量用可控的方式转化为机械扭矩，传递给车轮以驱动车辆。另外，还可以在车辆制动状态下，回收制动能量向高压动力电池充电。车辆配备了 2 个电驱系统，前电驱系统安装在前副车架上，后电驱系统安装在后副车架上。

### **12V 蓄电池**

12V 蓄电池为安全气囊系统、车窗、锁、触摸屏以及照明系统等供电。

### **安全气囊**

车辆安全气囊系统包括正面安全气囊和侧面安全气囊。正面安全气囊包括前排头部气囊，分别位于方向盘装饰盖板内以及副驾侧顶棚处；侧面安全气囊包括前排侧气囊（位于主驾座椅两侧和副驾座椅外侧）以及侧气帘（位于两侧车门上方，A 柱到 C 柱的顶棚区域内，内有侧气帘气瓶）。安全气囊处均有“**AIRBAG**”字样提示您此处存在安全气囊。

## 切断高压电路

### 警告

高压回路切断必须由专业救援人员穿戴正确的防护装备操作，严禁直接接触高压部件。

若要切断高压电路，需先断开紧急高压切断插头（位于前舱内左侧区域），然后再断开 12V 蓄电池负极（位于前舱靠近前挡风玻璃区域）。

切断高压电路的步骤如下：

1. 拉动两次仪表台主驾侧下方的拉手，解锁前舱盖。



2. 提起前舱盖，确认支撑到位。
3. 断开紧急高压切断插头后可切断高压供给回路，取下插头并妥善保管。

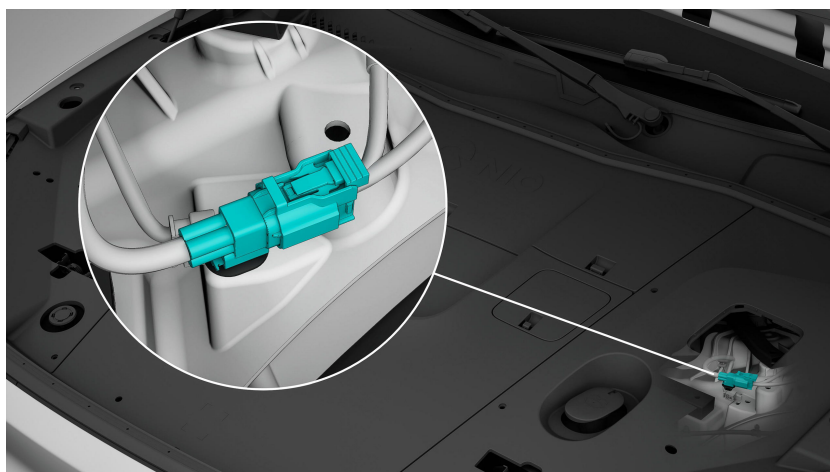

4. 断开 12V 蓄电池负极电缆，断开后需用保护层包裹，以免误接触而导通。

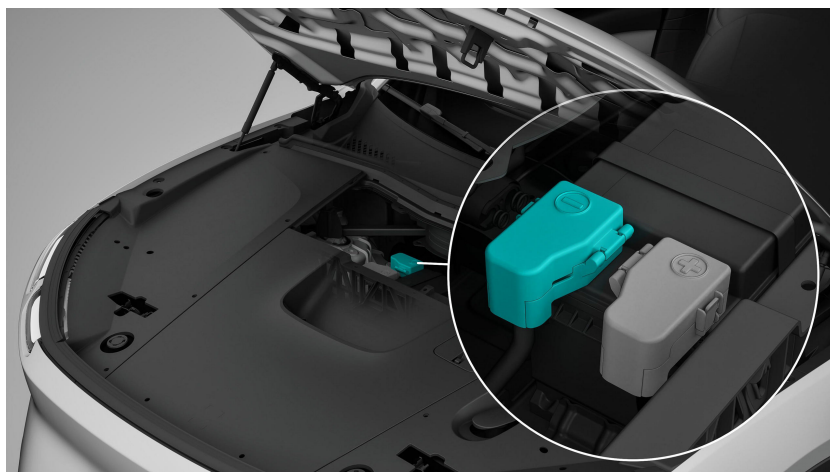

## 牵引事故车辆

### 注意

- 本车辆不适合使用车轮着地的牵引方式进行牵引，请勿使用牵引链条直接牵引车辆。
- 禁止抬起前轮或后轮进行牵引，这将损坏车辆。
- 不建议借助前车进行长距离牵引，不建议借助辅助轮抬起前轮或后轮进行长距离牵引。
- 仅建议使用牵引钩将车辆从平坦路面拖至平板拖车上。
- 当车辆处于雪地、泥地、沙地中或车轮抱死无法自由转动等情况时，请勿使用牵引钩牵引车辆，请联系蔚来汽车服务中心。
- 牵引车辆时，请确保车辆平稳，所有车门关闭且上锁，请勿让人员在车辆附近及车内逗留。
- 运输车辆时，请确保车轮固定，遵守当地相关法规。

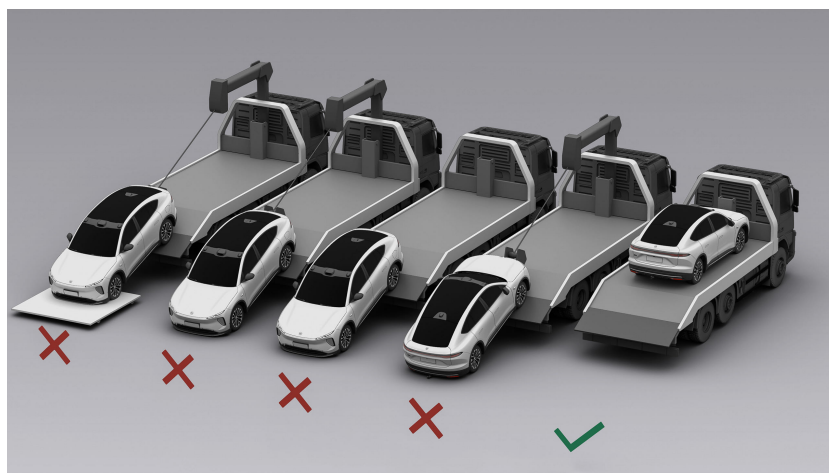

如需牵引车辆，请使用平板拖车来运输车辆，牵引方法如下：

1. 从车辆后备箱随车工具包中取出拖车钩。



2. 按压车辆前部牵引盖板下端打开盖板（图中①），将拖车钩插入孔内旋转，直到将拖车钩牢牢固定（图中②）。后部拖车钩（如有）的安装方式与前部相同。

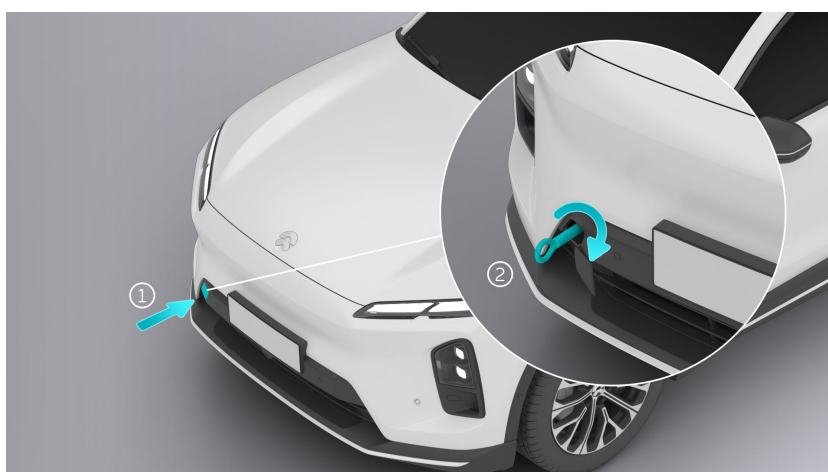

3. 车辆保持 P 挡状态下踩下制动踏板，在中控屏下方控制栏进入设置页面，点击**我的 EC6>拖车模式**，开启拖车模式。开启该模式后车辆将自动挂入 N 挡，停止输出动力，并释放电子驻车制动可被牵引。
4. 牵引前请先关闭车辆电源，打开危险警告灯，确保车内无人后上锁车辆。
5. 将牵引链条安装到拖车钩上，将车辆缓慢牵引至平板车上。
6. 车辆被拖至平板车指定位置后，需使用制动挡块及车轮扎带固定轮胎。
7. 使用平板车运输车辆前需退出拖车模式，并确认车辆挡位挂入 P 挡，避免车辆在运输过程中因颠簸而损坏。

### 注意

- 在确保车辆没有安全风险的前提下才可拖离现场。若车辆高压动力电池变形、漏液、冒烟等情况下，应首先消除安全风险。



- 如无法正常进入拖车模式，可尝试通过重新连接 12V 蓄电池的方式重启中控屏。如果发生无法释放驻车制动的情况，可以使用轮胎滑道或轮式拖车尽可能短距离地运输车辆。
- 在中控屏退出拖车模式的过程中，请勿猛踩制动踏板或加速踏板。
- 在车辆释放驻车制动并可被牵引时，车辆存在溜坡风险，必要时请配合使用制动挡块。
- 牵引钩必须牢固地拧入螺纹孔内，否则牵引时牵引钩可能从螺纹孔内滑脱。
- 只可将牵引链条系在牵引钩上，不可系在车辆其它部位，否则将会损坏车辆。
- 当使用牵引钩牵引车辆时须特别注意，缓慢并平滑地启动车辆并行驶，牵引拉力过大会造成冲击负载，可能会造成人员严重受伤或损坏车辆。

## 车辆举升操作

如使用车身举升点进行全车举升，请按照如下步骤进行：

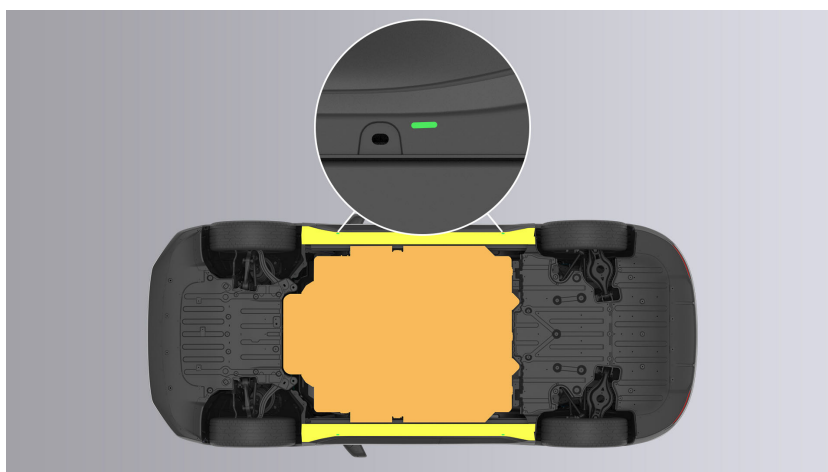
1. 将车辆放置在举升机中心位置。
2. 将举升臂衬垫置于指定的车辆举升点下方（图中绿色标记点），调整举升臂衬垫的高度和位置，以确保其正确放置。



色块	说明
	车辆合适的举升点
	车辆合适的举升边
	高压动力电池

3. 将举升机抬升至所需高度，确保举升臂衬垫保持在适当的位置。
4. 锁好所有举升机安全锁。按照举升机制造商的说明进行车辆举升。

### 警告

- 切勿对未妥善支撑的车辆进行举升操作，否则可能会造成车辆严重损坏，甚至人身伤亡。
- 切勿从高压动力电池下方进行举升。
- 举升车辆时及举升后，切勿碰触高压动力电池或其他高压部件。
- 车辆举升时请观察车辆周边环境，确保车辆升降过程中相关区域无障碍物，并且车门、前舱盖及尾门均关闭，以避免车辆损坏。

## 车辆涉水救援

### 注意

车辆在涉水行驶时建议不要长时间处于深水内（以不超过高压动力电池底板为宜），否则容易对车辆高压部件造成损坏。

车辆在车身及底盘未造成损坏的前提下，不会因短时间浸没水中而产生更大的触电风险。但在处理浸水车辆时，专业救援人员需穿戴适当的救援防护装备，确保绝缘防护的条件下，将车辆从水中拉出，打开车门并下电，随后清理车辆内部水迹，检查漏电情况后正常切断高压电路。

### 警告

处理浸水车辆时，若救援人员未穿戴适当的救援防护装备将带来严重伤害甚至死亡。

## 车辆起火救援

### 警告

- 如果车辆发生火灾，切勿直接触摸车辆的任意部位。应由专业救援人员穿戴正确的防护装备进行救援操作。
- 储存在侧气帘气瓶中的气体在高温环境中可能会受热膨胀进而产生爆炸，实施救援时请务必小心谨慎，避免造成人身伤害。

若车辆发生未涉及高压动力电池的火灾，可使用灭火器进行灭火。

若车辆高压动力电池受热或着火，甚至出现弯曲、破裂、损坏，请使用大量的水或混合泡沫灭火剂（推荐 F500）对高压动力电池进行降温，待高压动力电池完全降温后（时间可长达 24 小时）再监控一小时，确保高压动力电池不再升温后将车辆存放到开阔的平地，并设置 15 米范围的安全区，防止无关人员接触车辆。

### 警告

对着火的高压动力电池采取降温措施后需警惕高压动力电池有复燃风险，避免运输过程中产生危险。

## 高压动力电池泄漏救援

### 警告

若车辆发生碰撞事故导致高压动力电池液体泄漏应由专业救援人员操作，且务必佩戴防护面罩以及溶剂隔离手套，切勿直接碰触液体。

当高压动力电池发生泄漏时会产生高温甚至发生火灾，请先对高压动力电池进行降温后再处理泄漏液体：

- 少量泄漏时，使用吸液垫吸附后置于密闭容器中，或采用焚烧方式处理。
- 大量泄漏时，请按照危险化学品进行处理，泼撒葡萄糖酸钙溶液来处理泄漏的液体。

### 注意

若人体不慎接触泄漏液体时，应尝试消除污染的衣物并立即用肥皂和大量水冲洗 15 分钟，直到没有化学物质残留。若无改善或出现不适症状，请立即就医。